

स्त्रियांच्या उन्नतीविषयी पेरियार रामस्वामींचे विचार

डॉ. सतीश कामत

कला आणि वाणिज्य महाविद्यालय

फोंडाघाट (सिंधुदुर्ग)

भारतीय स्त्रियांची अवनती कशामुळे झाली याची

स्पष्ट जाणीव पेरियार रामास्वामींना होती. इथल्या धर्मव्यवस्थेने आणि पुरुषप्रधान संस्कृतीने तिचे माणूसपण नाकारले होते. स्त्री कोणत्याही जातीधर्माची असो, तिच्याकडे पाहण्याचा दृष्टिकोन दुय्यम दर्जाचा होता. दलित -अस्पृश्य स्त्रियांना तर याची झळ अधिक बसत होती. स्त्रीत्व आणि दलितत्व अशा दुहेरी कचाट्यात दलित स्त्रिया सापडलेल्या होत्या. या सर्वच स्त्रियांची या जाचातून सुटका करायची असेल तर सर्वप्रथम माणूस म्हणून तिच्याकडे पाहिले पाहिजे. स्त्रियांनीसुद्धा गुलामीचे पाश तोडून पुरुषी व्यवस्थेविरुद्ध लढले पाहिजे. दास्य आणि दुय्यमत्व दूर लोटून सबळ झाले पाहिजे, असे स्पष्ट मत पेरियार रामास्वामी यांचे होते. रामास्वामींनी त्याची सुरुवात आपल्या घरापासून केली. पत्नी नागम्मई व बहीण बालाम्बल यांना त्यांनी राजकीय प्रवाहात आणले. व्यसनविरोधी आंदोलनात या दोघी अग्रस्थानी होत्या.

रामास्वामी म्हणतात की, प्रत्येक स्त्रीने अर्थार्जनासाठी एखादा व्यवसाय स्वीकारला पाहिजे. स्त्री स्वतः कमावती झाली तर पुरुष तिला गुलामीत लोटू शकत नाही. पुरुष स्त्रीला आपली संपत्ती मानतो. तिला वस्तुवत वागणूक देतो. तिच्या मनाचा विचार या पुरुषप्रधान संस्कृतीने कधी केलाच नाही.

ज्ञानार्जनाचे सर्व अधिकार काढून घेऊन तिला अज्ञानाच्या काळोखात लोटले. कायमचे दास्य बनवले. धर्माने हे जाणीवपूर्वक रचलेले षडयंत्र आहे. ते षडयंत्र हाणून पाडले तरच स्त्रियांना चांगले दिवस येतील, असे पेरियार रामास्वामी यांचे मत होते.

पुरुषांसाठी स्त्री म्हणजे केवळ एकच स्वयंपाकीण, एक दासी आणि वंशाचा विस्तार करणारी एक मादी होय. कःपदार्थ ठरवल्या गेलेल्या स्त्रीचा वापर पुरुषांनी फक्त भोगासाठी केला. पुरुष म्हणजे सामर्थ्याचे प्रतीक आणि स्त्री म्हणजे दासी. असेच इथल्या पुरुषप्रधान संस्कृतीने स्त्रीच्या मनावर बिंबवले होते. गुलामगिरीची परंपरा खरी मानून आणि श्रद्धेने तिचा स्वीकार करून भारतीय स्त्री आजवर जगात आली आहे. लग्न जुळवतानाही तिला विचारात घेतले जात नव्हते. स्त्री-पुरुष एकमेकास सर्वतोपरी अनुरूप आहेत का? हे पाहण्यापेक्षा निवडलेली स्त्री आज्ञाधारकपणे वागेल का? ते पाहिले जात होते. लग्नाच्या वेळी नववधूच्या गळ्यात बांधले जाणारे मंगळसूत्र पेरियार रामास्वामींना गुलामीचा फास वाटतो. स्वतः पेरियार यांनी आपल्या पत्नीला गळ्यातील मंगळसूत्र उतरवण्यास सांगितले होते. पेरियार रामास्वामींनी १९२९ मध्ये स्वाभिमानी विवाहाची (सेल्फ रिस्पेक्ट मॅरेज) जी संकल्पना मांडली ती या विचाराला पुढे नेणारी होती. या प्रकारच्या विवाहकार्यात जात, धर्म,

वर्ग यांना कोणतेही स्थान नाही. लग्न लावण्यासाठी ब्राह्मण पुरोहिताची आवश्यकता नाही. केवळ विवाह करू इच्छिणाऱ्यांची सहमती गरजेचे आहे. लग्नाच्या गाठी स्वर्गात मारल्या जातात, यावर रामास्वामीची अजिबात श्रद्धा नाही. त्यांनी विवाहसंस्थेला सुरंग लावला. स्वाभिमानी विवाहाला त्यांनी करार संबोधले आहे. एका जोडीदाराला जरी वाटले तरी त्याला हा करार मोडता येतो. एकमेकांपासून अलग होता येते. पेरियार रामास्वामी यांनी तामिळनाडूत असे अनेक विवाह घडवून आणले. आजही तेथे स्वाभिमानी विवाह लावले जातात. ही पेरियार यांच्या विचारांची ताकद मानता येते. याशिवाय स्वाभिमान संमेलन, युवा संमेलनात त्यांनी लैंगिक मुद्द्यावर आपले विचार मांडले आहेत. स्वाभिमानी संमेलनात स्त्रिया महत्त्वपूर्ण भूमिका पार पाडत असत. संमेलनाची अध्यक्षता, प्रस्ताव मांडणे इत्यादी भूमिका स्त्रियांकडून वठवल्या जात असत. उच्चवर्णीय ब्राह्मण आणि पुरुषप्रधान व्यवस्थेकडून स्त्रियांचे होणारे शोषण याविरुद्ध आवाज उठवला जाई. पेरियार यांच्यामुळे स्त्रियांना नवी दिशा मिळाली. म्हणून १९३८ साली 'तामिळनाडू विमेन्स कॉन्फरन्स' मध्ये सर्व महिलांनीच त्यांना 'पेरियार' (महापुरुष) या उपाधीने सर्वप्रथम गौरवले आहे.

अलीकडच्या सुशिक्षित मध्यमवर्गीय स्त्रिया नोकरी करणाऱ्या, पुढारलेल्या आणि सुखी वाटल्या तरी परंपरागत जगण्याचा त्याग त्यांनी केलेला नाही. अगदी अशिक्षित आणि खेडवळ स्त्रियांपेक्षा अधिक मागासलेपण त्यांच्या विचार व्यवहारात आढळते. अशा स्त्रियांच्या पोटी जन्मलेल्या मुलांमध्ये आत्मसन्मानाची भावना कशी निर्माण होणार? आडातच पाणी नाही तर मग पोहऱ्यात कुठून येणार. म्हणून सर्वात प्रथम स्त्रियांनी स्वतःला दासी मानण्याची प्रवृत्ती बदलली पाहिजे. म्हणून ते

स्त्रियांना साहसी आणि सामर्थ्यवान बनण्याचे आवाहन करतात. स्त्रियांनी स्वतःच्या आचार विचारात बदल केला तर पुरुषांनाही बदलावे लागेल. स्त्रियांनी स्वतःला इतके मजबूत करायला हवे की, आमक्या तमक्याची पत्नी म्हणून तिच्याकडे न पाहता, अमुक - अमुक स्त्रीचा पती, अशी तिची स्वतंत्र ओळख निर्माण झाली पाहिजे. आजच्या स्त्रियांनी स्वतःला असे अंतर्बाह्य बदलून स्त्री जन्माच्या सुखद कहाणीला सुरुवात केली पाहिजे, असे पेरियार यांना वाटते.

नवऱ्याचे प्रेम दाग-दागिने आणि भरजरी पोशाख यांच्या मोहात अडकलेल्या स्त्रिया जीवनभर गुलामीचे जीवन जगतात. त्यांना स्वतःच्या गुलामीची जाणीवही होत नाही. उलट फुकाच्या समाधानी वृत्तीने प्राप्त त्या जीवन जगत राहतात. आजूबाजूच्या स्त्रीवर्गाची दुःखे त्यांना अस्वस्थ करत नाहीत. ही परिस्थिती बदलण्याचा त्या प्रयत्नही करत नाहीत. आधुनिक कपडे आणि आभूषणे परिधान करणे म्हणजे आधुनिक होणे, असे त्यांना वाटते. पेरियार रामास्वामी यांनी याविषयी खेद व्यक्त केला आहे. त्यांच्या मते स्त्रियांनी पुरुषांना समान पातळीवर व्यवहार करण्यास भाग पाडणे म्हणजे आधुनिक होणे होय.

हिंदू धर्मात ज्ञान आणि संपत्तीच्या देवतांची पूजा केली जाते. मात्र हिंदू स्त्रियांना शिक्षण आणि मालमतेच्या हक्कापासून वंचित ठेवले गेले आहे. पावित्र्य जपले पाहिजे असे सांगणारी भारतीय संस्कृती पुरुषांच्या पावित्र्याविषयी मात्र बोलत नाही. जर धर्मग्रंथ आणि पुराणातील विधिनिषेध समाजात शिस्त कायम करण्यासाठी तयार केले गेले असतील तर ते नियम स्त्रियांबरोबर पुरुषांनाही लागू असले पाहिजेत. पण तसे होताना दिसत नाही. म्हणून अशा पावित्र्याच्या भंपक कल्पनांचे मुळातून उच्चाटन केले

पाहिजे, असे पेरियार यांनी नमूद केले आहे. पुरुषाला आपला लैंगिक जोडीदार निवडण्याचे स्वातंत्र्य आहे. एकापेक्षा अधिक छस्त्रियांशी लैंगिक संबंध ठेवण्याची मुभाही आहे. स्त्रियांना मात्र हे स्वातंत्र्य पुरुषप्रधान संस्कृतीने नाकारले आहे. एखाद्या पुरुषाला स्त्रीवर हक्क सांगण्याचा अधिकार असेल तर स्त्रीलाही त्या पुरुषावर दावा करता आला पाहिजे. असा पेरियार रामास्वामी यांनी पुरुषी वर्चस्वाचा अतिशय कडक शब्दात समाचार घेतला आहे. महिलांचे आरोग्य आणि कौटुंबिक मालमतेचे रक्षण करण्यासाठी गर्भनिरोधक साधनांचा वापर करावा असे म्हटले जात असले तरी आम्ही मात्र स्त्रियांच्या मुक्तीसाठी त्या साधनांचा पुरस्कार करतो, असे विद्रोही विचार पेरियार रामास्वामींनी व्यक्त करून स्त्रियांच्या पूर्ण स्वातंत्र्याचा विचार मांडला आहे.

महिला सबलीकरणाचे पुरुषांनी चालवलेले तथाकथित प्रयत्न हास्यास्पद आहेत. स्त्रियांना पुरुषी जाचातून मुक्त करण्याची तळमळ त्यातून दिसून येत नाही. पुरुष स्त्रियांचा आदर, सन्मान करतात असा देखावा निर्माण करण्याचा प्रयत्न होतो आहे. पण हे ढोंग स्त्रियांनी वेळीच ओळखले पाहिजे. लांडग्याने कोकरची, मांजराणे उंदराची आणि भांडवलदाराने श्रमिकांची सुटका केल्याचे दिसून येत नाही. तद्वत पुरुषप्रधान व्यवस्था स्त्रियांना जखडून ठेवून तिचे शोषण करते. यासाठी स्त्रियांनी स्वतःच स्वतःच्या हक्क-अधिकारासाठी आणि आत्मसन्मानासाठी रस्त्यावर उतरले पाहिजे. हाती शस्त्र घेतले पाहिजे असे पेरियार रामास्वामींना वाटते.

समाजात सर्वत्र पसरलेली अंधश्रद्धा स्त्रियांच्या अधोगतीचे सर्वात मोठे कारण आहे. स्त्रियांमधला अंधविश्वास दूर केल्यास जन्माला येणारी नवी पिढी विज्ञानवादी आणि बुद्धिप्रामाण्यवादी बनेल. म्हणून समाजाला

अज्ञानाच्या अंधकारातून बाहेर काढायचे असेल तर सर्वप्रथम स्त्रियांना ज्ञानाच्या वाटेवर घेऊन जाणे आवश्यक आहे, असे पेरियार रामास्वामी यांचे मत आहे. त्यांनी बालविवाहास विरोध केला असून विधवा-पुनर्विवाह, आंतरजातीय विवाहाचे समर्थन केले आहे. आवडीच्या जोडीदाराबरोबर लग्न करण्याचे अनुमती दिली तर समाजातील ९० टक्के वेश्या व्यवसाय बंद होईल, असे त्यांना वाटते. स्त्रीमुक्तीच्या मार्गातील आणखी एक अडसर म्हणजे प्रसूती होय. पुरुषावर असे कोणतेच ओझे नसते. त्यामुळे तो स्त्रीशिवाय जगू शकतो. परंतु गर्भधारणा ही अशी गोष्ट आहे की, त्यावेळी तिला पुरुषाचा आधार घ्यावा लागतो. सहाजिकच पुरुषी वर्चस्वाला आणखी उत्तेजन मिळते. म्हणून स्त्रियांच्या वास्तविक मुक्तीसाठी त्यांना बाळंतपणाच्या वेदनादायी कर्तव्यापासून पूर्णपणे मुक्त केले पाहिजे, असे सडेतोड विचार पेरियार रामास्वामी यांनी व्यक्त केले आहेत.

संदर्भ साधने

१. पेरियार रामास्वामी यांची गाजलेली भाषणे, अनु: भीमराव सरवदे, समता प्रकाशन, नागपूर, पाचवी आवृत्ती, २०१४
२. पेरियार के प्रतिनिधी विचार, संपा. प्रमोद रंजन, द मार्जिन लाइज, वर्धा/दिल्ली, प्रथम संस्करण, २०१६
३. पेरियार ई. वी. रामास्वामी नायकर, व्यक्तित्व विचार एवं सामाजिक क्रांती, अनु. दयाराम जैन, बहुजन कल्याण प्रकाशन, लखनऊ, १९७१
४. ई. वी. रामास्वामीपेरियार : दर्शक-चिंतक और सच्ची रामायण, वी. गीता, फॉरवर्ड प्रेस, नई दिल्ली

Impact
Factor
7.149

ISSN 2349-638x

Peer Reviewed And Indexed

**AAYUSHI
INTERNATIONAL
INTERDISCIPLINARY
RESEARCH JOURNAL
(AIIRJ)**

Monthly e-Journal

VOL-VIII

ISSUE-IX

Sept.

2021

Address

• Devgiri Nagar, Ambajogai Road, Latur.
• Tq. Latur, Dis. Latur 413512 (MS.)
• (+91) 9922455749, (+91) 8999250451

Email

• aiirjpramod@gmail.com
• aayushijournal@gmail.com

Website

• www.aiirjournal.com

CHIEF EDITOR – PRAMOD PRAKASHRAO TANDALE

Sr.No.	Author Name	Research Paper / Article Name	Page No.
1	Dr. Dodmani Srinivas Rao	History of Microfinance	1 To 4
2	Dr. Praveen Kumar T.D	Experimental study Constructivis Learning strategies and its effect on Academic Achievement Study on in Social Science among the Secondary school students	5 To 9
3	Sri. Santosh Kumar Shankarappa & Dr. Surekha F.Ksheerasagar	Role Conflict Among College of Teacher Educator	10 To 13
4	Shital Shivaji Giri	Study on Indian Women Writers-English Language	14 To 17
5	Neha Tete & Dr.Vandana Dhawad	A Study of Home-Based Self Employment on Financial Status of Women	18 To 21
6	Dr.Sarala Menon	An Intensive Training Programme for Quality Enhancement in Higher Education through Various HRDCs'	22 To 26
7	Dr.D.K.Kamblе	Contemporary Context with Literature, Politics, Media and Environment	27 To 29
8	Dr.S.B.Desai	Massive Open Online Courses: - Opportunities and Challenges in Teacher Education	30 To 34
9	Rajendra J. Hiwale	The Role of NHFDC And MSHFDC on Development of Divyangjan : Special Referance of Marathwada	35 To 37
10	Dr. K. M. Desai	Changing Functions of the Uraban Family Institution	38 To 40
11	Dr. Anil Balasaheb Bidve	Application of Gulf and Kurchshir Marma in The Management of Ankle and Heel Pains. (Plantar Fasciitis)	41 To 42
12	Dr. Nagaveni A.	Unpublished Kattebennuru Inscription of Huvina Hadagali Taluk	43 To 44
13	Dr. A. B. Bidve	A Concept in Ayurveda -Shad Garbhakara Bhava	45 To 49
14	Dr. Gavisiddappa	A Political Study of Contributions of Womens in Freedom Movement	50 To 53

S.No.	Author Name	Research Paper / Article Name	Page No.
15	Dr. K. M. Desai	Problems of Courtship and Marriage in Rural - Urban Society	54 To 57
16	Vinaya Keshav Kamble & Dr. Patil LS	Concept of English Language Competence and Socio-Psychological Factors	58 To 64
17	Dr. Priti Veer	Covid-19 Vaccine is Safe in Pregnancy	65 To 67
18	Dr. Halimani Devindrappa	Coalition Politics in India	68 To 78
19	Dr. Kiran Dnyaneshwar Gorule	Anti-inflammatory Role of Ayurvedic Medicinal Plants- A Review	79 To 81
20	Dr. Pratibha Vishnu Bochare	Application of Jatyadi Taila In Post-Operative Wound Management of Pilonidal Sinus- A Case Study	82 To 84
21	Dr. P. S. Desai	Effect of COVID-19 on the Health of the Elderly	85 To 88
22	Dr. U. K. Desai	Effect of COVID-19 on the Health of the Elderly	89 To 94
23	Dr. P. S. Desai	Effect of COVID-19 on the Health of the Elderly	95 To 102
24	Dr. M. K. Desai	Effect of COVID-19 on the Health of the Elderly	103 To 106
25	Dr. M. W. Desai	Effect of COVID-19 on the Health of the Elderly	107 To 110
26	Dr. M. G. Desai	Effect of COVID-19 on the Health of the Elderly	111 To 113
27	Dr. P. S. Desai	Effect of COVID-19 on the Health of the Elderly	114 To 121

Sr.No.	Author Name	Research Paper / Article Name	Page No.
1	Dr. Dodmani Srinivas Rao	History of Microfinance	1 To 4
2	Dr. Praveen Kumar T.D	Experimental study Constructivis Learning strategies and its effect on Academic Achievement Study on in Social Science among the Secondary school students	5 To 9
3	Sri. Santosh Kumar Shankarappa & Dr. Surekha F.Ksheerasagar	Role Conflict Among College of Teacher Educator	10 To 13
4	Shital Shivaji Giri	Study on Indian Women Writers-English Language	14 To 17
5	Neha Tete & Dr.Vandana Dhawad	A Study of Home-Based Self Employment on Financial Status of Women	18 To 21
6	Dr.Sarala Menon	An Intensive Training Programme for Quality Enhancement in Higher Education through Various HRDCs'	22 To 26
7	Dr.D.K.Kambl	Contemporary Context with Literature, Politics, Media and Environment	27 To 29
8	Dr.S.B.Desai	Massive Open Online Courses: - Opportunities and Challenges in Teacher Education	30 To 34
9	Rajendra J. Hiwale	The Role of NHFDC And MSHFDC on Development of Divyangjan : Special Reference of Marathwada	35 To 37
10	Dr. K. M. Desai	Changing Functions of the Uraban Family Institution	38 To 40
11	Dr. Anil Balasaheb Bidve	Application of Gulf and Kurchshir Marma in The Management of Ankle and Heel Pains. (Plantar Fasciitis)	41 To 42
12	Dr. Nagaveni A.	Unpublished Kattebennuru Inscription of Huvina Hadagali Taluk	43 To 44
13	Dr. A. B. Bidve	A Concept in Ayurveda -Shad Garbhakara Bhava	45 To 49
14	Dr. Gavisiddappa	A Political Study of Contributions of Womens in Freedom Movement	50 To 53

Sr.No.	Author Name	Research Paper / Article Name	Page No.
28	प्रा. डॉ. जगदीश घन:शाम खरात	रणजित गुहा : भारतीय सबाल्टर्न प्रवाहाचे शास्त्रशुद्ध जनक	122 To 126
29	डॉ. चंद्रशेखर शंकरराव ढोले	प्राचीन भारताच्या राजकारणाचे मूल्यमापन	127 To 129
30	हर्षा विजय अंभोरे	डॉ. बाबासाहेब आंबेडकर : महिला सक्षमीकरण एक दृष्टिक्षेप	130 To 132
31	डॉ. श्याम खंडारे श्री. प्रफुल्ल शामराव सिडाम	आदिवासी विद्यार्थ्यांच्या शैक्षणिक विकासात सर्व शिक्षा अभियानाची भूमिका	133 To 136
32	प्रा. डॉ. रमेश रणदिवे	हिंदू कोडबील व डॉ. बाबासाहेब आंबेडकर	137 To 138
33	डॉ. प्रकाश कांबळे	छत्रपती राजर्षि शाहु महाराज : जनकल्याणकारी राजा	139 To 142
34	प्रा.डॉ.महेंद्र गायकवाड	कारणमिमांसेचे इतिहासातील महत्व	143 To 149
35	डॉ. बालाजी विठ्ठलराव डीगोळे	संत जनाबाईंच्या थालीपाक आख्यायिकाव्यातील श्रीकृष्णभक्ती	150 To 155
36	प्रा.डॉ. महादेव सदाशिव डिसले	विद्यार्थी अध्यात्मिक बुद्धिमत्ता विकासासाठी प्रशिक्षणार्थीमध्ये आवश्यक क्षमतांचा अभ्यास	156 To 158
37	संदीप वामन हिवराळे	तथागत बुद्धांच्या तत्वज्ञानाची महाराष्ट्रातील विचारवंतांनी जोपासलेली विचारधारा	159 To 162
38	प्रा.डॉ. आर.बी. लक्षटे	ब्राह्मो समाजाचे सामाजिक सुधारणेतील योजदान	163 To 165

Sr.No.	Author Name	Research Paper / Article Name	Page No.
15	Dr. K. M. Desai	Problems of Courtship and Marriage in Rural - Urban Society	54 To 57
16	Vinaya Keshav Kamble & Dr. Patil L.S.	Concept of English Language Competence and Socio-Psychological Factors	58 To 64
17	Dr. Priti Veer	Covid-19 Vaccine is Safe in Pregnancy	65 To 67
18	Dr. Halimani Devindrappa	Coalition Politics in India	68 To 78
19	Dr. Kiran Dnyaneshwar Gorule	Anti-inflammatory Role of Ayurvedic Medicinal Plants- A Review	79 To 81
20	Dr. Pratibha Vishnu Bochare	Application of Jatyadi Taila In Post-Operative Wound Management of Pilonidal Sinus- A Case Study	82 To 84
21	मनोज कुमार यादव	तुलसीदास का जीवन—दर्शन	85 To 88
22	सन्ध्या शर्मा	प्रारम्भिक आधुनिक भारत में मुस्लिम समुदायों में विभिन्नता और एकता	89 To 94
23	प्रो. डॉ किशोर माणिकराव पवार	दिल्ली ऊंचा सुनती है - व्यवस्थाओं का सत्य	95 To 102
24	डॉ. ज्ञानेश्वर भाऊसाहेब जाधव	नीरजा माधव के 'यमदीप' तथा महेंद्र भीष्म के 'किन्नर कथा' उपन्यास में किन्नर विमर्श	103 To 106
25	डॉ. ओमप्रकाश ब. झंवर	स्वामी विवेकानंदजी की विचारधारा का समाजशास्त्र तथा इतिहास पर प्रभाव	107 To 110
26	डॉ. व्ही.सी. ठाकुर	नारी विवशता : पचपन खंभे लाल दीवारें	111 To 113
27	प्रो. डॉ किशोर माणिकराव पवार	सूर्य की अंतिम किरण से सूर्य की पहली किरण तक : नारी की सार्थकता का बोध	114 To 121

Sr.No.	Author Name	Research Paper / Article Name	Page No.
39	प्रा. डॉ. सतीश कामत	मराठी ग्रामीण कादंबऱ्यातील दुष्काळाचे चित्रण	166 To 169
40	प्रा.गोकुल शामराव डामरे	शालेय विद्यार्थ्यांच्या शैक्षणिक संपादन, प्रेरणा व भावनिक बुद्धिमत्ता विकसनासाठीच्या कृतीकार्यक्रमाच्या परिणामकारकतेचा अभ्यास	170 To 173
41	प्रा.विश्वास मोगरे प्रा.डॉ.अविनाश एम. कोहळे	दिव्यांग बालकांच्या भावनिक, बुद्धिमत्ता व सामाजिक परिस्थिती अभ्यासण्याकरीता चाचणी विकसित करून त्यांचा दिव्यांग बालकांच्या शैक्षणिक प्रगतीवर होणाऱ्या परिणामकारकतेचा अभ्यास	174 To 177



मराठी ग्रामीण कादंबऱ्यातील दुष्काळाचे चित्रण

प्रा. डॉ. सतीश कामत

प्र. प्राचार्य / मराठी विभागप्रमुख

कला आणि वाणिज्य महाविद्यालय, फोंडाघाट

ता. कणकवली, जि. सिंधुदुर्ग. ४१६ ६०१

भा

रत हा कृषीप्रधान देश आहे. शेती हेच भारतीयांच्या उपजीविकेचे महत्त्वाचे साधन आहे. परंतु भारतात पडणारा पाऊस लहरी स्वरूपाचा म्हणून ओळखला जातो. हा बेभरवशाचा पाऊस कधी कमी, कधी जास्त तर कधी अजिबातच पडत नाही. त्यामुळे कुठे पाणीटंचाई, कुठे अवर्षण तर कुठे ओला दुष्काळ या नैसर्गिक संकटांचा सामना करावा लागतो. १३९६ ते १४०८ असा सलग बारा वर्षे महाराष्ट्रात पडलेला दुर्गादेवीचा दुष्काळ सर्वश्रुत आहे. या दुष्काळाने गांजलेल्या लोकांनी त्या काळात मोठ्या प्रमाणावर स्थलांतर केले. मनुष्यप्राण्यांसह सर्व सजीवांचे जनजीवन मोठ्या प्रमाणावर प्रभावित झाले. दुष्काळामुळे लोकांचे जगणे अशक्यप्राय होते. पाणीटंचाई, चाराटंचाई, बेरोजगारी, रोगराई, उपासमार, कुपोषण, कर्जबाजारीपणा, आत्महत्या असे अनेक सामाजिक प्रश्न निर्माण होतात. दुष्काळाचे भीषण आणि रौद्ररूप रेखाटताना दत्ता देसाई म्हणतात, "दुष्काळाचे परिणाम एवढे भीषण असत की, अन्नधान्य आणि पाण्याच्या अभावी गावेच्या गावे ओस पडत आणि हजारो-लाखो लोक मृत्युमुखी पडत. अन्न आणि पाण्याच्या शोधात लाखो लोकांना स्थलांतर करावे लागे. या आपत्तीमुळे अक्षरशः सगळे समाजजीवन उद्ध्वस्त होऊन जाई. राजे,

सरंजामदार, मोठे व्यापारी, सावकार, जमीनदार इत्यादी मूठभर लोक वगळता सगळी जनता दुष्काळात होरपळून निघे."१ दुष्काळाचे असे भयंकर परिणाम लोकांच्या जीवनावर होत होते.

हवामान बदलाचे आणि दुष्काळाची चित्रण करणाऱ्या मराठी ग्रामीण कादंबऱ्यांचा शोध प्रस्तुत निबंधात घ्यावयाचा आहे. १९०३ साली प्रकाशित झालेल्या 'पिराजी पाटील' या कादंबरीपासून हा विचार करता येईल. सुका आणि ओला दुष्काळ हे विषय घेऊन निर्माण झालेल्या कादंबऱ्यांतून दुष्काळ आणि त्यामुळे निर्माण झालेल्या विदारक परिस्थितीचे चित्रण केले गेले आहे. १९०३ ते १९४८ या काळात ब्रिटिश राजवटीत एकूण अकरा मोठे दुष्काळ पडले.२ या काळात हवामान बदलाचे चित्रण करणाऱ्या कादंबऱ्याही मोठ्या प्रमाणात लिहिल्या गेल्या आहेत. ग.ल. ठोकळ, र.वा. दिघे, म. भा. भोसले, उद्धव शेळके, अण्णाभाऊ साठे, व्यंकटेश माडगूळकर, शंकर पाटील, रणजित देसाई या कादंबरीकारांनी दुष्काळ हा विषय कादंबऱ्यांतून मांडला. धनुर्धारी यांनी 'पिराजी पाटील' या कादंबरीत पाणीटंचाईचे प्रभावी चित्रण केले आहे. सर्व नक्षत्रे कोरडी गेल्याने दुष्काळाची परिस्थिती उद्भवते. पिण्यासाठीही पाणी मिळत नाही. शेती तर अक्षरशः करपून जाते. कादंबरीचा नायक म्हणतो, "मळ्यातल्या विहिरी अगदी कोरड्या ठणठणीत झाल्या. पाण्याचा टिपूस नाही!"३ इंग्रजी

राजवटीतील दुष्काळाचे विदारक रूप येथे पाहावयास मिळते. स्वातंत्र्योत्तर काळात लिहिलेली बनगरवाडी १९५५ ही कादंबरीही त्या दृष्टीने महत्त्वाची आहे. दुष्काळामुळे एका खेडे गावाची होणारी वाताहत व्यंकटेश माडगूळकर यांनी मांडली आहे. मास्तर म्हणून नोकरीला आलेल्या राजाराम सौंदनकरला कारभारी म्हणतो, "पाण्याची वरड हाय गा वाडीला. उन्हाळ्यात पार वाळवण हुतं" ४ सगळी बनगरवाडी पाण्याअभावी ओस पडायला लागते. मेंढपाळ मेढ्यांसह परमुलखात जातात. विहिरी आटल्याने प्रसंगी चिखल मिश्रित पाणी प्यावे लागते. दुष्काळाने गांजलेल्या ग्रामीण जीवनाचे चित्रण करण्यात लेखक कमालीचा यशस्वी झालेला आहे.

'चारापाणी' या रा. रं. बोराडे यांच्या कादंबरीत पाणी आणि चान्याच्या संकटामुळे सजीवांचे कसे हाल होतात याचे चित्रण आलेले आहे. नायक गावी आल्यावर त्याला या दुष्काळाची प्रचिती येते. बाजेवर बसून अंघोळ करावी लागणे, अंगावरून ओघळणारे पाणी धुनी भांड्यासाठी वापरणे, पाण्याअभावी नवजात अर्भकाचा मृत्यू होणे, तळ गाठलेले पाणी उपसतांना तोल जाऊन जीव जाणे अशा घटना उपरोक्त कादंबरीमध्ये येतात.

'तहान' या कादंबरीत पिण्याच्या पाण्याचा प्रश्न हाताळला आहे. सदानंद देशमुख यांनी दुष्काळामुळे विदर्भातील जनजीवन कसे विस्कळीत झाले याचे चित्रण केले आहे. बबन शेवाळे या दुष्काळाचा फायदा घेऊन पैसे कमावण्याचा प्रयत्न करतो. बैलगाडीतून पाणी आणून गावकऱ्यांना विकतो. सारंगपूरमध्ये घरी आले आलेल्या पाहुण्याला तांब्याभर पाणी मिळू शकत नाही. या कादंबरीतील लक्ष्मण नंदूला म्हणतो, "...वाटलं तर जेवून जा आमच्या घरून. पण पाणी नका मागू गिलासभरबी... पाणीच नाई घरात...आमीच त तहान लागली की एका एका

घोटात नल्डा अन् ओठ वल्ले करून आल्यावानी करतो..." ५ दुष्काळामुळे अशी दयनीय अवस्था झालेली आहे नदी, विहिरी, हापसे सगळेच कोरडे पडल्यामुळे लोकांनाही नाइलाजाने पाणी विकत घ्यावे लागते. दुष्काळाचा गैरफायदा घेऊन बबनसारखा माणूस पाणी विकून पैसा कमवतो. दुष्काळाने गांजलेल्या जीवनाची एक वेगळी बाजू लेखकाने येथे मांडली आहे. सदानंद देशमुख यांची 'बारोमास' ही आणखी एक महत्त्वपूर्ण कादंबरी आहे. पावसाची सर्वच नक्षत्रे कोरडी गेल्याने दुष्काळाचा कराल पंजा विदर्भाभोवती आवळला जातो. पाण्याअभावी अंकुरलेली पिके करपून जातात. विषारी कीटकनाशके लावलेले दाणे खाल्ल्यामुळे सर्वत्र पक्षी मरून पडतात. सांजोळ आणि परिसरातील शेती, शेतकरी, निसर्ग या सगळ्यांची दुष्काळाने झालेली दैना रेखाटण्यात देशमुख यशस्वी ठरले आहेत.

'पांगिरा' ही कादंबरी विश्वास पाटील यांनी दुष्काळग्रस्त 'पांगिरा' गावाला केंद्रस्थानी ठेवून लिहिली आहे. पाण्याचा अमर्याद वापरामुळे पाणीटंचाईचा कसा सामना करावा लागतो याचे सूचक चित्रण येथे लेखकांनी केले आहे. अधिक पैसे कमावण्याच्या लोभापायी लोक नैसर्गिक साधनसंपत्ती ओरबाडू लागले आहेत. नगदी पिके घेऊन पाण्याचा अमर्याद वापर करत आहे. त्यामुळे उन्हाळ्यात पाणी पातळी खालावते आणि पाणीटंचाईचा सामना करावा लागतो. पाणी प्रश्नाची झळ गावकऱ्यांना बसतेच, परंतु नदीतील मासे, खेकडेही तडफडून मरतात. याचे प्रत्ययकारी चित्रण विश्वास पाटील यांनी केले आहे. त्या काळात गिताबाईसारखी सुहृदय स्त्री आपल्या भाजीपाल्याचे पाणी बंद करून गावकऱ्यांना पिण्यासाठी पाणी उपलब्ध करून देते. म्हणजे अडचणीच्या काळातही माणुसकी जपणाऱ्या व्यक्तींचे

चित्रण करून लेखकाने समाज्यातील चांगुलपणाचा परिचय करून दिला आहे.

मराठवाड्याला तर दुष्काळाचा नेहमी फटका बसतो. रेखा बैजल यांनी 'जलपर्व' या कादंबरीतून केळी आणि मोसंबीचे पीक घेणाऱ्या शेतकऱ्यांच्या व्यथा मांडलेल्या आहेत. पाण्याअभावी मराठवाड्याचा विकास कसा खुंटला आहे ते लेखिकेने सांगितले आहे. पाण्याअभावी मराठवाड्यात उद्योग सुरू करायला कोणी उत्सुक नाही. परिणामी येथील जनता दारिद्र्याने गांजलेली आहे. शेतकऱ्यांना शासन मदत करते. परंतु ही मदत तुटपुंजी असते. त्यातून मूळ प्रश्न सुटत नाही. म्हणून शाश्वत विकास करायचा असेल तर कायमस्वरूपी पाण्याची व्यवस्था व्हायला हवी, असे या कादंबरीतून सुचवले गेले आहे.

अंधार तिथला संपत नाही (भालचंद्र देशपांडे), पांढर (रवींद्र शोभणे) मध्ये मराठवाडा आणि विदर्भातील दुष्काळाच्या पार्श्वभूमीवर कथानकाची मांडणी केली आहे. तर बळ (सतीश जाधव) मध्ये पश्चिम महाराष्ट्रातील पाणीटंचाईचा प्रश्न मांडला आहे. 'अवकाळी पावसाच्या दरम्यानची गोष्ट' मध्ये आनंद विंगकर यांनी अवेळी कोसळणाऱ्या पावसामुळे शेतकऱ्यांचे हातातोंडाशी आलेले पीक कसे उद्ध्वस्त होते व शेतकरी आत्महत्येसाठी कसा प्रवृत्त होतो याचे प्रत्ययकारी चित्रण केलेले आहे. शेतातील पीक शेतकऱ्याला तारणारे असते, पोटाला अन्न देणारे असते. कर्जाचा विळखा सैल करणारे असते. परंतु अवेळी पाऊस येतो आणि सगळ्या स्वप्नांची राखरांगोळी होते. यशानाना आणि लक्ष्मी हे दांपत्य आत्महत्या करते त्या शेतकरी कुटुंबाची करून कहाणी प्रस्तुत कादंबरीत मांडली गेली आहे.

एकूणच हवामान बदलामुळे दुष्काळासारखे भयंकर संकट आ वासून उभे राहते. पाणीटंचाई, चाराटंचाईचा सर्वाधिक त्रास माणसांना आणि मूक

जनावरांना सोसावा लागतो. इतकेच नव्हे तर उपासमार आणि मृत्युलाही सामोरे जावे लागते. रोगराई आणि महागाई तर दुष्काळात अधिकच फोपावते. स्वार्थी, संधीसाधू लोकांकरता दुष्काळ इष्टापत्ती ठरतो. गावातले सावकार सर्वसामान्यांची, शेतकऱ्यांची पिळवणूक करतात. कर्जाचा डोंगर फुगत जातो. परिणामी जमीनही सावकार गिळंकृत करतो. आजही देशात शेतकऱ्यांच्या होणाऱ्या आत्महत्यांना दुष्काळ आणि कर्जबाजारीपणा कारणीभूत असल्याचे स्पष्टपणे दिसते. शेतकऱ्यांच्या आत्महत्या ही उज्वल भारतीय परंपरेची झपाट्याने होणाऱ्या न्हासाची खूण ५ म्हणावी लागेल. दुष्काळाने गावेच्या गावे उस पडतात. दुष्काळाचे चित्रण करणाऱ्या पिराजी पाटील, बनगरवाडी, शापित या कादंबरीतून स्थलांतराचे अनेक संदर्भ आले आहेत. दुष्काळात सर्वात जास्त हाल हे मुक्या जनावरांचे होतात. खरे तर शेतकऱ्यांच्या संसाराला हातभार लावणारे हे पशुधन शेतकऱ्याला नाईलाजाने खाटकाच्या दावणीला बांधावे लागते. गाईगुरांची विक्री करावी लागते. दुष्काळाचे असे आर्थिक दुष्परिणामही अनेक कादंबऱ्यातून मांडलेले दिसून येतात. त्याचेही चित्रण मराठी कादंबऱ्यांमध्ये आलेले आहे. बेरोजगारी, चोऱ्या, दरोडे, पाणीचोरी यामुळे सामाजिक स्वास्थ्य बिघडून जाते.

थोडक्यात हवामान बदलामुळे, तापमानात वाढ झाल्याने या दुष्काळाचे आरिष्ट कोसळते. त्याचे सूक्ष्म चित्रण मराठीतील अनेक कादंबऱ्यांमधून आले आहे. दुष्काळामुळे प्रचंड स्वरूपात जीवित आणि वित्तहानी होते. स्थलांतराचा परिणाम मुलांच्या शिक्षणावर होतो. शाळा सोडून द्यावे लागते. तहान, पांढर, शापित अशा कादंबरीतून हे परिणाम ठळकपणे मांडले गेले आहेत. एकूण मराठी कादंबरीच्या माध्यमातून दुष्काळाचा, हवामान बदलाचा समाजावर

कसा दुष्परिणाम होतो याचे वास्तव चित्रण उपरोक्त कादंबरीकारांनी केले आहे, असे म्हणता येते.

संदर्भ

१. दत्ता देसाई, महाराष्ट्रातील दुष्काळ, मागोवा प्रकाशन, पुणे, १९८७, पृ. १०
२. तत्रैव, पृ. १७
३. माडगूळकर व्यंकटेश, बनगरवाडी, मौज प्रकाशन, मुंबई, २००९, पृ. ७
४. धनुर्धारी, पिराजी पाटील, स्नेहवर्धन प्रकाशन, पुणे, २०००, पृ. ८४
५. देशमुख सदानंद, तहान, कॉन्टिनेन्टल प्रकाशन, मुंबई, १९९८, पृ. १५
६. गंधारे द. के., शेतकऱ्यांची हाक, स्वरूप प्रकाशन, औरंगाबाद, पृ. १०





आमचे प्रेरणास्थान व प्रमुख आधारस्तंभ
मा. श्री. मनीहर हरी खापणे (प्रसिद्ध उद्योगपती)

अध्यक्ष, सह्याद्री परिसर शिक्षण प्रसारक मंडळ, पाचल
श्री. मनोहर हरी खापणे कला व वाणिज्य महाविद्यालय, पाचल-रायपाटण
मु. पो. रायपाटण, ता. राजापूर, जि. रत्नागिरी
वेबसाईट - www.khapnecollege.com, ई-मेल - mhkcollegepachal@gmail.com

We the Research Organization will do provide help
for the following works listed below.

Support for Arts, Commerce & Science all Disciplines

- Research Paper Publication
- Book Chapters for Publications
- ISBN Publications Supports
- M.Phil Dissertations Publish
- Ph.D. Thesis in Book Format
- ISSN Journals with Impact Factor (7.675)
- Online Book Publication
- Seminar Special Issues
- Conference Proceedings

Aadhar International Publication

For Details Visit To : www.aadharsocial.com

Mobile : 9595560278 /

Aadhar PUBLICATIONS

For Details www.aadharsocial.com

New Hanuman Nagar, In Front Of
Pathyapustak Mandal, Behind V.M.V. College, Amravati (M.S) India Pin- 444604
Mob-- 9595560278, Email: aadharpublication@gmail.com



Impact Factor 7.675 (SJIF)
ISSN No. 2278-9308 (D)

ISSN-2278-9308
September-2021

B. Aadhar

Peer Reviewed & Refreed Indexed

Multidisciplinary International Research Journal

Thoughts and Works of Dr. Babasaheb Ambedkar



Chief Editor
Prof. Virag S. Gawande
Director

Editor
Dr. Pramod S. Meshram
I/c Principal,

September-2021



This Journal is indexed in :

- Scientific Journal Impact Factor (SJIF)
- Cosmos Impact Factor (CIF)
- International Impact Factor Services (IIFS)



For Details Visit To : www.aadharsocial.com

Aadhar PUBLICATIONS

Editorial Board

Chief Editor -

Prof. Virag S. Gawande,
Director,
Aadhar Social Research &
Development Training Institute, Amravati. [M.S.] INDIA

Executive-Editors -

- ❖ Dr. Dinesh W. Nichit - Principal, Sant Gadge Maharaj Art's Comm, Sci Collage, Walgaon. Dist. Amravati.
- ❖ Dr. Sanjay J. Kothari - Head, Deptt. of Economics, G.S. Tompe Arts Comm, Sci Collage Chandur Bazar Dist. Amravati

Advisory Board -

- ❖ Dr. Dhyaneshwar Yawale - Principal, Sarswati Kala Mahavidyalaya, Dahihanda, Tq-Akola.
- ❖ Prof. Dr. Shabab Rizvi, Pillai's College of Arts, Comm. & Sci., New Panvel, Navi Mumbai
- ❖ Dr. Udaysinh R. Manepatil, Smt. A. R. Patil Kanya Mahavidyalaya, Ichalkaranji,
- ❖ Dr. Sou. Parvati Bhagwan Patil, Principal, C.S. Shindure College Hupri, Dist Kolhapur
- ❖ Dr. Usha Sinha, Principal, G.D.M. Mahavidyalay, Patna Magadh University, Bodhgay Bihar

Review Committee -

- ❖ Dr. D. R. Panzade, Assistant Pro. Yeshwantrao Chavan College, Sillod. Dist. Aurangabad (MS)
- ❖ Dr. Suhas R. Patil, Principal, Government College Of Education, Bhandara, Maharashtra
- ❖ Dr. Kundan Ajabrao Alone, Ramkrushna Mahavidyalaya, Darapur Tal-Daryapur, Dist-Amravati.
- ❖ DR. Gajanan P. Wader, Principal, Pillai College of Arts, Commerce & Science, Panvel
- ❖ Dr. Bhagyashree A. Deshpande, Professor Dr. P. D. College of Law, Amravati]
- ❖ Dr. Sandip B. Kale, Head, Dept. of Pol. Sci., Yeshwant Mahavidyalaya, Seloo, Dist. Wardha.
- ❖ Dr. Hrushikesh Dalai, Asstt. Professor K.K. Sanskrit University, Ramtek

Our Editors have reviewed paper with experts' committee, and they have checked the papers on their level best to stop furtive literature. Except it, the respective authors of the papers are responsible for originality of the papers and intensive thoughts in the papers.

- Executive Editor

Published by -

Prof. Virag Gawande
Aadhar Publication, Aadhar Social Research & Development Training Institute, New Hanuman Nagar,
In Front Of Pathyapustak Mandal, Behind V.M.V. College, Amravati
(M.S.) India Pin- 444604 Email : aadharpublication@gmail.com
Website : www.aadharsocial.com Mobile : 9595560278 /

INDEX D

No.	Title of the Paper	Authors' Name	Page No.
1	डॉ. बाबासाहेब आंबेडकरांची पत्रकारिता आणि सद्यस्थिती	प्रा. डॉ. संतोष पां. बनसोड	1
2	डॉ. बाबासाहेब आंबेडकरांची सिध्दांतवादी सामाजिक चळवळ	डॉ. प्रमोद एस. मेश्राम	7
3	डॉ. बाबासाहेब आंबेडकर आणि दलित साहित्य	डॉ. विकास शंकर पाटील	12
4	डॉ. बाबासाहेब आंबेडकर यांच्या महापरिनिर्वाणानंतरचे 'प्रबुद्ध भारत'	वानखडे अमरदीप शामराव	16
5	डॉ. बाबासाहेब आंबेडकर आणि हिंदू कोड बिल	प्रा. राजश्री बंडोपंत पोवार	21
6	डॉ. बाबासाहेब आंबेडकर: भारतीय लोकशाहीचे शिल्पकार	प्रा. डॉ. राजेंद्रप्रसाद टी. पटले	24
7	डॉ. आंबेडकर आणि मुक्त अर्थव्यवस्था	डॉ. रक्षित मदन बागडे	27
8	डॉ. बाबासाहेब आंबेडकरांचे आर्थिक विचार : एक अध्ययन	प्रा. रविकुमार हरीश जसमतिया/डॉ. राजेंद्रकुमार रामराव गव्हाळे	31
9	डॉ. बाबासाहेब आंबेडकरांची पत्रकारिता आणि सामाजिक विचार	रुपाली राजू सावे	35
10	डॉ. बाबासाहेब आंबेडकर यांचे शेती, शेतमजूर व कामगार विषयक कार्य	डॉ. रूपेश एम. मेश्राम	39
11	जुनिक भारतातील महिला सक्षमीकरणातील डॉ. बाबासाहेब आंबेडकरांचे योगदान	डॉ. भैरगुडे एस.एस	44
12	"डॉ. बाबासाहेब आंबेडकरांनी घडवून आणलेले सत्याग्रह"	प्रा. तळणीकर एस.जी.	49
13	डॉ. बाबासाहेब आंबेडकरांचे कृषिसंस्कृती विषयक विचार व कार्य	प्रा. डॉ. संभाजी आण्णू शिंदे	52
14	कामगारांचे कैवरी : डॉ. बाबासाहेब आंबेडकर	प्रा. डॉ. सतीश मस्के	61
15	डॉ. बाबासाहेब आंबेडकरांचे विविध क्षेत्रातील योगदान	डॉ. सीमा राघू आवचर	64
16	डॉ. बाबासाहेब आंबेडकरांचा शैक्षणिक दृष्टिकोन	प्रा. डॉ. शिला कमलाकर स्वामी	68

17	डॉ.बाबासाहेब आंबेडकर व सामाजिक चळवळी डॉ.शिवाजी सोमला पवार	73
18	माणगाव परिषद : स्वरूप व परिणाम प्रा.डॉ. श्रीराम यशवंत गडकर	85
19	डॉ. बाबासाहेब आंबेडकरांचे शिक्षणविषयक विचार व कार्य श्वेता वैजनाथ आदोडे	95
20	डॉ. बाबासाहेब आंबेडकरांच्या महिला आत्मसन्मानविषयक विचारांची प्रासंगिकता प्रा.डॉ. सिद्धार्थ मुंगे	99
21	स्त्रीमुक्ती आणि डॉ. बाबासाहेब आंबेडकर डॉ. सिग्धा कांबळे	104
22	डॉ.बाबासाहेब आंबेडकरांचे कृषीसंबंधी विचार डॉ.श्रीप्रभू जी. चापके / प्रा.डॉ.सौ.ज्योती हरनारायण लाहोटी सुलभा गुलाबराव वानखेडे	107
23	डॉ. बाबासाहेब आंबेडकर आणि हिंदू कोडबिल प्रा.डॉ. सुनंदा चरडे	111
24	डॉ बाबासाहेब आंबेडकरांचे शेतीविशयक विचार व कार्य डॉ सुनिल ओगळे	114
25	डॉ.बाबासाहेब आंबेडकरांचा महिलांसंबंधी दृष्टिकोन व कार्य प्रा.सौ.कांबळे सुनिता शंकरराव	118
26	डॉ. बाबासाहेब आंबेडकरांचा स्त्रियांसंबंधी दृष्टिकोन व कार्य प्रा. सौ. सुनिता प्रदिप रंगारी	123
27	डॉ. बाबासाहेब आंबेडकरांचे जातिव्यवस्थेचे अर्थशास्त्रविषयक विचार सुशिला आसाराम शेजवळ	128
28	"डॉ. बाबासाहेब आंबेडकरांचा शैक्षणिकदृष्टीकोन" प्रा. स्वप्नील चव्हाण	132
29	डॉ.बाबासाहेब आंबेडकरांचे राष्ट्रनिर्मितीतील योगदान प्रा.डॉ.मानवते उत्तम हुसनाजी	136
30	डॉ. बाबासाहेब आंबेडकर यांचे सामाजिक विचार प्रा. विजय डी. वाकोडे	139
31	डॉ. बाबासाहेब आंबेडकर यांचे शिक्षण विषयक कार्य शिगे विकास मलकारी	143
32	डॉ.बाबासाहेब आंबेडकर और हिंदी साहित्य राजेंद्र वसंतराव जाधव	148
33	संस्कृती परिवर्तक बाबासाहेब प्रा.डॉ.राजेश चवरे	153
34	महिलांच्या विकासात डॉ बाबासाहेब आंबेडकर यांचे योगदान प्रा. रवींद्र म. कांबळे	160
35	"डॉक्टर बाबासाहेब आंबेडकरांचे शेतीविषयक विचार व कार्य" साधना सुखदेव जाधव	164
36	आदिवासी कवितेवरील डॉ. बाबासाहेब आंबेडकरांच्या विचारांचा प्रभाव	167

	डॉ. सखाराम डाबोरे	
37	'घडई' कांदबरीतील आंबेडकरी विचार डॉ. संजय शामराव पाटोळे	172
38	डॉ. बाबासाहेब आंबेडकरांचे कामगार विषय विचार व कार्य संताजी महादेव गावकरे	176
39	ध्यासपुरुष डॉ. बाबासाहेब आंबेडकर आणि त्यांची पत्रकारिता श्री. संतोष मारुती लोढे	179
40	डॉ. बाबासाहेब आंबेडकर यांच्या विचारांचा भारतीय साहित्यावरील प्रभाव प्रा. डॉ. शरद खांडेभराड	183
41	डॉ. बाबासाहेब आंबेडकर प्रणित स्त्री मुक्ती लढा आणि भटक्या विमुक्त जाती जमातीतील स्त्रीया - एक अवलोकन प्रा. सौ. शेख. एस. एम	187
42	स्त्री उद्धारक डॉ भीमरावराजजी आंबेडकर प्रा.बाजुळगे शिवराज पुरुषोत्तम	193
43	डॉ.बाबासाहेब आंबेडकर यांची प्रेरक पत्रकारिता डॉ.शोभा डहाळे	200
44	डॉ.बाबासाहेब आंबेडकर यांचे कृषीविषयक धोरण आणि कृषी संपन्न संपन्नतेसाठी मांडलेल्या उपायोजना डॉ.सीताराम म्हस्के	204
45	'उत्थानगुंफा'तून प्रतिबिंबित झालेले आंबेडकरी तत्वज्ञान डॉ.उषा सोरते	211
46	डॉ. बाबासाहेब आंबेडकर व समतेसाठीचे सत्याग्रह डॉ. उत्तम छाजू राठोड	217
47	डॉ. बाबासाहेब आंबेडकर यांचे शिक्षणविषयक विचार व कार्य डॉ. वैभव प्रकाश देहकर	222
48	डॉ. बाबासाहेब आंबेडकर यांचे शैक्षणिक कार्य : एक चिकित्सक अभ्यास" डॉ. विनोद संभाजी सोनवणे	228
49	डॉ.बाबासाहेब आंबेडकर आणि हिंदू कोड वील प्रा.डॉ. व्ही. जी.भास्कर	232
50	डॉ.बाबासाहेब आंबेडकर व कामगार सुधारणा प्रा.डॉ.शारदा गोविंदराव बंडे	235
51	दलित वंचितांच्या शिक्षणाविषयी डॉ. बाबासाहेब आंबेडकरांची भूमिका डॉ. सतीश कामत	238
52	राष्ट्रनिर्माण में डॉ. बाबा साहेब आंबेडकर की भूमिका डॉ. संतोष रायवोले	241
53	महार वतन वील - डॉ. बाबासाहेब आंबेडकरांचा समाजशास्त्रीय व अर्थशास्त्रीय दृष्टिकोन डॉ. सरवदे संघमित्रा विठ्ठलराव	246
54	डॉ. बाबासाहेब आंबेडकरांचा महिलाविषयक दृष्टीकोन व कार्य प्रा. सौ. रश्मी रमेश देसाई	250



दलित वंचितांच्या शिक्षणाविषयी डॉ. बाबासाहेब आंबेडकरांची भूमिका

डॉ. सतीश कामत

सहयोगी प्राध्यापक (मराठी) कला आणि वाणिज्य महाविद्यालय फोंडाघाट

प्रस्तावना

भारतीय शिक्षण व्यवस्थेमध्ये स्त्री, शूद्र, भटके व आदिवासी यांना शिक्षण घेण्यास पूर्ण प्रतिबंध होता. रूढी परंपरेच्या नावाखाली शतकानुशतके या घटकांना शिक्षणापासून दूर ठेवले गेले होते. मात्र या अन्यायकारक परिस्थितीला छेद देत डॉ. बाबासाहेब आंबेडकरांनी शिक्षणाची वाट धरली. त्यांनी स्वतः प्रयत्नपूर्वक आणि संचर्पातून शिक्षण घेतले. उच्च शिक्षण मिळवण्यासाठी परदेशी गेले. शिक्षणाच्या वळावरच डॉ. आंबेडकरांनी या व्यवस्थेत स्वतःचे स्थान निर्माण केले. आपल्या कृती उक्तीतून त्यांनी उपरोक्त उपेक्षित वंचित घटकांना शिक्षणाचे महत्त्व पटवून दिले. स्त्री शूद्रांना शिक्षणाचा अधिकार नव्हता. अन्न, वस्त्र, निवारा या मूलभूत गरजा भागविणे ज्यांना महाकठीण होते, त्या दलित समाजाला शिक्षणाची महती पटवून देणे आवश्यक होते. त्यासाठी प्रथम त्यांचे प्रबोधन करण्याचे महत्त्वपूर्ण कार्य डॉ. आंबेडकरांनी केले. बहिष्कृत हितकारणी सभेच्या माध्यमातून त्यांनी 'शिका, संघटित व्हा व संघर्ष करा' हा विचार तळागाळापर्यंत पोहोचविला. बंदमुक्त व्हायचे असेल तर शिक्षणाशिवाय तरणोपाय नाही, हे त्यांनी ओळखले होते. म्हणूनच त्यांनी उपेक्षित घटकांच्या शिक्षणावर भर दिला. त्यांचा हा संदेश शिरोधार्य मानून दलित समाज शैक्षणिक वाटचाल करत आहे.

डॉ. बाबासाहेब आंबेडकर यांची शैक्षणिक वाटचाल

सुभेदार रामजी आंबेडकर यांनी बाबासाहेबांना शिकण्याची प्रेरणा दिली. त्यानंतर सामाजिक आणि धार्मिक अडचणींवर मात करत बाबासाहेबांनी उत्तुंग अशी शैक्षणिक वाटचाल केली. या त्यांच्या शैक्षणिक प्रवासात बडोदा संस्थानचे राजे सयाजीराव गायकवाड, करवीर संस्थानचे राजर्षी शाहू महाराज यांनी मोलाचे सहकार्य केले. शिक्षणाने व्यक्ती बौद्धिकदृष्ट्या सशक्त होते, हे त्यांनी जाणले होते. प्रजा, शील, करुणा हे गुण अंगी घेण्यासाठी शिक्षण महत्त्वाचे आहे. स्वतः बाबासाहेब ह्यातभर विद्यार्थी म्हणून जगले. कायदा, अर्थशास्त्र, राज्यशास्त्र इ. विषयांचा अभ्यास आणि संशोधन करून 'कोलंबिया विद्यापीठ' व 'लंडन स्कूल ऑफ इकॉनॉमिक्स'मधून अतिउच्च पदव्या मिळवल्या. एम. ए., पीएच.डी., डीएस.सी., एल.एल. डी., डी.लीट., बॅरिस्टर अँड लॉ या पदव्या संपादन केल्या.

डॉ. बाबासाहेब आंबेडकरांचा अनेक विषयात गाढा अभ्यास होता. इंग्रजीवर प्रभुत्व होते. उच्चविद्याविभूषित होण्यासाठी आंबेडकरांना सहन करावा लागलेला त्रास सर्वशुभ आहे. प्रारंभी सनातन्यांकडून त्यांचा अनन्वित छळ झाला. अवमान सहन करावा लागला. परदेशात शिक्षण घेत असताना तर त्यांना अर्धपोटी राहून आणि रात्र रात्र जागून ज्ञानार्जन करावे लागले. शिक्षणासाठी त्यांनी अहोरात्र संघर्ष केला. शिक्षणाशिवाय दलित उपेक्षित घटकांचा उद्धार होणार नाही, म्हणून त्यांनी शिक्षणाचा आग्रह धरला. बाबासाहेबांनी स्व उन्नतीसाठी शिक्षणाचा उपयोग केला नाही, तर तळागाळातील समाज घटकांपर्यंत शिक्षण प्रसार करण्याचा प्रयत्न केला. बहिष्कृत हितकारणी सभेची १९२४ साली स्थापना करून शिक्षण प्रसार करण्याचे त्यांनी ठरवले. सभेतर्फे इ.स. १९२५ मोलापूर येथे पहिले वसतिगृह स्थापन केले. पनवेल, जळगाव येथेही वसतिगृहे सुरू केली. वाचनालय तसेच प्रौढ स्त्री-पुरुषांसाठी



रात्रशाळा सुरू केली. १९४६ मध्ये 'पीपल्स एज्युकेशन सोसायटी' ची स्थापना करून मुंबईला 'सिद्धार्थ कॉलेज' आणि औरंगाबादला 'मिर्लिद महाविद्यालय' सुरू केले. बहुजन समाजाला उच्च शिक्षणाच्या प्रवाहात आणले.

डॉ. बाबासाहेब आंबेडकर यांचे शैक्षणिक विचार

दलितांना शिक्षणापासून वंचित ठेवण्याचे काम इथल्या धर्मव्यवस्थेने केले. शिक्षण ही उच्चशुची मक्तेदारी मानली जात होती. अशा प्रतिकूल परिस्थितीत डॉ. आंबेडकरांनी स्वतः शिक्षण घेतले आणि पिढ्यानपिढ्या शिक्षणापासून वंचित राहिलेल्या घटकांना शिक्षण घेण्यास उद्युक्त केले. शिक्षणाशिवाय स्त्री, शूद्र, भटके आणि आदिवासी यांची सुधारणा होणार नाही, असे त्यांचे मत होते. शिक्षण हेच सर्वांगीण परिवर्तनाचे प्रभावी अस्त्र आहे, हे ओळखून दीनदलितांच्या शिक्षणाला प्राथमिकता दिली. ज्यांना शिक्षणाचे महत्त्व कळत नाही त्यांच्यासाठी सक्तीचे शिक्षण हवे, असे त्यांचे म्हणणे होते. शिवाय व्यक्ती आणि समाजाची नैतिक उन्नती करणाऱ्या शिक्षण खात्यावर भरघोस निधी खर्च करण्याची गरजही त्यांनी वेळोवेळी बोलून दाखवली होती. मागासवर्गीय विद्यार्थ्यांना मदत म्हणून शिष्यवृत्ती देण्यात यावी असे त्यांनी म्हटले होते. विद्यार्थ्यांची बौद्धिक क्षमता वाढावी आणि टिकावी यासाठी सर्वतोपरी प्रयत्न करावे, असे डॉ. आंबेडकरांचे मत होते.

डॉ. बाबासाहेब आंबेडकरांनी दलित वंचित समूहाला शिकण्याचे सतत आवाहन केले. शिक्षणाशिवाय जगणे म्हणजे संकट ओढवून घेणे होय. ज्ञानाअभावी दलितांचे नुकसानच होत आले आहे, हे त्यांनी जवळून पाहिले होते. म्हणून शिक्षण नाकारणे म्हणजे व्यक्तीचे अस्तित्व नाकारून त्याच्या क्षमता मारणे होय, असे बाबासाहेबांना वाटते. ही स्थिती बदलायची असेल तर शिक्षणाशिवाय पर्याय नाही, असे ते म्हणतात. मुलांची मने सुसंस्कृत करणारे दर्जेदार शिक्षण सरकारने द्यावे असे सूक्ष्म आणि पायाभूत विचार बाबासाहेबांनी मांडले आहेत. दलित समाजातील विद्यार्थ्यांना मार्गदर्शन करताना शिक्षण हाच जीवनाच्या प्रगतीचा मार्ग आहे हे जाणून विद्यार्थ्यांनी भरपूर अभ्यास करावा आणि समाजाचे विश्वासू नेते वनावे असे नमूद केले आहे.

शिक्षक कर्तृत्वान असला पाहिजे, असे डॉ. आंबेडकरांनी सांगितले आहे. विद्यार्थ्यांना अनुकरणीय असे वर्तन शिक्षक प्राध्यापकांचे हवे. त्यांचा कल अर्थार्जनापेक्षा ज्ञानार्जनाकडे असला पाहिजे. अध्यापन अध्ययन यात त्यांनी स्वतः गुंतवून घेतले पाहिजे. शिक्षक प्राध्यापकांकडे संशोधकवृत्ती असली पाहिजे. तो केवळ विद्वान नव्हे तर बहुश्रुत असला पाहिजे, असे प्रांजळ मत बाबासाहेबांचे होते. शैक्षणिक संस्थांच्या चालकांना नफेखोरी नव्हे तर सामाजिक बांधिलकीच्या जाणिवेतून शैक्षणिक कार्य करण्याचे आवाहन त्यांनी केले आहे. डॉ. बाबासाहेब आंबेडकरांनी मांडलेल्या शैक्षणिक विचार मूलभूत स्वरूपाचे असून शिक्षण व्यवस्थेशी संबंधित घटकांना ते आजही लागू पडणारे आहेत.

उच्च शिक्षण हेच एकमेव औषध

डॉ. बाबासाहेब आंबेडकरांनी उच्च शिक्षणाच्या मार्गाने समता, स्वातंत्र्य, बंधुभाव ही मानवी मुल्ये स्वीकारलेला एक स्वाभिमानी आधुनिक समाज निर्माण करायचा होता. समाजातील विषमतेच्या दुखण्यावर उच्च शिक्षण हेच एकमेव औषध आहे, असे त्यांना वाटत होते. त्यांनी जाती व्यवस्थेच्या संदर्भात उच्च शिक्षणाचे महत्त्व स्पष्ट करून सांगितले आहे. रूढी परंपरेचे आणि जातीयतेचे बळी ठरल्याने दलितांना उच्च शिक्षण घेता आले नाही. परिणामी मोक्याच्या जागा आणि मोठी पदे मिळवता आली नाहीत. म्हणून अधिकारी आणि शासनकर्ते वनायचे असेल तर उच्च शिक्षण आवश्यक आहे, असे आंबेडकरांना वाटते.

संसदेत 'शेड्युल्ड कास्ट्स कॉलेज' वर विचार मांडताना डॉ. आंबेडकरांनी दलित वंचितांना उच्चशिक्षणाची किती गरज आहे, हे स्पष्ट केलेले आहे. मुंबई प्रांतात विद्यार्थ्यांची झालेली वाढ पाहता त्यांचा फटका उपेक्षित विद्यार्थ्यांना बसू शकतो. म्हणून अस्पृश्य मुलांना प्राधान्य देण्याच्या उद्देशाने एखादी संस्था असावी यासाठी आपण सरकारकडे



निवेदन केल्याचे डॉ. आंबेडकर सांगतात. यावरून त्यांचा दलितांच्या उच्च शिक्षणाबद्दलचा दृष्टिकोन लक्षात येतो. मागासवर्गीयांच्या शैक्षणिक हक्काचा आग्रह धरताना 'विद्यापीठाच्या प्रतिनिधी सभेत मागासवर्गीय सदस्यांना स्थान मिळाले पाहिजे' ही मागणी ते लावून धरतात. 'प्रतिनिधी सभा' ही कायदे बनवणारी संस्था आहे. त्यात जर दलित वर्गाला स्थान मिळाले तर त्यांच्या उच्च शिक्षणाच्या समस्येवर तोडगा निघेल असे त्यांना वाटते.

निजामाच्या हैदराबाद संस्थानात दलितांच्या शिक्षणाची दुरावस्था झाली होती. ती मिलिंद महाविद्यालयाने भरून काढली. अत्यंत प्रतिकूल स्थितीत या महाविद्यालयाची उभारणी करून अनुसूचित जाती-जमातींच्या मुलांच्या उच्चशिक्षणाची सोय डॉ. आंबेडकर यांनी केली. सर्वकष परिवर्तन घडवणारा तो दैदीप्यमान इतिहास होय. बाबासाहेबांनी पीपल्स, सिद्धार्थ, मिलिंद, नागसेन ही आपल्या संस्थांना दिलेली नावेही लोकशाही, स्वातंत्र्य, समतेचा पुरस्कार करणारी आहेत. यावरून डॉ. बाबासाहेब आंबेडकरांचा एकूणच दरीत उपेक्षितांच्या शिक्षणाविषयीचा दृष्टिकोन किती प्रगल्भ आणि आधुनिक होता याची प्रचीती येते.

समारोप

माणसाच्या आयुष्यात शिक्षणाला अतिशय महत्त्व आहे. अस्पृश्य जातीत जन्माला येऊनही उच्चविद्याविभूषित झालेल्या डॉ. बाबासाहेब आंबेडकरांनी दलित वंचितांच्या जीवनात ज्ञानाचा दीप लावण्याचे महनीय कार्य केले. शिक्षण हे वाघिणीचे दूध आहे. ते प्राशन करून अन्यायाविरुद्ध आवाज उठवण्याचा संदेश त्यांनी दिला. स्वातंत्र्य, समता, बंधुता आणि न्याय या मानवी मूल्यांची प्रस्थापना करून दलित वंचितांना शिक्षणाची संधी उपलब्ध करून देणारे शिक्षणतज्ञ, जागतिक कीर्तीचे विद्वान म्हणजे डॉ. बाबासाहेब आंबेडकर होय. दलित वंचितांच्या शिक्षणाची सद्यस्थिती पाहता आजच्या काळातही त्यांचे विचार मौलिक आणि मार्गदर्शक ठरू शकतात.

आधारभूत संदर्भ -

१. संसदपटू डॉ. बाबासाहेब आंबेडकर, संपा. बी. सी. कांबळे, मूलनिवासी पब्लिकेशन, पुणे, प्रथमावृत्ती, २०११
२. डॉ. बाबासाहेब आंबेडकरांचे विचारधन आणि दृष्टिकोन, संपा. सोमनाथ गुंजरकर, शिवसांब कापसे, अनुराधा पब्लिकेशन, नांदेड, प्रथमावृत्ती, २०१७
३. इतिहासकार डॉ. बी. आर. आंबेडकर, संपा. प्रकाश हनवते, यशवंत खडसे, अरुण प्रकाशन, लातूर, प्रथमावृत्ती, २०१४
४. विद्यार्थ्यांनी जागृत व्हा !, डॉ. बाबासाहेब आंबेडकर, नाग नालंदा प्रकाशन, सांगली, पुनर्मुद्रण, २०१४



राष्ट्रनिर्माण में डॉ. बाबा साहब आंबेडकर की भूमिका

डॉ. संतोष रायबोले

कला एवं वाणिज्य महाविद्यालय फोंडाघाट, जि.सिंधुदुर्ग

Mob- 9420741520, mail- santosh.raibole@gmail.com

दुनिया के इतिहास से यह स्पष्ट होता है कि पहले सामाजिक क्रांति का आगाज होता है फिर राजनैतिक क्रांति की पहल। दुनिया का चेहरा आज जो दिखाई दे रहा है उसका श्रेय चुनिंदा क्रांतिकारियों और लडाकू तेवर के क्रांतिदर्शियों को जाता है। रुसमें पहले मार्क्स का जनजागरण होता है और फिर मार्क्सवादी क्रांति का फल चखा जाता है। मार्क्स ने मजदूरों के शोषण के लिये पुंजीपतियों की शोषक व्यवस्था को जिम्मेदार बताया है। फ्रेंच में भी पहले रुसो होल्डियर आदि होते हैं फिर फ्रेंच राज्यक्रांति। अमरिका और ब्रिटेन का भी यही इतिहास रहा है। दुनिया में कई विषमताएँ और भेदाभेद वाली अमानवीय प्रभाएँ प्रचलीत हैं। उसमें वर्ण विद्वेष सर्वोच्च था। दक्षिण अफ्रिका या पाश्चात्य देशों में पहले किंग मार्टिन ल्युथर का अविर्भाव होता है तब जाकर दक्षिण अफ्रिका के पहले शाम वर्ण राष्ट्राध्यक्ष नल्सेन मंडेला बनते हैं या अमरिका के बराक ओबामा। दुनिया का क्रांति इतिहास भारत में पहले उदय होता है। बुद्ध की क्रांति के पश्चात सम्राट अशोक का प्रकाश फैलता है।

बाबा साहब दुनिया और भारत के इतिहास से वाफ़ीक थे। इसलिये उन्होंने भारतीय समाज के बदलाव के लिए यों कहे परिवर्तन के लिए जनआंदोलनों का रास्ता अपनाया। राजनैतिक सत्ता की अपेक्षा भी सामाजिक परिवर्तन को वे अधिक तुल देते थे। सत्ताएँ आती हैं और चली जाती हैं समाज जस का तस बना रहता है। इसलिए सत्ता समाज में घुसपैठ करके बदलाव के पक्ष में नहीं होती तो समाज का परिवर्तन ही सत्ता परिवर्तन की नींव रखता है। इसलिए बाबा साहब विदेश से उच्च शिक्षा ग्रहण करके जब भारत लौटते हैं तो जनआंदोलनों का रास्ता अपनाते हैं। जिसमें अमरावती के अंबाबाई मंदिर के सत्याग्रह से वे यह जाहिर करते हैं कि अछूत भी हिन्दू धर्म कि इकाई है तो फिर उन्हें मन्दिर प्रवेश से क्यों रोका जाता है। इस आंदोलन में डॉ. पंजाबराव देशमुख और कई गैरअछूत जो परिवर्तनकामी थे उन्होंने बाबा साहब का साथ दिया।

दुसरा आंदोलन पुणा के पार्वती मंदिर का सफल किया। तीसरा महाड का आंदोलन है। महाड का पानी आंदोलन केवल पानी का संघर्ष नहीं है। क्योंकि इसके पिछे बाबा साहब की समानतावादी भूमिका थी। बाबा साहब महाड जनआंदोलन के संदर्भ में कहते हैं। हमारे पुरखोंने महाड के तालाब का पानी नहीं पिया इसलिए वे नहीं मरें। और अगर हम इस पानी को पिते हैं तो हमें अमरत्व नहीं मिलेगा। पर हम भी अन्य इन्सानों कि तरह इन्सान हैं। जिस तालाब पर कुत्ते-जानवर पानी पि सकते हैं उसके लिये अछूतों को रोकना गैरकानूनी और अमानवीय है। महाड की अपेक्षा पानी का आन्दोलन अन्य जगहों पर किया जा सकता है ऐसा बहिष्कृत हितकारणी सभा में सुर गुँजने लगा था। जैसे रत्नागिरी, गणपती पुले, अलीबाग इन स्थानों पर जल आन्दोलन किया जाए। यह तीनों स्थान समंदर से सटे हुए हैं। इन आंदोलानों को फिर महाराष्ट्र और देश में फैलाया जा सकता है। पानी समस्या जो अछूतों के अस्मिता का प्रश्न बना है उसे नष्ट किया जा सकेगा।

महाड को ही चुनने के पीछे बाबा साहब का ऐतिहासिक सिद्धांत था। महाड रायगड का हिस्सा है। रायगड किले पर शिवाजी महाराज का राज्यरोहण के समय अपमान किया गया था उस अवमानना का बदला बाबा साहब महाड सत्याग्रह से लेते हैं जो विषमता के विरुद्ध एल्गार था। इस आन्दोलन के पश्चात संपूर्ण देश में शोषित लोग

Chief Editor
Dr. R. V. Bhole
'Ravichandram' Survey No-101/1, Plot, No-23,
Mundada Nagar, Jalgaon (M.S.) 425102

Guest Editor
Dr. R. B. Chougule
I/C Principal,
Kankavli College, Kankavli, (Maharashtra)

Executive Editors

Dr. S. N. Patil
Dr. R. A. Mumbarkar
Mr. Y. V. Mahalinge

Co-Editors

Dr. S. D. Kadam
Lt. (Dr.) B. L. Rathod
Mr. T.N. Jaykar

Editorial Board

<i>Dr. A. K. Farakate</i>	<i>Dr. B. G. Gawade</i>	<i>Dr. S. T. Disale</i>
<i>Mr. S. B. Patil</i>	<i>Mr. S. S. Rane</i>	<i>Dr. M. P. Chavan</i>
<i>Mr. G. A. Tekale</i>	<i>Mr. S. M. Sonawane</i>	<i>Mrs. V. V. Rasam</i>

Address
'Ravichandram' Survey No-101/1, Plot, No-23,
Mundada Nagar, Jalgaon (M.S.) 425102

Peer reviewed Journal

Impact Factor: 7.265

ISSN-2230-9578

Journal of Research and Development

A Multidisciplinary International Level Referred Journal

April-2021 Volume-11 Issue-10

Recent Trends in Social Sciences

Chief Editor
Dr. R. V. Bhole
'Ravichandram' Survey No-101/1, Plot
No-23, Mundada Nagar, Jalgaon (M.S.)

Guest Editor
Dr. R. B. Chougule
I/C Principal,
Kankavli College, Kankavli,
(Maharashtra)

Executive Editors

Dr. S. N. Patil
Dr. R. A. Mumbarkar
Mr. Y. V. Mahalinge

Co-Editors

Dr. S. D. Kadam
Lt. (Dr.) B. L. Rathod
Mr. T. N. Jaykar

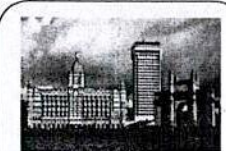
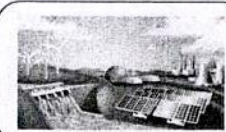

Address
'Ravichandram' Survey No-101/1, Plot, No-23,
Mundada Nagar, Jalgaon (M.S.) 425102

प्राथमिक
वॉल-3

CONTENTS

Sr. No.	Paper Title	Page No.
1.	आर्य समाजाचे सामाजिक कार्य <i>प्रा. माणिकराव शामराव चव्हाण</i>	1-3
2	स्थानिक इतिहास ... इतिहास लेखनातील कवीय प्रवाह <i>प्रा. डॉ. अशोक ज्ञानदेव पाटील</i>	4-6
3	भारतीय सर्वेक्षणा उद्योग व स्वरूप एक अभ्यास <i>प्रा. डॉ. चंद्रकांत शिवराम गिरी</i>	7-9
4	अहमदनगर जिल्ह्यातील कृष्युनिव्हर्स पन्नाचा जमीन बळकतव लढा <i>प्रा. डॉ. विघाटे गणेश शंकर</i>	10-15
5	ग्रामीण विकास पर पारोक्षिकीय एवं पर्यावरणीय प्रभाव : सातदा जिला के संदर्भ में <i>पूरन चन्द</i>	16-19
6	पश्चिमी चम्पारण जिला में थारू जनजाति की कृषि समस्यायें: एक भौगोलिक अध्ययन <i>कुमार गौरव</i>	20-23
7	भूमि उपयोग में परिवर्तन एवं भूमि प्रबन्धन पूर्वी चम्पारण जिला के संदर्भ: एक भौगोलिक विश्लेषण <i>रणधीर कुमार रंजन</i>	24-27
8	मुंबईचे शिल्पकार जगन्नाथ शंकर शेट <i>प्रा. माणिकराव शामराव चव्हाण</i>	28-29
9	रायगड जिल्ह्यातील पर्यटन व्यवसाय आणि रोजगार संधी <i>डॉ. राजाराम महादेव थोरात</i>	30-35
10	कोरोना महामारी आणि सामाजिक बदल <i>अंकुश रामराव शिंदे, अभिजीत बाबासाहेब कदम</i>	36-39
11	कोरोना आणि जगाचे कृषी क्षेत्रातील बदलत जाणारे अर्थकारण <i>नेहा अशोक चव्हाण</i>	40-42
12	भारताची कर्ज समस्या आणि व्यवस्थापन <i>प्रजा प्रदीप तांबे</i>	43-45
13	रुपयाचे अवमूल्यन आणि भारतीय अर्थव्यवस्था <i>तेफटनंट प्रा. डॉ. एम. आर. खोत</i>	46-49
14	ग्रामीण भागातील महिलांचे सक्षमीकरण <i>हर्षदा सुरेंद्र गुरव</i>	50-52
15	पूर्व बिदर्भातील स्वदेशी आंदोलन <i>डॉ. गजानन बापुराव ठाकरे</i>	53-56
16	डॉ. बाबासाहेब आंबेडकर यांच्या चळवळीतील पाश्चात्य महिलांचे योगदान : एक चिकित्सक अभ्यास <i>डॉ. पौळ भावना श्रीपती</i>	57-63
17	चंद्रसेन विराट की गजलों में राजनीतिक बोध <i>श्री. भिकाजी कृष्णाया कांबळे</i>	64-67
18	ठाणे जिल्ह्यातील हवा प्रदूषण आणि त्याचे मानवी आरोग्यावरील परिणामांचा अभ्यास करणे <i>श्री दिपक हिलाल महाजन, डॉ. सुरेश जे. फुले</i>	68-69
19	सामाजिक विचारवंत डॉ. बाबासाहेब आंबेडकर <i>प्रा. सोनकांबळे अरुण विठ्ठल</i>	70-71
20	अन्न सुरक्षा (Food Security) <i>कु. महेंद्र सर्जेराव महानोर</i>	72-73
21	सुनगाव जि बुलडाणा येथील तीन ऐतिहासिक बारव <i>डॉ. श्याम प्रकाश देवकर</i>	74-77
22	आत्मनिर्भरतेतून समृद्धीकडे जाताना मराठवाड्याच्या विकासात व्यापारी पिकांच्या भूमिका <i>पवार प्रियंका जयराम, गीता दिवीप उगले</i>	78-83
23	आधुनिक नकाशाशास्त्र : GIS व रिमोट सेन्सिंगचे भूगोलशास्त्रात महत्व <i>डॉ. बबन क. सिनगारे</i>	84-87
24	महाराष्ट्राच्या शेतीवर हवामान बदलाचे परिणाम व व्यवस्थापन <i>प्रा. डॉ. पार एम. जी.</i>	88-90
25	सामाजिक परिवर्तनात मानसशास्त्राची भूमिका <i>प्रा. मुंगूसकर अनिल मधुकर</i>	91-93

26	देगाव पाटेधर लेणी एक ऐतिहासिक पर्यटन स्थळ <i>प्रा. राहुल किसन गंगावणे</i>	94-95
27	आधुनिक विपणन व्यवस्थापन आणि जागतिकीकरण <i>प्रा. संगिता गंगाराम उतेकर, डॉ. सुधाकर भाऊराव टेवके</i>	96-99
28	महिला सशक्तिकरण में सोशल मीडिया की भूमिका <i>रीना शर्मा</i>	100-101
29	पालघर जिल्ह्यातील आदिवासी भागात असलेल्या कुपोषण समस्येचा अभ्यास <i>डॉ. रविंद्र भा. भागस, श्री. दीपक जनार्दन कडू</i>	102-105
30	निवडक मालवणी कवी आणि त्यांची कविता <i>डॉ. सतीश कामत</i>	106-110
31	रासायनिक कीटकनाशकांचा वसुंधरेवर होणारा दुष्परिणाम व उपयोजनात्मक नैसर्गिक कीटकनाशकांचे गुणधर्म - एक चिकित्सक अभ्यास <i>सौ लॉरे एस. आर.</i>	111-113
32	ठाणे जिल्ह्यातील माध्यमिक स्तरावरील विद्यार्थ्यांच्या ऑनलाईन शिक्षणातील समस्यांचा चिकित्सक अभ्यास <i>सौ लॉरे शुभांगी राजेंद्र</i>	114-116
33	सर्व शिक्षा अभियानाचा चिकित्सक अभ्यास." संदर्भ:- तालुका -वसई , जिल्हा :- पालघर. <i>सौ नलिनी संजय गायकवाड</i>	117-118
34	जागतिकीकरणाचा भारतीय शेतीवरील परिणाम <i>प्रा. डॉ. राजेंद्र आराम मुंबकर</i>	119-121
35	"महात्मा गांधींच्या विचारातून ग्रामीण भागाचा सर्वांगीण विकास" संदर्भ- राळेगणसिद्धी, जिल्हा- अहमदनगर <i>प्रा. नितिन वि. खरात, डॉ. रविंद्र भा. भागस</i>	122-123
36	पटनाकार डॉ. बाबासाहेब आंबेडकर <i>डॉ. विद्या शरद मोदी</i>	124-127
37	पेशवे घराण्यातील स्त्रियांचे राजकीय योगदान <i>प्रा. डॉ. निलीमा राजत</i>	128-132
38	कोकनातील देवराईमधील वनस्पतींचा अभ्यास <i>प्रा. डॉ. पी. डी. गाथाडे</i>	133-138
39	साहित्यरत्न अण्णा भाऊ साठे यांच्या साहित्यातील शोषित वर्गाचे चित्रण <i>प्रा. जगदीश पांडुरंग राणे</i>	139-141
40	हिंदी उपन्यासां में किन्नर विमर्श का सामाजिक यथार्थ <i>डॉ. संतोष रघुनाथराव रायवोले</i>	142-145
41	पेशवे कालीन श्रावणमास दक्षिणा <i>प्रा. डॉ. निलीमा राजत</i>	146-148
42	चिनी प्रवासी :- प्रवासवर्णन आणि बौद्ध धर्म <i>सुनील पंडित वाघमोडे</i>	149-151
43	सामाजिक वास्तवाचा अविष्कार - युगानुयुगे तूच <i>सीमा हडकर</i>	152-155
44	सहकारातून आदिवासी समुदायाचा शाश्वत विकास <i>सौ. योगिनी जयवंत पाटील</i>	156-158
45	शेती व्यवसायात स्त्री शेतकरी संख्येत वाढ करणे ही काळाची गरज <i>डॉ. जयवंत काशिनाथ पाटील</i>	159-161
46	चालुक्यकालीन स्थापत्य कलेचा नांदेड जिल्ह्यातील उत्कृष्ट अविष्कार- होट्टल <i>डॉ. शिवराज चंद्रकांत बोकरे</i>	162-164
47	मराठवाडा मुक्ती संग्रामातील दलिततांचे योगदान <i>प्रा. डॉ. ज्ञानोबा कदम, प्रा. सत्यवान राणे</i>	165-169
48	महिला सक्षमीकरण <i>सौ. सुचिता रमेश म्हाणे</i>	170-173
49	समाजशास्त्रज्ञ डॉ. बाबासाहेब आंबेडकर <i>डॉ. भागवत सुभाष गजधाने</i>	174-175
50	सविन्धान निर्माते डॉ. बाबासाहेब आंबेडकर <i>डॉ. देविदास हारगिजे</i>	176-177
51	पंचवार्षिक योजनांमधील बदलते कृषी धोरण <i>सचिन आर. चर्पे</i>	178-181

निवडक मालवणी कवी आणि त्यांची कविता

डॉ. सतीश कामत

कला आणि वाणिज्य महाविद्यालय फोंडाघाट

मध्ययुगीन कालखंडापासून मालवणी बोलीचे वाङ्मयीन उपयोजन झालेले दिसून येते. ज्ञानेश्वरांच्या भावार्थदीपिका या ग्रंथात मालवणी बोलीतील काही शब्द सापडतात. "वंचिति चकोर तलगे अमृतकण कोवळे" या ओळीतील 'तलगे' हा शब्द मालवणी बोलीतील आहे. संत नामदेवांची "भाजो जीव द्विवान मेलो, माका नंदाचो फडको दी" ही नवळण या संदर्भात विचारणीय आहे. यावरून मध्ययुगीन काळात मराठी साहित्यात मालवणी बोली वापरल्याचे स्पष्टपणे दिसते. साधारणपणे १९२५ नंतर ग. ल. ठोकळ, र. वा. दिसे, यांनी तुरळक प्रमाणात मालवणी बोलीचा वापर केल्याचे दिसते. नंतरच्या काळात विठ्ठल नेरूरकर यांनी "चल चेडवा पाडवात्सून आगबोटीत जपान" यासारख्या अस्सल मालवणी कविता लिहिल्या. त्यांना लोकगीताची लय असल्याने त्या प्रचंड गाजल्या. पुढे कथा कादंबरीत श्री. ना. पेंडसे, गो. नी. दांडेकर, मधु मंगेश कर्णिक, हमीद दलवाई, चिं. चं. खानोलकर, प्र. श्री. नेरूरकर, हरिहर आठलेकर, ल. ना. केरकर, दिवाकर कांबळी, माधव कोंडविलकर तसेच नव्या पिढीतील लेखक जयंत पवार, प्रवीण बांदेकर यांनी मालवणी बोलीचा कवी अधिक वापर केला आहे. विंदा करंदीकर, वसंत सावंत, महेश केळुसकर, दादा मडकईकर, नामदेव गवळी, अनिल धाकू कांबळी, अजय कांडर यांचे नाव घ्यावे लागेल. एकूणच मालवणी बोलीच्या उपयोजनाचे हे सर्व प्रयत्न अपुरे वाटत असले तरी जे थोडेथोडे प्रयत्न झाले त्यातून समर्थ जीवनानुभव व्यक्त झाल्याचे दिसते. कविता हा एक मूलभूत साहित्यप्रकार आहे. हा साहित्य प्रकार आपल्या सामाजिक, सांस्कृतिक जीवनाला पुरातन काळापासून वेदूत राहिलेला आहे. कविता हा गुढा संस्कृतीचा अभिन्न भाग मानला जातो कविता पद्धती प्रकट होताना दिसते कलांचे जसे व्यवच्छेदक लक्षण आहे तसे ते काव्याचे ही आहे डॉ. गोविंद काजरेकर म्हणतात त्याप्रमाणे "सतत प्रवाही असणाऱ्या कलाप्रकारात त्या गमाज संस्कृतीचे अवशेष कधी प्रकट रूपात तर कधी अप्रकट रूपाने, बीजरूपाने वसत असतात." १ मालवणी कवितांतूनही मालवणी मूलखातील लोकसंस्कृतीचे, रूढी परंपरेचे, इथल्या माणसांच्या भावजीवनाची यथार्थ दर्शन घडते. विठ्ठल कृष्ण नेरूरकर यांच्या कवितेच्या बाबतीत असेच म्हणता येईल. 'घराची आठवण' ही त्यांची कविता मनीऑर्डर संस्कृतीवर भाष्य करणारी आहे. या कवितेतला बाप आपल्या मुलाला पैसे पाठविण्यास सांगत आहे.

"ठेय झिला घराची आठव रे

पाच तरी रुपये पाठव रे"

कोकणातील तत्कालीन दारिद्र्याचे, कृषीसंस्कृतीचे चित्र या कवितेत उमटले आहे. कवितेतला शेतकरी बाप आपल्या मुलाला घर आणि कुटुंबाला न विसरण्याविषयी सांगतो आहे. या कवितेत वैशिष्ट्यपूर्ण अशी मालवणी शब्दरूपे आली असून कवितेला लोकगीताची लय प्राप्त झाली आहे. 'चेडवाक निरोप' ही विठ्ठल नेरूरकर यांची आणखी एक महत्त्वपूर्ण कविता आहे. मुंबईला जाणाऱ्या मुलीची काळजी करणारा बाप येथे भेटतो. "चल चेडवा पाडवात्सून आगबोटीत जपान" असे सांगणारा हा बाप मुलीला संसाराची, नवऱ्याची काळजी घे म्हणून सांगतो. गाव आणि शहरातील शेतकरी येथे मांडली आहे. महानगराविषयीचे अनामिक भयही कवितेत व्यक्त झाले आहे. शिमीट, हटेल, घोव, म्हमय, आडको असे मालवणी शब्द कवितेची शोभा वाढवतात. "नेरूरकर आपल्या कवितेत ग्रामीण माणसाच्या परिप्रेक्षातून महानगरी जीवनाकडे पाहताना दिसतात." २ थोडक्यात गाव आणि शहरी जीवनाची भिन्न रूपे त्यांनी चपखलपणे मांडली आहेत असे म्हणता येते.

'स्वस्तिक', 'उगवाई', 'देववाई', 'माझ्या दारातील सोनचाफ्याचे झाड' आणि 'सागरेध्वर' हे कवितासंग्रह लिहिणाऱ्या वसंत सावंत यांच्या 'आझन - माझन' आणि 'सांजागाणां' या दोन मालवणी कविता लक्षणीय आहेत. 'आझन - माझन' कवितेत जुन्या काळातील लहान मुलांच्या खेळाचे चित्र प्रकटले आहे. ही बालसुलभ भावना व्यक्त करणारी

प्रेमकविता आहे. लपाछपीच्या खेळात किंवा नवरा-वायकोच्या खेळात एकमेकांना मिठ्या मारून प्रेमाचा आनंद लुटण्याचे चित्र कवीने उभे केले आहे.

"शोधत हनु सारी पोरं, तरी कोणाकू गावाकू नाय

मुके तुझे घेवन् घेवन्, होटावरती उरली साय"

बालपणात मिळालेल्या या निखळ आनंदाने इथे काव्यरूप घेतले आहे. वसंत सावंत यांची 'सांजागाणां' ही कविता म्हणजे लोकगीताला दिलेले काव्यरूप होय. शेतीची कामे करायला बाहेर पडलेल्या आईची वाट पाहता पाहता मुले व्याकुळ होऊन जातात. अशा बालकांच्या सांत्वनासाठी हे बालगीत रचले आहे. वरील दोन्ही कवितेत बालसुलभ विश्वाचे आणि बालसुलभ शब्दांचे संदर्भ आले आहेत. महेश केळुसकर हे मराठीतील नामवंत कवी आणि कादंबरीकार आहेत. त्यांचा 'झिनझिनाट' हा मालवणी कवितासंग्रह खूप लोकप्रिय ठरला आहे. त्यांची 'वाळगो नि मालग्या' ही कविता तारुण्यातील प्रेमभावनेचे दर्शन घडविते. ही प्रेमकथा कोकणाच्या पार्श्वभूमीवर उठून दिसते. सोरो (दारू), कोलेबरंगळ (उकडे तांदूळ) अशा खास मालवणी शब्दांमुळे प्रस्तुत कविता अर्थपूर्ण बनली आहे. "व्हनीबाय जुन्यार दी गे" ही कोकणातील दारिद्र्याचे करुण चित्र मांडणारी त्यांची कविता हृदयाचा ठाव घेते. मुंबईत गेलेला एकुलता एक मुलगा आईला विसरतो. मग दारिद्र्यात खपणारी ही कोकणातील स्त्री धडूत कपड्याला महाग होते. शेजारणीकडे ती जुन्या पातळाची मागणी करते. "व्हनीबाय कुडकुडता गे जीव माजो थंडयेन ह्या" या ओळीतून म्हाताऱ्या स्त्रीच्या दारिद्र्याची, अगतिकतेची कल्पना येते. "मालवणी मुलुख आणि तेशील माणसांची संस्कृती रेखाटण्याचे प्रयत्न केळुसकर यांनी आपल्या बोलीतील कवितेतून केलेले दिसतात." ३ त्यासाठी कवी महेश केळुसकर यांनी मालवणी बोलीचा समर्पक वापर केला आहे. इतिहासावरील निष्ठा, राष्ट्रप्रेम, अध्यात्म, संस्कृती हे नारायण परब यांच्या कवितेचे विशेष पैलू आहेत. 'वाढवाळ' आणि 'झेटलीमन' या दोन कवितेत त्याचा प्रत्यय येतो. 'वाढवाळ' हा एक लोकविधी आहे. कवितेतला मानकरी पाताळच्या देवांना वाढवाळ घालून संतुष्ट करण्याविषयी सांगतो. कृषी संस्कृतीतील ही परंपरा आहे. इस्ट देवतांना शांत केल्यास शेतीचे रक्षण होते, धनधान्याची वृद्धी होते असा समज आहे. त्या श्रध्देतून हा विधी केला जातो. त्याचे चित्रण प्रस्तुत कवितेत आले आहे. झेटलीमन ही कविता गावरहाटीत स्वतःला प्रमुख समजणाऱ्या व्यक्तीच्या मानसिकतेवर भाष्य करते. 'जेंटलमन' या इंग्रजी शब्दाचा 'झेटलीमन' हा मालवणी उच्चार आहे. ग्रामीण भागातील आडमुठ्या, स्वतःला महान समजणाऱ्या आणि स्वतःचे मोठेपण मिरवणाऱ्या अहंकारी व्यक्तीचा उपहास करणारी ही कविता आहे. कवितेतील संकासुर, शिमगा, रोंबाट, शवय हे संदर्भ कवितेला सांस्कृतिक मूल्य प्राप्त करून देतात.

नव्वदोत्तर काळातील महत्त्वपूर्ण कवी म्हणून प्रवीण बांदेकर यांचा उल्लेख करता येईल. 'येरू म्हणे', 'खेळ खंडोबाच्या नावानं' हे त्यांचे काव्यसंग्रह प्रसिद्ध आहेत. 'नया घरासाठी पावो खणताना' आणि 'वारूळ' या कवितेतून त्यांनी मालवणी बोलीचा आविष्कार घडविला आहे. नवीन घराचा पाया खणताना सापडलेल्या गाडग्या मडक्यांच्या खापऱ्या कवीला आधीच्या पिढ्याचा दस्तऐवज वाटतो. हा सगळा इतिहास जपावा असे त्याला वाटते. परंतु जागतिकीकरणाच्या रेट्यात ते शक्य होत नाही. कवीने या ठिकाणी हीच हतबलता व्यक्त केली आहे. वर्तमानकाळाचे आणि भूतकाळाचे सांस्कृतिक संदर्भ या कवितेला प्राप्त झालेले आहेत. 'वारूळ' ही कविता मन मारून जगणाऱ्या विधवा आजीविषयी आहे. तिचे अंधार कोठडीतील उदास एकलकोंडे जगणे कवीने पाहिले आहे. तिच्या पदराखाली तो वाढला आहे. अशा या आजीचा मृत्यू झाल्यानंतर कवी दुःखाने व्याकूळ होतो. आजी व नातू यांच्यातील वास्तव्यभाव येथे प्रकट झाला आहे. कोकणात वारूळाला मातृप्रतिमा मांडले जाते. पूजा केली जाते. कवीला वारूळात मातृरूपाचे दर्शन घडते.

"कोपरो राखातू ठेयल्लो आफडीचो बायलो आणि बाळंतिणीसाठी" या ओळीतून शिवाशिबी

आणि बाळंतपणाच्या काळात स्त्रियांसाठी राखून ठेवलेल्या खोलीचा उल्लेख आला आहे. हा सांस्कृतिक संदर्भ कवितेच्या दृष्टीने महत्त्वाचा आहे.

अविनाश वापट हे तरुण पिढीतील मालवणी कवी आहेत. त्यांचे 'मालवणी मेवा' आणि 'मालवणी नजर' हे दोन काव्यसंग्रह प्रसिद्ध आहेत. त्यांची 'मालवणी मेवो' या शीर्षकाची कविता मुग्ध प्रेमाचे दर्शन घडवते. काजूगर, कोकणातील फळे, खाजे यांना मालवणी मेवा म्हणतात. कवितेतील नायिका मालवणी मेव्यासारखी वाटते. कवी म्हणतो "तू म्हणजे मालवणी मेवो, मालवणी मेवो म्हणजे तूच वाटलस" साधारणपणे कोकणातील तरुण जीव जेवते एकमेकांना भेटतात, एकमेकांना आवडू लागतात. पण हे प्रेम सफल होतेच असे नाही. अशा या क्षणिक प्रेमाला मुग्ध प्रेम म्हणता येईल. अविनाश वापट यांची 'नामो कुळकार' ही व्यक्तिचित्रणात्मक कविता आहे. कष्ट करूनही दारिद्र्याचे भोग सुटत नाहीत. त्यामुळे जीवनाशी अनेक तडजोडी कराव्या लागतात. वापट यांनी नामूच्या माध्यमातून मालवणी माणसांचे कष्टप्रद आणि दुःखद जीवन या कवितेत रेखाटले आहे. लयबद्ध आणि गेय रचना करणारे कवी म्हणून दादा मडकईकर यांचा उल्लेख करता येईल. 'चान्नाची फुला', 'अवोलीचा वळेसर' हे त्यांचे मालवणी काव्यसंग्रह प्रसिद्ध आहेत. 'जात्रा' ही दादांची विनोदी कविता आहे. जत्रेतील गमती जमती येथे मांडल्या आहेत.

"जुन्या घराच्या पडघेचो ह्यो काळोखो

"इटो गावकार काळो, बायलार त्येचो डोळो" (किंबा)

"इमला पेमला भोवता, धके माराचा पावता" अशी जत्रेतील निरिक्षणे कवीने मांडली

आहेत. 'मिरग' या कविते दादांनी कोकणातल्या जीवनशैलीवर प्रकाश टाकला आहे. पावसाळ्याच्या आगमनानंतर शेतीच्या कामाची उडालेली धांदल येथे पहावयास मिळते. या कवितेत परमाळता, सांबारा, मुंड्ये हे वैशिष्ट्यपूर्ण मालवणी शब्द आले आहेत. मालवणी बोलीचा जाणीवपूर्वक वापर करणारे कवी म्हणजे नामदेव गवळी होय. त्यांचा 'भातालय' हा कवितासंग्रह नुकताच प्रकाशित झाला आहे. डॉ. गोविंद काजरेकर म्हणतात "गवळी यांचा संपूर्ण कवितासंग्रह बोली रूपातून साकारला आहे. शेताभातात रावराबून कष्ट उपसणाऱ्या, निसर्गावर, देवदेवता आणि अगोचरांवरही अविचल श्रद्धा ठेवणारा, लोकविधी आणि सणाउत्सवांत हर्षोल्लासित होणारा, अपार जीवनोत्सुकतेने भारलेला लोकसमूह नामदेव गवळी यांच्या कवितेचा गाभास्थळी आहे" ४ त्यांच्या कवितेतील कोकणी मुलुख आणि त्या पार्श्वभूमीवरचे मानवी जीवन हे अगदी एकरूप झालेले दिसते. 'भातालय'मध्ये याचा प्रत्यय जागोजागी येतो. कोकणातील शेतकरी हा कष्टाला धावणारा नाही. "आमच्या घामट्यावरच येता रूजान सगळा शात" असे सांगणाऱ्या या बळीराजांना स्वतःच्या कष्टावर भरोसा आहे. तरीही देवशरणात, सृष्टीतील सुष्ट दुष्ट शक्तींना शांत करण्याची पिढीजात परंपरा कोकणात आहे. त्याचेही संदर्भ कवितेमध्ये येतात. यावरून देसरुड, वाढवळ, देवचार, देवदेवस्की यांचा पगडा मालवणी माणसावर कसा आहे, ते लक्षात येते. मातीशी एकरूप झालेला कवी म्हणतो,

"मातयेन जगतो मातयेन हसतो जलमाचीच माती करतो

जलम दिल्या परमेश्वराक मातयेतच जलम मागतो"

कोकणातील समृद्ध कृषीसंस्कृतीच जणू येथे साकारली आहे. 'खेळे' या कवितेतून एक वेगळी प्रेमकथा कवीने सांगितली आहे. कोकणात पालखी, खेळे, निशाण या रूपाने देव माणसांच्या भेटीला घरोघरी येतो, अशी श्रद्धा आहे. असाच एक प्रेमवीर विवाह होऊन गेलेल्या पूर्वार्थीच्या आपल्या प्रेयसीच्या घरी जातो. कित्येक वर्षांनी त्याची भेट होते. त्या नाजूक आणि भावुक क्षणांचे चित्रण 'खेळे' कवितेत आले आहे.

"तेवा काळोख पडाक होळयेचे खेळे शिल्ले तुज्या दारात

त्येच्यावरावर मियाच व्हतय मुकोमुको तुझ्या खळयात"

तिच्यानिपयी कोणताच राग या प्रियकराच्या मनात नाही. अर्थात प्रेमभंगाचे दुःख पचवून जे पुढे जातात तेच खरे प्रेमवीर असतात. म्हणून रडत कुढत राहण्यापेक्षा दुःख बाजूला सारून पुढे जाणे महत्त्वाचे आहे, असा आशावाद या कवितेत प्रकटला आहे. नैसर्गिक आणि अस्सल जीवनातुभव हेच गवळी यांच्या कवितेचे वैशिष्ट्य म्हणता येते.

अजय कांडर यांनी 'आवानओल' व 'हृती इलो' हे दोन काव्यसंग्रह लिहिले आहेत. कृषीजन संस्कृतीतील ताणेवाणे हा त्यांच्या काव्यनिर्मितीचा मुख्य गाभा आहे. गाव सोडून शहराच्या गर्दीत हरवलेल्या कोकणी माणसाची व्यथा 'तांबेट पसरलेल्या मांडवात' मध्ये मांडली आहे. नोकरी निमित्ताने शहराची वाट धरलेल्या कोकणी माणसाला गावाकडच्या आठवणी येतात. "ह्यो सांजेचो काळोख खावक उठता शेरात" अशी त्यांची स्थिती होते. अशा वेळी फक्त त्या रम्य आठवणींची सोबत असते. थकले भागले जीव 'तांबेट पसरलेल्या मांडवात' जमतात. सुख दुःखाच्या गोष्टी करतात. असा जिह्वाळा शहरात दिसत नाही. ही खंत कवितेत व्यक्त झाली आहे. 'शेताभातातलो शिरवान' ह्या कवितेत कांडर यांनी श्रावणातील आठवणींना उजाळा दिला आहे. श्रावणातल्या आल्हाददायक वातावरणात माणसे अधिक जवळ येतात. सणासुदीच्या निमित्ताने एकमेकांशी घट्ट बांधली जातात. जणू एकात्मतेची भावना श्रावणाच्या निमित्ताने वाढू लागते. पण काळ बदलला आहे. सण-उत्सव तेच आहेत पण माणसांमागसात दुजाभाव निर्माण झाला आहे. हीच व्यथा प्रस्तुत कवितेत ठळकपणे मांडली गेली आहे.

रुझारिओ पिंटो यांनी कोंकणी, मराठी आणि मालवणी भाषेत काव्यलेखन केले आहे. 'दयदिगेर', 'आम्ही मालवणी', 'माऊली' हे त्यांचे काही काव्यसंग्रह आहेत. त्यांची 'माझी माय' कविता अंतःकरणाला मिडते. आईची महती सांगताना कवी म्हणतो,

"आय ती आय दुधावरची साय

घसरलो कधी पाय तर हळद तुरटी लाय"

स्वतः दुःख झेलून मुलांसाठी झिजणारी आई इथे भेटते. आईची ही माया समजून घेताना कवीची दमछाक होते. 'दराराजा' या कवितेत कोळी बांधवांचे जगणे कवी रेखाटतो. वातावरणातील बदलामुळे कोळी बांधवांवर उपाशी मरण्याची वेळ आली आहे. अशावेळी दर्यासागराची विनवणी तो करतो.

"केवळ्या मोठ्या लाटेवरून घातली माझी होडी

जास्त नको, पण मासळी गावदे तरी थोडी " हा अथांग पसरलेला दर्यासागर

आपल्या लेकरांना वाऱ्यावर सोडणार नाही याची कोळी बांधवांना खात्री आहे. पिंटो यांनी मालवणी बोलीचा माफक वापर करून कोकणी माणसाचे जीवन रेखाटले आहे. मालवणी बोलीत काव्यलेखन करणाऱ्या काही मोजक्या कवयित्री आहेत. सुनंदा कांबळे या त्यापैकी एक होत. 'शंभर रुपये तरी पाठव' हा त्यांचा काव्यसंग्रह नुकताच प्रसिद्ध झाला आहे. सुनंदा कांबळे यांनी कोकणी माणसाच्या वृत्ती-प्रवृत्तीवर विनोदी ढंगाने भाष्य केले आहे. 'गटारी' साजरी करणारी गावातील तरुण पोरे दारूच्या नशेत बकऱ्याऐवजी कालेलकारणीचा कुत्रा पकडून आणतात. नशेतच तो कापून खातात. पण दुसऱ्या दिवशी त्यांना जेव्हा खरी बातमी कळते तेव्हा त्यांची तोंडे पाहण्यालायक होतात. माणसाच्या वर्तनविसंगतीवर या कवितेत भाष्य केले आहे. "...आणि आवडण आजी उठली" ही त्यांची दुसरी कविता ही अशीच विनोदी आहे. एका वृद्ध स्त्रीच्या मृत्यूची गोपेठ येथे रंगवून सांगितली आहे. संपूर्ण कविता नाट्यमय रूप धारण करते. घटना प्रसंगातील विसंगती हेरून त्यावर हलक्या-फुलक्या शब्दात भाष्य करण्याचे कौशल्य सुनंदा कांबळे यांच्याकडे असल्याचे दिसते..

सई लळीत यांनी ही मालवणी बोलीतून काव्यलेखन करून मालवणी बोली सर्वदूर पोहोचली आहे. 'वांगड' हा त्यांचा कवितासंग्रह प्रसिद्ध आहे. त्यातून त्यांनी कोकणातील लोकपरंपरा, कुटुंब, नातेसंबंध, स्त्रीविश्व समर्थपणे मांडले आहे. 'वांगड' कवितेत गावाकडे एकटेपणाचे दुःख भोगणाऱ्या आईची व्यथा येते. अशा किततीतरी स्त्रिया आपल्या मुलांची वाट पहात जुन्या आठवणी कुरवाळत जीवन जगत आहेत. कवितेतील आवशी म्हणते,

"धा वर्षा झाली थंडीत शिलान धितल्यान एक गरम आंगडा

आता गिम पावसात आसता ता माझ्या वांगडा"

कधीकाळी मुलाने घेतलेला अंगरखा म्हातारीला जसाच्या तसा आठवतो. तो अंगरखा आता जीर्ण झाला आहे. तसेच काळानुरूप नात्यातही अंतर पडले आहे. पण आठवणींची सोबत कायम आहे. कोकणातील जिते जागते असे चित्र

कवयित्री मांडते. सई लळित यांची 'शबय' ही कविता सुद्धा तितकीच महत्त्वपूर्ण आहे. शिमग्यातील शबय मागण्याचा संदर्भ कवितेला आहे. कवितेतला नायक राघवेचे सांग घेऊन मुद्दाम तिच्या दारात येतो. तिचे दुःस्वप्ना पुरुषाशी लग्न झाले आहे. शबय मागणारा 'तो' आणि नवऱ्यासह माहेरी आलेली 'ती' यांच्यातील मूक संवाद कवयित्रीने रंगविला आहे. त्याला पाहून तिचे डोळे पाणावतात, याचे त्याला समाधान वाटते. तो म्हणतो,

"मी मनातल्या मनात तुझ्या पुढच्या जन्माची शबय मागतय
आणि डोळे तळयेत ठेवून तसोच पुढच्या घराकडे वळतय"

या कवितेतून प्रियकर प्रेयसीची व्याकुळता, प्रामाणिकता, अबोल प्रेम अशा विविध छटांचे दर्शन घडते.

थोडक्यात असे म्हणता येते की, मालवणी मुलखातील या वरील सर्व कवींनी दक्षिण कोकणातील निसर्गाचे, माणसाच्या स्वभावाचे, चालीरिती आणि रूढी परंपरांचे, श्रद्धा आणि अंधश्रद्धांचे, दैन्य दारिद्र्याचे, प्रेमादी भावभावनांचे नेमके आणि नेटके दर्शन घडविले आहे. मालवणी बोलीतील वैशिष्ट्यपूर्ण शब्दकळा यांचा वापर हे या कवितांचे महत्त्वपूर्ण लक्षण आहे. मानवी स्वभावाचा परिपोष आणि रसपरिपोष यादृष्टीने या कविता महत्त्वाच्या ठरतात. या कवितांतून मानवी वर्तनातील संगती - विसंगती, प्रेम, सुख - दुःख, उपहास, खोडकरपणा यांचे वास्तव दर्शन घडते. समर्पक शीर्षक आणि समर्थ आशय लाभल्यामुळे उपरोक्त सर्व कवितांना वाङ्मयीन मोल प्राप्त झाले आहे. मालवणी मुलखातले हे कवी आणि त्यांची कविता काही अंशी अलक्षित वाटत असली तरी मालवणी मुलखाची आणि मालवणी बोलीची पताका फडकती ठेवण्यात ती नक्की यशस्वी ठरली आहे, यात शंका नाही.

संदर्भ-

१. काजरेकर गोविंद, कोकणातील कृषी संस्कृती आणि लोकगीते, दर्या प्रकाशन, पुणे, २०१४, पृ. ७
२. काजरेकर गोविंद व इतर, मालवणीतल्या वाटा, शब्दालय प्रकाशन, श्रीरामपूर, २०१७, पृ. १०४
३. तत्रैव, पृ. १०९
४. गवळी नामदेव, भातालय, लोक वांगमय गृह प्रकाशन, मुंबई, २०१८, मलपृष्ठ

रासायनिक कीटकनाशकांचा वसुंधरेवर होणारा दुष्परिणाम व उपयोजनात्मक नैसर्गिक कीटकनाशकांचे गुणधर्म - एक चिकित्सक अभ्यास

सौ लोढे एस. आर.

चेंबूर वेल्फेअर मराठी शाळा

सारांश:

आधुनिकीकरणाच्या युगात मानवाला भेडसावणारी सर्वात मोठी समस्या म्हणजे लोकसंख्येचा भस्मासुर होय. मानवाच्या तीन मूलभूत गरजांपैकी अन्न ही गरज पूर्ण करण्यासाठी मानवाने आधुनिक तंत्रज्ञान आणि विकसित विज्ञान यांच्या साहाय्याने अनेक विविध रसायनांचा उपयोगाने रासायनिक खते रासायनिक कीटकनाशके धाव्यांच्या व पिकांच्या संकरित जाती, आधुनिक यंत्रसामग्री या सर्वांचा वापर करून रासायनिक शेती सुरू केली. रासायनिक शेती मधून प्रारंभीय मिळणारे उत्पादन भरपूर प्रमाणात असते. त्यामुळे आर्थिक उत्पादनात सुध्दा वाढ होते. परंतु रासायनिक कीटकनाशकांमुळे दीर्घकाळ आढळणारे दुष्परिणाम दिसून येतात. या कीटकनाशकांचा पर्यावरणातील इतर रसायन बरोबर रासायनिक अभिक्रिया होऊन अतिशय घातक अशी संयुगे तयार होतात. पर्यावरण, मानव आणि प्राणी यांना घातक असणारे रासायनिक कीटकनाशके, कॅन्सर, यकृतात बिघाड, नपुंसकता, गर्भपातचे विकार इत्यादी साठी कारणीभूत ठरतात. रासायनिक कीटकनाशकांचा मध्ये कार्बन आणि क्लोरीनचे प्रमाण खूप जास्त असते. या कीटकनाशकांचे नैसर्गिकरीत्या विघटन होऊ शकत नाही. त्यामुळे ते पाण्यात मातीत मिसळलेल्या स्थितीत तशीच राहतात. रासायनिक शेती करताना बेसुमार इंधनाचा वापर केला जातो. युरोपियन लोक 12टन नंतर अमेरिकन लोक 5 टन इंधनाचा वापर करतात. रासायनिक शेतीमध्ये पशु प्राण्यांचा फारसा वापर केला जात नाही. त्यांना एकत्रित डांबून ठेवल्यामुळे विविध रोग होण्याची शक्यता असते. या प्राण्या साठी लागणारे खाद्य रासायनिक शेतीमध्ये तयार होत नाही. प्राण्यांचे खाद्य आयात करावे लागते. त्यामुळे एकूणच रासायनिक शेती करणार्या शेतकर्यांवर आर्थिक भार पडतो. रासायनिक शेती त्या शेतकऱ्याची केवळ जीवनशैली बदलते मात्र त्याचा विकास थंडावतो. या सर्व समस्यांवर उत्तम उपाय म्हणजे सेंद्रिय शेती होय. सेंद्रिय शेतीमध्ये जमिनीची सुपीकता वाढून रासायनिक शेतीपेक्षा जास्त उत्पादन निर्माण करण्याची क्षमता असते. या शेतीमध्ये शेतकरी स्वयंनिर्भर असतो. कारण शेतीसाठी लागणारी सर्व प्रकारची खते कीडनाशके, कीटकनाशके शेतकरी स्वतः तयार करीत असतो. त्यामुळे त्याची आर्थिक बचत होते. सेंद्रिय शेतीमध्ये पिकांना वेगवेगळी मूलद्रव्ये संयुगे पुरविण्याची गरज नसते. मातीत उपलब्ध असणाऱ्या जीव आणि सूक्ष्मजीवांमुळे माती दीर्घकाळ सुपीक राहण्यास मदत होते. तसेच अशा जमिनीत उगवणारे पीकही सुपीक असते. सेंद्रिय शेती मध्ये वापरले जाणारे महत्त्वपूर्ण कीटकनाशके वैयक्तिक स्तरावर कशी तयार केली जावीत व त्यांचा वापर कसा करावा, रासायनिक कीटकनाशकांचे दुष्परिणाम याचा चिकित्सक अभ्यास सदर प्रकल्पात करण्यात आला आहे

Keywords: रासायनिक कीटकनाशके, नैसर्गिक कीटकनाशके, मिथाॅक्सीक्लोरो, सेंद्रिय शेती, शाश्वत विकास, कृषिप्रधान प्रस्तावना:

भारत हा कृषिप्रधान देश आहे. शेतीमालाच्या उत्पादनांची मोजणी करून म्हणजे शेतात किती पीक आले ते मोजून आणि त्याच्या बाजाराची चाचपणी करून या उत्पादनांमध्ये लाभांचे गणित अर्थशास्त्रज्ञ मांडत असतात. अनेक शेतकऱ्यांच्या मते शेतीची उत्पादकता आर्थिक उत्पादनापेक्षा जास्त आहे. शेती समाजाला अन्न आणि इतर उपयुक्त गोष्टींचा पुरवठा करत असते. वाढत्या अन्नाच्या गरजा, अन्नधान्याची किंमत कमी करण्यासाठी आणि अधिकाधिक उत्पादनासाठी शेतीच्या उत्पादन क्षमतेची शाश्वत वाढ होणे गरजेचे आहे. शेती उद्योगासाठी आवश्यक असलेल्या एखाद्या घटकाचे प्रमाण कमी झाल्यास त्याचा उत्पादन क्षमतेवर परिणाम होतो. रासायनिक खते आणि कीटकनाशकांचा अतिरेकी वापरामुळे जमिनीचा पोत, प्रत आणि त्यातील घटकांची रचना बदलते. जमिनीत मिसळले अनेक रसायने मातीतील अनेक जीवाणूंचा नाश करतात. हे जिवाणू मृत जीवांच्या विघटनातून व इतर अनेक नैसर्गिक प्रक्रिया द्वारा मातीमध्ये पोषक द्रव्ये निर्माण करून वनस्पतींना उपलब्ध करून देत असतात. हे जिवाणू नष्ट झाले तर मातीची उत्पादनक्षमता कमी होते. जमिनीचा

(SJIF) Impact Factor-7.675

ISSN-2278-9308

B.Aadhar

Peer-Reviewed & Refreed Indexed

Multidisciplinary International Research Journal

September-2021

ISSUE No- (CCCXVIII) 318 (D)

Thoughts and Works of Dr. Babasaheb Ambedkar

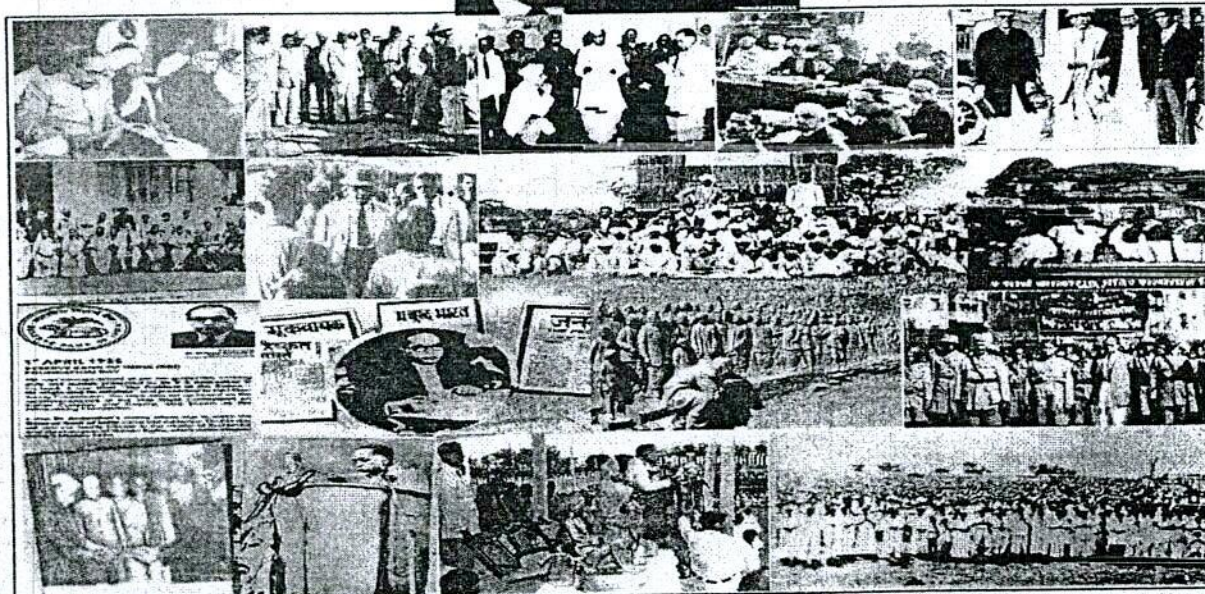

Chief Editor

Prof. Virag S. Gawande
Director
Aadhar Social
Research & Development
Training Institute Amravati

Editor

Dr. Pramod S. Meshram
I/c Principal,
Shri M. H. K. College of
Arts & Comm. Pachal

The Journal is indexed in:

Scientific Journal Impact Factor (SJIF)

Cosmos Impact Factor (CIF)

International Impact Factor Services (IIFS)

Aadhar International Publication Amaravati

Website – www.aadharsocial.com Email – aadharsocial@gmail.com



INDEX D

No.	Title of the Paper	Authors' Name	Page No.
1	डॉ. बाबासाहेब आंबेडकरांची पत्रकारिता आणि सद्यस्थिती	प्रा. डॉ. संतोष पां. बनसोड	1
2	डॉ. बाबासाहेब आंबेडकरांची सिध्दांतवादी सामाजिक चळवळ	डॉ. प्रमोद एस. मेश्राम	7
3	डॉ. बाबासाहेब आंबेडकर आणि दलित साहित्य	डॉ.विकास शंकर पाटील	12
4	डॉ. बाबासाहेब आंबेडकर यांच्या महापरिनिर्वाणानंतरचे 'प्रबुद्ध भारत'	वानखडे अमरदीप शामराव	16
5	डॉ. बाबासाहेब आंबेडकर आणि हिंदू कोड बिल	प्रा. राजश्री बंडोपंत पोवार	21
6	डॉ. बाबासाहेब आंबेडकर: भारतीय लोकशाहीचे शिल्पकार	प्रा. डॉ. राजेंद्रप्रसाद टी. पटले	24
7	डॉ. आंबेडकर आणि मुक्त अर्थव्यवस्था	डॉ. रक्षित मदन बागडे	27
8	डॉ. बाबासाहेब आंबेडकरांचे आर्थिक विचार : एक अध्ययन	प्रा. रविकुमार हरीश जसमतिया/डॉ. राजेंद्रकुमार रामराव गव्हाळे	31
9	डॉ.बाबासाहेब आंबेडकरांची पत्रकारिता आणि सामाजिक विचार	रूपाली राजू सावे	35
10	डॉ. बाबासाहेब आंबेडकर यांचे शेती, शेतमजूर व कामगार विषयक कार्य	डॉ. रूपेश एम. मेश्राम	39
11	गुनिक भारतातील महिला सक्षमीकरणातील डॉ. बाबासाहेब आंबेडकरांचे योगदान	डॉ. भैरगुंडे एस.एस	44
12	“डॉ. बाबासाहेब आंबेडकरांनी घडवून आणलेले सत्याग्रह”	प्रा.तळणीकर एस.जी.	49
13	डॉ. बाबासाहेब आंबेडकरांचे कृषिसंस्कृती विषयक विचार व कार्य	प्रा.डॉ. संभाजी आण्णू शिंदे	52
14	कामगारांचे कैवारी : डॉ.बाबासाहेब आंबेडकर	प्रा.डॉ.सतीश मस्के	61
15	डॉ.बाबासाहेब आंबेडकरांचे विविध क्षेत्रातील योगदान	डॉ.सीमा राघू आवचर	64
16	डॉ. बाबासाहेब आंबेडकरांचा शैक्षणिक दृष्टिकोन	प्रा.डॉ. शिला कमलाकर स्वामी	68

17	डॉ.बाबासाहेब आंबेडकर व सामाजिक चळवळी डॉ.शिवाजी सोमला पवार	73
18	माणगाव परिषद : स्वरूप व परिणाम प्रा.डॉ. श्रीराम यशवंत गडकर	85
19	डॉ. बाबासाहेब आंबेडकरांचे शिक्षणविषयक विचार व कार्य श्वेता वैजनाथ आदोडे	95
20	डॉ. बाबासाहेब आंबेडकरांच्या महिला आत्मसन्मानविषयक विचारांची प्रासंगिकता प्रा.डॉ. सिद्धार्थ मुंगे	99
21	स्त्रीमुक्ती आणि डॉ. बाबासाहेब आंबेडकर डॉ. स्निग्धा कांबळे	104
22	डॉ.बाबासाहेब आंबेडकरांचे कृषीसंबंधी विचार डॉ.श्रीप्रभू जी. चापके / प्रा.डॉ.सौ.ज्योती हरनारायण लाहोटी सुलभा गुलाबराव वानखेडे	107
23	डॉ. बाबासाहेब आंबेडकर आणि हिंदू कोडबिल प्रा.डॉ. सुनंदा चरडे	111
24	डॉ बाबासाहेब आंबेडकरांचे शेतीविषयक विचार व कार्य डॉ सुनिल ओगले	114
25	डॉ.बाबासाहेब आंबेडकरांचा महिलांसंबंधी दृष्टिकोन व कार्य प्रा.सौ.कांबळे सुनिता शंकरराव	118
26	डॉ. बाबासाहेब आंबेडकरांचा स्त्रियांसंबंधी दृष्टिकोन व कार्य प्रा. सौ. सुनिता प्रदिप रंगारी	123
27	डॉ. बाबासाहेब आंबेडकरांचे जातिव्यवस्थेचे अर्थशास्त्रविषयक विचार सुशिला आसाराम शेजवळ	128
28	“डॉ. बाबासाहेब आंबेडकरांचा शैक्षणिकदृष्टीकोन” प्रा. स्वप्नील चव्हाण	132
29	डॉ.बाबासाहेब आंबेडकरांचे राष्ट्रनिर्मितीतील योगदान प्रा.डॉ.मानवते उत्तम हुसनाजी	136
30	डॉ. बाबासाहेब आंबेडकर यांचे सामाजिक विचार प्रा. विजय डी. वाकोडे	139
31	डॉ. बाबासाहेब आंबेडकर यांचे शिक्षण विषयक कार्य शिंंगे विकास मलकारी	143
32	डॉ.बाबासाहेब आंबेडकर और हिंदी साहित्य राजेंद्र वसंतराव जाधव	148
33	संस्कृती परिवर्तक बाबासाहेब प्रा.डॉ.राजेश चवरे	153
34	महिलांच्या विकासात डॉ बाबासाहेब आंबेडकर यांचे योगदान प्रा. रवींद्र म. कांबळे	160
35	“डॉक्टर बाबासाहेब आंबेडकरांचे शेतीविषयक विचार व कार्य” साधना सुखदेव जाधव	164
36	आदिवासी कवितेवरील डॉ. बाबासाहेब आंबेडकरांच्या विचारांचा प्रभाव	167



		डॉ. सखाराम डाखोरे	
37	'घडई' कांदवरीतील आंबेडकरी विचार	डॉ. संजय शामराव पाटोळे	172
38	डॉ. बाबासाहेब आंबेडकरांचे कामगार विषय विचार व कार्ये	संताजी महादेव गावकरे	176
39	ध्यासपुरुष डॉ. बाबासाहेब आंबेडकर आणि त्यांची पत्रकारिता	श्री. संतोष मारुती लोंढे	179
40	डॉ. बाबासाहेब आंबेडकर यांच्या विचारांचा भारतीय साहित्यावरील प्रभाव	प्रा. डॉ. शरद खांडेभराड	183
41	डॉ. बाबासाहेब आंबेडकर प्रणित स्त्री मुक्ती लढा आणि भटक्या विमुक्त जाती जमातीतील स्त्रीया - एक अवलोकन	प्रा. सौ. शेख. एस. एम	187
42	स्त्री उद्धारक डॉ भीमरावरामजी आंबेडकर	प्रा.बाजुळगे शिवराज पुरुषोत्तम	193
43	डॉ.बाबासाहेब आंबेडकर यांची प्रेरक पत्रकारिता	डॉ.शोभा डहाळे	200
44	डॉ.बाबासाहेब आंबेडकर यांचे कृषीविषयक धोरण आणि कृषी संपन्न संपन्नतेसाठी मांडलेल्या उपायोजना	डॉ.सीताराम म्हस्के	204
45	'उत्थानगुंफा'तून प्रतिबिंबित झालेले आंबेडकरी तत्वज्ञान	डॉ.उषा सोरते	211
46	डॉ. बाबासाहेब आंबेडकर व समतेसाठीचे सत्याग्रह	डॉ. उत्तम छाजू राठोड	217
47	डॉ. बाबासाहेब आंबेडकर यांचे शिक्षणविषयक विचार व कार्ये	डॉ. वैभवी प्रकाश देहूकर	222
48	डॉ. बाबासाहेब आंबेडकर यांचे शैक्षणिक कार्य : एक चिकित्सक अभ्यास"	डॉ. विनोद संभाजी सोनवणे	228
49	डॉ.बाबासाहेब आंबेडकर आणि हिंदू कोड बिल	प्रा.डॉ. व्ही. जी.भास्कर	232
50	डॉ.बाबासाहेब आंबेडकर व कामगार सुधारणा	प्रा.डॉ.शारदा गोविंदराव बंडे	235
51	दलित वंचितांच्या शिक्षणाविषयी डॉ. बाबासाहेब आंबेडकरांची भूमिका	डॉ. सतीश कामत	238
52	राष्ट्रनिर्माण में डॉ. बाबा साहब आंबेडकर की भूमिका	डॉ. संतोष रायबोले	241
53	महार वतन बिल - डॉ. बाबासाहेब आंबेडकरांचा समाजशास्त्रीय व अर्थशास्त्रीय दृष्टिकोन	डॉ. सरवदे संघमित्रा विठ्ठलराव	246
54	डॉ. बाबासाहेब आंबेडकरांचा महिलाविषयक दृष्टीकोन व कार्ये	प्रा. सौ. रश्मी रमेश देसाई	250



55	डॉ. बाबासाहेब आंबेडकरांनी घडवून आणलेले सत्याग्रह	राणी एम. कांबळे	255
56	डॉ. आंबेडकरी प्रेरणा आणि दलित - ग्रामीण साहित्य	डॉ. लोणे राजेंद्रकुमार लक्ष्मणराव	261
57	नव्या राजकीय विचारांचे प्रवर्तक : डॉ. बाबासाहेब आंबेडकर	प्रो. डॉ. प्रेमचंद गुंडू गायकवाड	264
58	राष्ट्र निर्माणासाठी डॉ. बाबासाहेब आंबेडकरांचे योगदान	प्रा.डॉ. प्रतिभा अनंतराम भुतांगे	269
59	डॉ.बाबासाहेब आंबेडकर.....एक महान समाजसुधारक व विचारवंत	डॉ.शाहेदा मुनाफ	275

भारताचे संविधान
उद्देशिका

आम्ही, भारताचे लोक, भारताचे एक सार्वभौम
समाजवादी, धर्मनिरपेक्ष लोकशाही गणराज्य घडविण्याचा
व त्याच्या सर्व नागरिकांस:
सामाजिक, आर्थिक व राजनैतिक न्याय;
विचार, अभिव्यक्ती, विश्वास, श्रद्धा
व उपासना यांचे स्वातंत्र्य;
दर्जाची व संधीची समानता;
निश्चितपणे प्राप्त करून देण्याचा
आणि त्या सर्वांमध्ये व्यक्तीची प्रतिष्ठा
व राष्ट्राची एकता आणि एकात्मता
यांचे आश्वासन देणारी बंधुता
प्रवर्धित करण्याचा संकल्पपूर्वक निर्धार करून ;
आमच्या संविधानसभेत
आज दिनांक २६ नोव्हेंबर, १९४९ रोजी
याद्वारे हे संविधान अंगीकृत आणि अधिनियमित
करून स्वतःप्रत अर्पण करित आहोत.



राष्ट्रनिर्माण में डॉ. बाबा साहब आंबेडकर की भूमिका

डॉ. संतोष रायबोले

कला एवं वाणिज्य महाविद्यालय फोंडाघाट, जि.सिंधुदुर्ग

Mob- 9420741520, mail- santosh.raibole@gmail.com

दुनिया के इतिहास से यह स्पष्ट होता है कि पहले सामाजिक क्रांति का आगाज होता है फिर राजनैतिक क्रांति की पहल। दुनिया का चेहरा आज जो दिखाई दे रहा है उसका श्रेय चुनिंदा क्रांतिकारियों और लडाकू तेवर के क्रांतिदर्शियों को जाता है। रुसमें पहले मार्क्स का जनजागरण होता है और फिर मार्क्सवादी क्रांति का फल चखा जाता है। मार्क्स ने मजदूरों के शोषण के लिये पुंजीपतियों की शोषक व्यवस्था को जिम्मेदार बताया है। फ्रेंच में भी पहले रुसो होल्टेयर आदि होते हैं फिर फ्रेंच राज्यक्रांति। अमरिका और ब्रिटेन का भी यही इतिहास रहा है। दुनिया में कई विषमताएँ और भेदाभेद वाली अमानवीय प्रभाएँ प्रचलीत हैं। उसमें वर्ण विद्वेष सर्वोच्च था। दक्षिण आफ्रिका या पाश्चात्य देशोंमें पहले किंग मार्टिन ल्युथर का अविर्भाव होता है तब जाकर दक्षिण आफ्रिका के पहले शाम वर्ण राष्ट्राध्यक्ष नल्सेन मंडेला बनते हैं या अमरिका के बराक ओबामा। दुनिया का क्रांति इतिहास भारत में पहले उदय होता है। बुद्ध की क्रांति के पश्चात सम्राट अशोक का प्रकाश फैलता है।

बाबा साहब दुनिया और भारत के इतिहास से वाफ़ीक थे। इसलिये उन्होंने भारतीय समाज के बदलाव के लिए यों कहे परिवर्तन के लिए जनआंदोलनों का रास्ता अपनाया। राजनैतिक सत्ता की अपेक्षा भी सामाजिक परिवर्तन को वे अधिक तुल देते थे। सत्ताएँ आती हैं और चली जाती हैं समाज जिस का तस बना रहता है। इसलिए सत्ता समाज में घुसपैठ करके बदलाव के पक्ष में नहीं होती तो समाज का परिवर्तन ही सत्ता परिवर्तन की नींव रखता है। इसलिए बाबा साहब विदेश से उच्च शिक्षा ग्रहण करके जब भारत लौटते हैं तो जनआंदोलनों का रास्ता अपनाते हैं। जिसमें अमरावती के अंबाबाई मंदिर के सत्याग्रह से वे यह जाहिर करते हैं कि अछूत भी हिंदू धर्म कि इकाई है तो फिर उन्हें मन्दिर प्रवेश से क्यों रोका जाता है। इस आंदोलन में डॉ. पंजाबराव देशमुख और कई गैरअछूत जो परिवर्तनकामी थे उन्होंने बाबा साहब का साथ दिया।

दूसरा आंदोलन पुणा के पार्वती मंदिर का सफल किया। तीसरा महाड का आंदोलन है। महाड का पानी आंदोलन केवल पानी का संघर्ष नहीं है। क्योंकि इसके पीछे बाबा साहब की समानतावादी भूमिका थी। बाबा साहब महाड जनआंदोलन के संदर्भ में कहते हैं। हमारे पुरखोंने महाड के तालाब का पानी नहीं पिया इसलिए वे नहीं मरें। और अगर हम इस पानी को पिते हैं तो हमें अमरत्व नहीं मिलेगा। पर हम भी अन्य इन्सानों कि तरह इन्सान हैं। जिस तालाब पर कुत्ते-जानवर पानी पि सकते हैं उसके लिये अछूतों को रोकना गैरकानूनी और अमानवीय है। महाड की अपेक्षा पानी का आन्दोलन अन्य जगहों पर किया जा सकता है ऐसा बहिष्कृत हितकारणी सभा में सुर गुँजने लगा था। जैसे रत्नागिरी, गणपती पुले, अलीबाग इन स्थानों पर जल आन्दोलन किया जाए। यह तीनों स्थान समंदर से सटे हुए हैं। इन आंदोलनों को फिर महाराष्ट्र और देश में फैलाया जा सकता है। पानी समस्या जो अछूतों के अस्मिता का प्रश्न बना है उसे नष्ट किया जा सकेगा।

महाड को ही चुनने के पीछे बाबा साहब का ऐतिहासिक सिद्धांत था। महाड रायगड का हिस्सा है। रायगड किले पर शिवाजी महाराज का राज्यरोहण के समय अपमान किया गया था उस अवमानना का बदला बाबा साहब महाड सत्याग्रह से लेते हैं जो विषमता के विरुद्ध एल्गार था। इस आन्दोलन के पश्चात संपूर्ण देश में शोषित लोग



पानी संघर्ष करते दिखाई देते हैं। दूसरी भूमिका मन्दिर प्रवेश को लेकर है। नासिक का काला राम मंदिर प्रवेश मानवीय समता को पुख्ता करता है। यह सारे जनआन्दोलन मानवीय गरीमा की प्रतिष्ठापना है। भारत में राजनैतिक दृष्टि से आजादी का आन्दोलन अंग्रेजों के खिलाफ चल रहा था। पर सामाजिक आन्दोलन तो देसी वर्णव्यवस्था के विरोध में चल रहे थे। बाबा साहब कि मान्यता थीं की बगैर सामाजिक बदलाव के राजनैतिक स्वतंत्रता का कोई मूल्य नहीं। महात्मा फुले और आगरकर भी इसी बात को महत्व देते थे। इन सभी की मान्यता थीं की समाज सुधार के बगैर स्वतंत्रता केवल पावर ऑफ ट्रान्सफर मात्र रह जायेगा। इसमें सामान्य शोषित जनों की भागिदारी न के बराबर होगी जो आज सत्य साबित होता है।

जनआंदोलानों को प्राण देने हेतु वे पत्रकारिता का महत्व समझते हैं। जनआंदोलन और पत्र-पत्रिकाओं में वे राष्ट्रनिर्माण के बीज दिखते हैं। मूकनायक, जनता, समता, प्रबुद्ध भारत आदि किसी भी पत्रिका के किसी भी हिस्से को आप पढिए उसमें बाबा साहब का राष्ट्रनिर्माण दृष्टेय होगा। क्योंकि बाबा साहब कलम और रस्ते की लड़ाई का समन्वय करके ही देश निर्माण की प्रक्रिया को पूर्णत्व प्रदान करते हैं। १९२९ में बाबा साहब ने बहिष्कृत हितकारणी सभा के पत्र में एक आलेख लिखा था जिससे बाबा साहब की पैनी नजर भारत के संरक्षण, सीमाएँ और भारतीय अर्थनीति पर थी। इस आलेख का शिर्षक था 'नेहरू और भारत का भाविष्य' जिसमें बाबा साहब नेहरू के विदेश नीति को लेकर प्रश्न खड़े करते हैं। नेहरू ने जो समिति बनाई थीं। उसमें मुस्लीम लीग और भारत के बहुसंख्य हिंदु इस प्रकार के दो हिस्से किये गये थे। जिसमें भारत के भीतर मुस्लीमों को पाँच प्रदेश दिए जाए जैसे की बंगाल, बलुचिस्तान, सिंध, पंजाब, वायव्य सरहद्द इन पाँचों पर मुस्लीमों का आधिपत्य रहेगा और बाकि भारत पर बहुसंख्य हिन्दुओं का अधिकार रहें इसका पुरजोर विरोध बाबा साहब करते हैं।

बाबा साहब केवल नेहरू की विदेश नीति का विरोध ही नहीं करते तो उसके दुष्प्रभाव को भी जाहीर करते हैं। नेहरू के काश्मिर चिंतन का भी बाबा साहब ने यथार्थ विरोध किया था। कश्मीर को लेकर बाबा साहब ने तीन सुझाव दिए थे शायद उसका पूर्णत अनुपालन होता तो कश्मीर भारत के लिए सरदर्द न बना होता। जम्मू और कश्मीर घाटी में मुसलमान आबादी अधिक है यह प्रदेश पाक को दिया जा सकता है। लद्दाख और सिंध यहाँ बौद्ध और हिंदुओं कि औसत अधिक है यह प्रदेश भारत का हिस्सा बनें। तीसरी शर्त अधिक समायोचित है कि भारतीय सेना पाक के घुसपैठियों का खात्मा किए बगैर युद्ध विराम न करें। यह युद्ध काश्मिर के घुसपैठियों के विरुद्ध अंतिम घुसपैठी तक चलना चाहिए जिससे यह समस्या फिर हमेशा-हमेशा के लिए खत्म हो जाए। बाबा साहब की बात को अगर माना जाता तो कश्मीर से खून की होली कब की खत्म हो गई होती और देश में शांती और अमन का माहौल बनाया जा सकता था।

आजादी के समय हमारे देश की आर्थिक आय तीनसौ पचास करोड के दरम्यान थी। उसमे से एक सौ अस्सी करोड रुपये केवल काश्मिर पर खर्च होते हैं। बाबा साहब कहते हैं भारत में कई समस्याएँ हैं उस पर पैसा खर्च करके भारत का विकास करना जरूरी है पर यह पैसा नेहरू के गलत विदेश नीति के कारण युद्धजनीत स्थिति पर खर्च किया जा रहा है। जब की भारत पिछड़ा है ऐसे में कश्मीर के ढाई जिले पर किया जाने वाला पैसा निरर्थक साबित हो रहा है जिसका कोई न प्रयोजन है न भविष्य। नेहरू का झुकाव रूस की ओर था बाबा साहब रूस की हुकुमत को दुसरे महायुद्ध के समय देख चुके थे कि रूस ने सोवियत युनियन के अंतर्गत छोटे-छोटे देशों के साथ कैसा हैवानी रवैया अपनाया। पड़ोसी देशों के साथ कैसा दुर्व्यवहार किया। बाबा साहब रूस की अपेक्षा ब्रिटन और अमरिका के लोकशाहीवादी राष्ट्रों के पक्षधर बनना पसंद करते थे। बाबा साहब का कहना था हर तरह की तानाशाही बर्बर ही है चाहें वह मजदूरों की ही क्यों न हों। रूस और चायना के कम्युनिस्ट विचारों की अपेक्षा बाबा साहब ब्रिटन के संसदीय लोकशाही के पाईक थे। बाबा साहब की बात को न मानकर नेहरू कश्मीर प्रश्न को युनो में लेकर गये। युनो



ने कहा की कश्मीर की जनता का जनमत लेकर तय किया जाय की वे पाक में जाना चाहते या भारत में तब से लेकर अब तक यह प्रश्न जस का तस बना हुआ है।

दुसरे महायुद्ध के आरंभ में जर्मनीने जब पोलंड पर आक्रमण किया था उसी समय बाबा साहब ने अपने पत्र-पत्रिकाओं और व्याख्यानों में कहा की अगर दुसरे महायुद्ध में गलती से भी हिटलर और मुसोलिनी का विजय होता है तो दुनिया का नक्शा कुछ अलग होगा। इसलिए बाबा साहब भारत को इंग्लंड के पक्ष में लड़ने की अपील करते है। नेहरू के गलत विदेश नीति का परिणाम कश्मीर समस्या, पाक के साथ लड़े गये युद्ध और चायना के साथ लड़ा गया युद्ध और लूटी गई हमारी भूमि और सीमा का तनाव इस बात का सबूत है।

बाबा साहब गोलमेज परिषदों के द्वारा राष्ट्रनिर्माण के तीन काम पूर्ण करते हैं। पहला भारतीय अछूतों को मानवीय हक-अधिकार दिलाना, दूसरा भारत की स्वतंत्रता और तीसरा भारत का संविधान निर्माण करना। पहले गोलमेज परिषद के भीतर के बाबा साहब के विचार राष्ट्रनिर्माण की पहल है। जिसकी प्रशंसा सभी सदस्य और ब्रिटीश पार्लमेंट ने भी की है। दुसरी गोलमेज परिषद में अछूतों के पृथक निर्वाचन क्षेत्र की माँग बाबा साहब ने रखी थीं। गांधी और कॉंग्रेस ने भी हस्ताक्षर किये थे। एस प्रस्ताव पर, फिर गांधी ने अपनी भूमिका बदली ओर इंग्लंड के प्रधानमंत्री रम्से मेकडोनल को पत्र लिखकर अपना विरोध दर्ज किया। पूणा के एरवडा जेल में २० सितम्बर १९३२ से २४ सितम्बर १९३२ तक लंबा अनशन किया ओर अछूतों के हक - अधिकारों को छीना गया।

'थॉट्स ऑन पाकिस्तान' ग्रंथ के द्वारा भी बाबा साहब अखंड भारत की पैरवी करते हैं। यह ग्रंथ भारतीय एकता की भूमिका का निर्वहन है। आज पाक की समस्या भारत के लिए सिरदर्द बनी है। पाक के साथ का कारगील युद्ध द्वारा संकल्पना का ही परिणाम है। पाक के साथ-साथ चायना उपनिवेश और साम्राज्यवाद का पोषकत्व ग्रहण करके चलता है। नेहरू ने चायना के साथ पंचशील का आग्रह किया था। पर चायना पंचशील की अपेक्षा साम्राज्यवाद का भाजक है। बाबा साहब कहते है माओ स्वयं हुकुमशाही प्रवृत्ति का हुकुमशाहा है उससे शांती की अपेक्षा करना गैर है जिसका परिणाम हिन्दी - चीनी भाई-भाई की लुभावनी घोषणा देकर भारत को भ्रमित किया और हम पर आक्रमण करके। हमारी कई मील भुमी को हथिया लिया आज भी भारत- चायना सीमा लहाख आदि क्षेत्रों में तनाव और सैन्य प्रशिक्षण शिबीर लेकर एक दूसरे को धमकाते है। कम्युनिष्ट चायना पंचशील की अपेक्षा आक्रमण का पक्षधर है।

बाबा साहब ने द्वितीय महायुद्ध के समय इंग्लंड का पक्ष लिया था। परिणामत ब्रिटीश इंडीया के व्हाइसराय मंत्रीमंडल में बाबासाहब को स्थान दिया गया था। मंत्रीमंडल में शिरकत होते ही बाबा साहब ने सेना में तीन महार रेजिमेंट का निर्माण किया। कल तक दूसरों का गुलाम बना रहनेवाला अछूत महार रेजिमेंट के द्वारा आत्मसम्मान और देशरक्षा करने लगा। महार रेजिमेंट का निर्माण करना सही मात्रा में शोषित मनुष्य का उध्दार है। और राष्ट्रनिर्माण का आरंभ। श्रममंत्रालय के द्वारा बाबा साहब ने श्रमिकों के काम के घंटे बारह से आठ किये। स्त्रियों को भी पुरुषों के समान समान काम के लिए एक समान वेतन को मंजूरी दी। श्रमिकों के हितों के लिए कई कल्याणकारी प्रावधान किये। स्त्रियों के लिए मॅटरनिटीलीव्ह का प्रावधान किया साथहिं छः माह तक पूर्णकालीक वेतनीय छुटी की व्यवस्था की। मजदूरों के हडताल के अधिकार को स्थायित्व प्रदान करनेवाले कानून, पेन्शन, टी.ए., डी. ए., आदि सहूलियतों और वेतन आयोगों की व्यवस्था करके मजदूरों के विकास का मार्ग प्रशस्त किया।

बाबा साहब जल नीति के द्वारा भारत का विकास करना चाहते थे। हमारे देश के उत्तरी हिस्से में बारीश अधिक होती है। बाढ के प्रकोप से कई प्रदेशों का जनजीवन प्रभावित होता है। तो दक्षिण भारत में सुखे की समस्या होती है। बाबा साहब की मान्यता थीं की अगर नदियों को आपस में जोड़ा जायेगा तो सिंचाई की व्यवस्था की जा सकती है। महात्मा फुलेजी ने भी 'किसान का कोडा' में सुखे की समस्या की ओर ध्यान आकृष्ट किया था। परिणामत



किसान तहस नहस होकर खुदकुशी का रास्ता अपनाता है | आज तक भारत में तीन लाख किसानों ने अपना जीवन समाप्त किया है | जिसमें पानी की भूमिका अहम है।

पिने का पानी, खेती के लिए पानी, उर्जा के लिए पानी और नौचालन के लिए पानी की अनिवार्यता है। जल का भण्डारण करके पानी का संग्रह किया जा सकता है बांध के द्वारा | मत्स्यव्यवसाय को बढ़ावा दिया जा सकता है जिससे रोजगार की संभावना का निर्माण होता है। बाबा साहब केवल संविधान के ही शिल्पी नहीं तो जल नीति के प्रणेता भी है। बाबा साहब अमरिका में पढ़ने गए उसी समय उन्होंने वहां का जनजीवन और जल नीति का भी गहरा अध्ययन किया था। उड़ीसा में बहनेवाली महानदी का नौ करोड़ फिट पानी समंदर में बहकर जाता है। इस पानी को बाँधों के द्वारा अगर रोका जाय तो 10 लक्ष हेक्टर क्षेत्र में सिंचाई की जा सकती है। बंगाल के अंतर्गत हिरानदी है जिसके प्रकोप से लोगों का जीवन प्रभावित होता है। अमरिका के टेरसा नदी का प्रकोप भी ऐसा ही था पर अमरिका के लुमनर नामक इंजिनियरने टेरसा नदी पार बाँध बनाकर इस इलाके को टेरसा के बाढ से बचाकर पानी का सदुपयोग सिंचाई के लिए किया | जो अमरिका में संभव हो सकता है वह बंगाल और ओडिसा में भी होना कठिन नहीं | बाबा साहब ने लुमरल को भारत में जलनीति अभियंता के रूप में बुलाकर नदियों का कायाकल्प किया | रेल की अपेक्षा नौचालन का खर्च कम किया जा सकता है और रेल का बोझ भी कम होगा। भाक्रानांगाल बाँध का निर्माण बाबा साहब की उपलब्धि है। दामोदर नदी कानून बनाकर पानी के भंडारन और सिंचाई की परिकल्पना को मूर्त रूप प्रदान किया। जिससे देश के विकास को गति मिली।

बाबा साहब ने कृषि को राष्ट्रनिर्माण के साथ जोड़ा | भारत में कृषि खंडो-खंडो में विभाजित है। परिणामतः उपज पर्याप्त नहीं हो सकती उसकी जगह अगर रूस की तर्ज पर सामूहिक यों कहें की राष्ट्रीय खेती का प्रयोग किया जाये तो उपज भी बढ़ेगी बेगार, खोती और जमींदारों का अन्याय - अत्याचार भी खत्म होगा और देश के अनाज की समस्या भी खत्म होगी। खेती का राष्ट्रीयकरण होना चाहिए। खेती विकास के लिए भूविकास बैंक बनाने चाहिए। सरकार की ओर से किसानों को बीज, खाद, पानी, बिजली और अनुदान देना चाहिए तभी खेती में पर्याप्त उपज पैदा होगी।

रिजर्व बैंक के निर्माण प्रक्रिया के मूल में बाबा साहब का 'प्रॉब्लेम ऑफ रूपी' ग्रंथ है। बाबा साहब दुनिया के नामी अर्थशास्त्री थे। बाबा साहब को अगर प्लानिंग कमिशन का चेअरमन बनाया जाता तो वे भारत को दस सालों के भीतर गरीबी रेखा के उपर उठाते। संरक्षण मंत्रालय अगर दिया जाता तो भारत के सारे पड़ोसी देशों के साथ सम्बन्ध मधुर और सीमाएँ सुरक्षित की जाती। विदेश मंत्रालय के द्वारा दुनिया में भारत का सर ऊँचा करने का प्रण बाबा साहब ने किया था पर उन्हें केवल कानून मंत्री बनाकर उनके ज्ञान का फायदा जानबुझकर देश को न हो ऐसी व्यवस्था की गई।

हिन्दू कोडबिल (संहिता) माता-बहनों के उध्दार का प्रणेता था पर वह संसद में पारित न होने के कारण बाबा साहब ने मंत्रीमंडल से इस्तीफा दिया। नेहरू की गलत विदेश नीति, ओ बी.सी. समाज की जनगनना हो और उनके रिजर्वेशन की व्यवस्था की जाए। अनुसूचित जाति, अनुसूचित जनजाति और अन्य पिछड़े वर्ग के आरक्षण का प्रावधान राष्ट्रनिर्माण का कार्य है। कल्याणकारी आयकर और लगान की परिकल्पना को बाबा साहब राष्ट्रनिर्माण के साथ जोड़ते हैं। कामगारों का बीमा राष्ट्रनिर्माण की भूमिका में समाहित है। अंततः बाबा साहब का संपूर्ण जीवन और कार्य राष्ट्रनिर्माण की मिसाल है। इसलिए तो वे स्वयं को प्रथमत् और अंततः भारतीय मानते है।



संदर्भ ग्रंथ -

1. कश्यप ओमप्रकाश, जननायक डॉ. भीमराव अम्बेडकर, पंकज पुस्तक मंदिर ७७/१, इस्ट आजाद नगर, दिल्ली- ११००५१
2. हनवते प्रकाश उत्तम, डॉ. बाबासाहेब आंबेडकर काल, आज आणि उद्या, निसर्ग पब्लिकेशन, स्वरशिल्प नाईक नगर, हिंगोली
3. हनवते प्रकाश उत्तम (संपा) इतिहासकार डॉ.बी.आर. आंबेडकर, अरुणा प्रकाशन १३०, ओमकार कोम्पेक्स-अ, खर्डेकर स्टॉप, औसारीड, लातूर
4. गायकवाड प्रदिप, (संपा) भारत का संविधान : शिल्पकार डॉ. बाबासाहेब अम्बेडकर, समता प्रकाशन, दिक्षाभूमी संदेश, डॉ. बाबासाहेब आंबेडकर ओव्हर ब्रीज, लस्करीबाग, नागपुर - ४४००१७

शोध-ऋतु

Shodh-Rityu तिमाही शोध-पत्रिका
PEER Reviewed & Refereed JOURNAL

ISSUE- webinar special VOLUME ISSN-2454-6283 21 Sept., 2021
IMPACT FACTOR - (IIJIF-7.312) SJIF-6.586, IIFS-4.125,
AN INTERNATIONAL MULTI-DISCIPLINARY RESEARCH JOURNAL



विश्व हिंदी संगठन नई दिल्ली,
कला महाविद्यालय, बिडकिन और
कला एवं विज्ञान महाविद्यालय शिवाजीनगर, गढी
महाराष्ट्र के संयुक्त तत्वाधान में आयोजित..



अध्यक्ष

प्रधानाचार्य डॉ. विश्वास कदम
कला एवं विज्ञान महाविद्यालय शिवाजीनगर, गढी



स्वागताध्यक्ष

प्रधानाचार्य डॉ. नितिन आहेर
कला महाविद्यालय, बिडकिन

एक दिवसीय ई-राष्ट्रीय संगोष्ठी हिंदी भाषा की दशा और दिशा



मुख्य वक्ता

डॉ. संतोष कुलकर्णी
हिंदी विभागाध्यक्ष
सरस्वती संगीत कला महाविद्यालय, लातूर
सचिव, विश्व हिंदी संगठन नई दिल्ली

21 सितंबर
दोपहर 04:00 बजे



प्रमुख अतिथि

डॉ. सुकन्या मेरी जे.
प्रधानाचार्य एवं मुख्यस्थ,
श्री पूर्णप्रज्ञ संस्था महाविद्यालय,
उदुपी-576101, कर्नाटक।

सम्पादक
डॉ. सुनील जाधव

तकनीकी सम्पादक
श्री. अनिल जाधव

वेबिनार अतिथि सम्पादक
डॉ. मुख्त्यार शेख
डॉ. संतोषकुमार यशवंतकार

ISSUE-webinar special

IMPACT- IJIF-7.312

ISSN-2454-6283

21 Sept., 2021

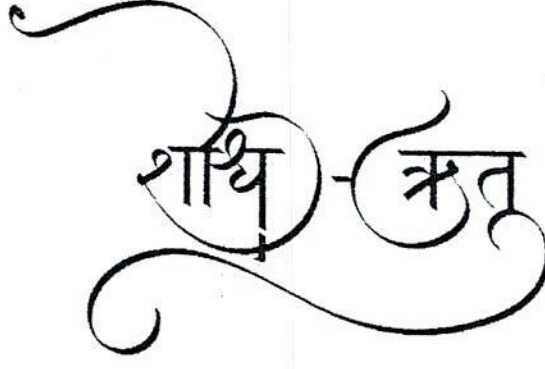

Shodh-Rityu तिमाही शोध-पत्रिका
PEER Reviewed & Refereed JOURNAL

ISSUE-webinar special

VOLUME

ISSN-2454-6283

21 Sept., 2021

IMPACT FACTOR - (IJIF-7.312)

SJIF-6.586,

IIFS-4.125,

AN INTERNATIONAL MULTI-DISCIPLINARY RESEARCH JOURNAL

सम्पादक

डॉ. सुनील जाधव, नांदेड

9405384672

तकनीकी सम्पादक

अनिल जाधव, मुंबई

पत्राचार हेतु पता-

महाराणा प्रताप हाउसिंग सोसाइटी, हनुमान गढ़ कमान के सामने, नांदेड-431605

www.shodhritu.com

PEER Reviewed & Refereed

shodhrityu78@yahoo.com

2

अनुक्रमणिका

अतिथि संपादकीय.....	11
1.सयुक्त राष्ट्र में हिंदी.....	13
—डॉ० अमीला दमायंथी.....	13
2.हिंदी: भारत के हृदय की कुंजी.....	19
—अनु सोलंकी.....	19
3.हिंदी में रोजगार के अवसर.....	20
—प्रा.अविनाश वसंतराव पाटील.....	20
4.हिन्दी लेखिकाओं के उपन्यास में समसामयिक बोध.....	21
—डॉ०अरुणा हिरेमठ.....	21
5.दक्खिनी हिन्दी.....	23
—प्रा.डॉ०वीरश्री वशिष्ठजी आर्य.....	23
6.विज्ञापनों में हिंदी भाषा का प्रयोग—स्वरूप और विशेषताएँ.....	26
—डॉ०बबन चौरे.....	26
7.साहित्यकार प्रेमचंद की अस्मितामूलक दृष्टि और राष्ट्रभाषा हिन्दी.....	29
—प्रा.डॉ०चित्रा धामणे.....	29
8.हिन्दी हिन्दुस्तान में : वर्तमान परिदृश्य.....	32
—डॉ०कविता मीणा.....	32
9.वैश्वीकरण के दौर में हिन्दी भाषा.....	34
—डॉ०ममता गंगवार.....	34
10.हिंदी भाषा के विविध आयाम.....	36
—डॉ० मनीषा सिंह.....	36
11.हिंदी भाषा और रोजगार की संभावनाएँ.....	39
—डॉ०संतोष रामचंद्र आडे.....	39
12.हिन्दी भाषा का महत्व.....	42
—डॉ०शीनू.....	42
13.वैश्वीकरण के दौर में हिन्दी.....	44
—डॉ०सुकर्मवती देवी.....	44
14.विज्ञापनों और हिन्दी.....	46
—डॉ०उज्वला अशोक राणे.....	46
15.भूमंडलीकरण के दौर में हिंदी भाषा.....	48
—डॉ०पवार विक्रमसिंह विजयसिंह.....	48
16.भूमंडलीकरण, निजीकरण व हिंदी सामयिक संदर्भ में हिंदी भाषा की चुनौतियाँ एवं अवसर.....	50

—डॉ.अशोक अभिषेक.....	50
17.हिंदी के विकास में हिंदी सेवी व्यक्ति और संस्थाओं का योगदान.....	53
—प्रो.अशोक मर्डे.....	53
18.हिन्दी भाषा का प्रचार-प्रसार : व्यक्ति और संस्थाएँ.....	55
—डॉ. कृष्ण बिहारी रॉय.....	55
19.भाषा की सामाजिक प्रासंगिकता.....	57
—Dr. Pawan Kumar.....	57
20.विज्ञापन जगत और हिंदी.....	60
—डॉ.शेख बेनजीर.....	60
21.हिंदी भाषा व देवनागरी लिपि का विकास.....	63
—डॉ० सुधीर कुमार विश्वकर्मा.....	63
22.स्वतंत्रता संग्राम में हिन्दी भाषा का योगदान.....	68
—डॉ.भीना शर्मा.....	68
23.राष्ट्रभाषा हिंदी का स्वरूप, समस्याएँ और समाधान.....	70
—डॉ.शेख मोहसीन शेख रशीद.....	70
24.स्वतंत्रता संग्राम में हिन्दी भाषा.....	74
—डॉ.प्रेम प्रकाश शर्मा.....	74
25.भाषा का प्रयोजनमूलक स्वरूप और हिन्दी-.....	76
Dr.ShobhanaKokkadan,Dr.B.Anirudhan.....	76
26.वैश्वीकरण के दौर में हिंदी भाषा की दिशा एवं दशा.....	79
—डॉ. गायकवाड शितल माधवराव.....	79
27.राजभाषा हिन्दी.....	81
—हरी राम.....	81
28.सूचना प्रौद्योगिकी और हिंदी.....	82
—प्रा.हिरा तुकाराम पोटकुले.....	82
29.हिन्दी की चुनौतियाँ व संभावनाएँ.....	84
—जयवीर सिंह.....	84
30.हिन्दी भाषा का विकास.....	87
—डॉ.महेन्द्रसिंह अजितसिंह पवार.....	87
31.भूमंडलीकरण के दौर में हिंदी भाषा.....	91
—श्रीमती.मंगला जटगोंडा.....	91
32.हिंदी भाषा में रोजगार की संभावनाएँ.....	96
—डॉ.मनिषा गंगाराम मुगळीकर.....	96
33.स्वतंत्रता संग्राम में हिंदी भाषा का योगदान.....	99

—प्रा.डॉ.डमरे मोहन मुंजाभाऊ.....	99
34. वैश्वीकरण के संदर्भ में हिंदी.....	102
—डॉ.नलिनी शशिकांत पशीन.....	102
35. हिन्दी भाषा की चुनौतियां और संभावनाएं.....	106
—पंचमणि कुमारी.....	106
36. राष्ट्रभाषा हिन्दी की दशा और दिशा.....	108
—प्रा.पटेकर विश्वनाथ चंद्रकांत.....	108
37. भूमंडलीकरण के दौर में हिंदी भाषा.....	110
—डॉ.पवार विक्रमसिंह विजयसिंह.....	110
38. भारतीय भाषाओं का संकट और हिंदी व मराठीभाषा का स्थान.....	112
—डॉ.लांडेएस.डी., प्रा.बगनर डी.के.....	112
39. राजभाषा हिन्दी.....	115
—पूजा काशीनाथ मुठ्ठे, औरंगाबाद.....	115
40. वैश्वीकरण के दौर में हिंदी भाषा.....	118
—प्रा.श्रीमती राबन खुदाबक्ष मुल्ला.....	118
41. हिन्दी का महत्व.....	120
—राधिका.जी.....	120
42. हिंदी भाषा की वर्तमान स्थिति और महत्व.....	122
—डॉ.ज्ञानेश्वर गणपतराव रानभरे.....	122
43. हिंदी भाषा का अंतर्राष्ट्रीय स्वरूप.....	124
—प्रा.डॉ.अनिलकुमार रामधन राठोड.....	124
44. हिन्दी भाषा में सूचना एवं संचार प्रौद्योगिकी.....	127
—रवि कान्त वर्मा.....	127
45. इक्कीसवीं सदी की हिंदी की चुनौतियां.....	130
—डॉ.संग्राम सोपानराव गायकवाड.....	130
46. राष्ट्रभाषा हिन्दी के विकास में स्वामी दयानन्द सरस्वती का योगदान.....	132
—डा.सन्जू चलाना बजाज.....	132
47. हिंदी राष्ट्रभाषा क्यों नहीं.....	135
—श्रीमती सरोज सिंह हाड़ा.....	135
48. हिंदी भाषा पर महात्मा गांधी के विचार.....	137
—शाहिद हुसैन.....	137
49. हिंदी भाषा में रोजगार कि संभावनाएं.....	139
—शेख अतीक अब्दुल रज्जाक.....	139
50. हिन्दी भाषा के विकास में विभिन्न संस्थाओं का योगदान.....	141

—श्रुतिकीर्ती सिंह.....	141
51.भारत देश की संपर्क भाषा हिंदी.....	144
—डॉ.सुधा.....	144
52.आजादी के 75 साल और राजभाषा हिंदी.....	146
—डॉ.सुधीरकुमार गौतम.....	146
53.हिन्दी भाषा की दशा और दिशा.....	147
—डॉ.सुकन्या मेरी जे.....	147
54.विज्ञापनों में हिंदी.....	150
—डॉ.सुनीता बुंदेले.....	150
55.हिंदी भाषा में रोजगार की संभावनाएँ.....	152
—डॉ.अनघा तोडकरी.....	152
56.हिन्दी भाषा के विकास में विभिन्न संस्थाओं का योगदान.....	154
—उषा कुमारी.....	154
57.वैश्विकरण में हिंदी भाषा की भूमिका.....	156
—प्रा.विजय गणेशराव वाघ.....	156
58.हिंदी भाषा के विकास में विभिन्न संस्थाओं का योगदान.....	158
—विजय एम. राठोड.....	158
59.हिंदी भाषा और रोजगार.....	161
—डॉ.मारोती यगुलवाड.....	161
60.भूमण्डलीकरण के परिप्रेक्ष्य में हिन्दी की वैश्विक स्थिति.....	163
—डॉ.यशोदा मेहरा.....	163
61.हिंदी भाषा की दशा और दिशा.....	166
—डॉ. यशवंतकर संतोषकुमार लक्ष्मण.....	166
62.हिंदी भाषा का महत्व.....	168
—डा. इरफाना. डी.एम. एस. चल्लकरे.....	168
✓ 63.राजभाषा हिंदी.....	171 ✓
—डा.संतोष रायबोले.....	171
64.हिंदी भाषा और भविष्य.....	173
—डॉ.चांदणी लक्ष्मण पंचांगे.....	173
65.वैश्विकपरिदृश्य में हिंदी भाषा की भूमिका.....	175
—डॉ. प्रीति के.....	175
66.भूमंडलीकरण के दौर में हिंदी.....	178
—डॉ.ज़हीरुद्दिन र. पठान.....	178
67.सूरीनाम में हिंदी भाषा.....	181

—प्रा.डॉ. शेख मुख्त्यार शेख वहाब.....	181
68.विज्ञापन जगत और हिंदी.....	184
—डॉ.शेख बेनजीर.....	184
69.विज्ञापनों में हिंदी का बदलता स्वरूप.....	186
—प्रा.डॉ.शेख सैबाशिरीन हारुणरशीद.....	186
70.हिंदी के समर्थन की पृष्ठ भूमि :समाज सुधारकों के संदर्भ में.....	189
—डॉ.के .पदमा रानी.....	189
71.हिंदी के प्रचार प्रसार में साहित्यिक संस्थाओं का योगदान.....	191
—डॉ.पूनम धौंचक.....	191
72.हिंदी तेरे रूप अनेक.....	194
—प्रा.डॉ.द्वारका गिते—मुंडे.....	194
73.विज्ञापनों में हिंदी.....	196
—प्रा.डॉ.चंदन विश्वकर्मा.....	196
74.हिंदी जनभाषा से विश्वभाषा की ओर.....	199
—प्रा. डॉ. दत्तात्रय लक्ष्मण येडले.....	199
75.हिंदी भाषा के विकास में महात्माओं का योगदान.....	201
—डॉ.पारुलबहन अलखाभाई परमार.....	201
76.वर्तमान सन्दर्भ में सूचना एवं सम्प्रेषण तकनीक : हिन्दी भाषा.....	204
—अशोक कुमार.....	204

63 राजभाषा हिंदी

-डा.संतोष रायबोले

कक्षा एवं वाणिज्य महाविद्यालय, फोंडाघाट, जि.सिंधुदुर्ग

भारत बहु भाषी देश होते हुए भी विभिन्नता में एकता का दर्शन होते हैं। भारत में कई भाषाएँ, उपभाषाएँ और बोलीयों का प्रचलन है। भारत की एकता और अखंडता के लिए विभिन्न भाषाओं का योगदान महत्वपूर्ण है। भारतीय संविधान की अष्टम धारा में उल्लेखित 22 भाषाएँ यही कार्य कर रही हैं। काश्मीर से लेकर कन्याकुमारी तक तथा गुजरात से लेकर नागालैंड तक हिंदी राजा संस्कृति, स्नेह, भाईचारे की मीसाल स्थापित करती है। भारतीय जन मानस की सम्पत्ति का सशक्त माध्यम हिंदी बनी है। रामाज की नई-नई आवश्यकताओं की पूर्ती का वह बायस बनी है। भारतीय स्वतंत्रता का पैगाम हिंदी में ही दिया गया था। स्वतंत्रता-प्राप्ति के पश्चात 14 सितम्बर, 1949 में 'संविधान परिषद' द्वारा हिंदी को 'राजभाषा' (अर्थात् 'राजकाज की भाषा') के रूप में स्थापित किया गया। महात्मा गांधी ने स्वतंत्रता संग्राम में जन-सामान्यों को हिंदी के द्वारा ही जोड़ा। असल में वह रामक भाषा बनकर जन-जन की सम्बेदना बनी। हिन्दूओं की हिंदी और मुसलमानों की उर्दू ऐसा भाषाई भेद अंग्रेजों की फुट डालो और राज करो का ही एक पैतरा था पर हिंदी ने हिन्दू और मुसलमानों को अपना बनाया। राजभाषा का सरल अर्थ प्रशासन के कामकाज से है। इसे प्रशासनिक प्रयोजनों के लिए प्रयुक्त किया जाता है। राजभाषा हिंदी भारत के सर्वतोन्मुखी विकास में कारक बनी है। प्रशासन के पत्र-व्यवहार राजभाषा के द्वारा सम्पन्न होते हैं। हिंदी क्षेत्रीय कार्यालयों, जिला कार्यालयों या केंद्रीय कार्यालयों का सम्पर्क सेतू बनी है। हिंदी राजभाषा के कारण प्रशासन का कार्य आसान बना है। हिंदी मंत्रालय और अधनिस्थ कार्यालयों में समन्वय स्थापित कर रही है।

भारतीय आजादी का आन्दोलन 'स्वदेशी' के द्वारा चलाया गया। आजादी के पश्चात राष्ट्रीय झंडा, राष्ट्रीय चिन्ह और एक राजभाषा के रूप में हिंदी को स्वीकृती प्रदान कि गई। हिंदी राष्ट्रभाषा बनी तोजाहीर है वही राजभाषा भी बननी थी। हिंदी को राजभाषा स्वीकार करने के पिछे सबसे महत्वपूर्ण तर्क यह थाकि वह अधिकतर लोगों की भाषा हों। भारत की अन्य भाषा अपने-अपने राज्यतक ही सीमित थी। अंग्रेजी तो केवल दो प्रतिशत लोगों तक ही पहुँची थी। जपान में जपानी, चीन में चीनी, रूस में रूसी जैसे भारत में हिंदी परिनिष्ठितमानी गई है। भारत में 1200 भाषाएँ/बोलीयाँ हैं। जिसमे से 325 की औपचारिक खोजबीन की

गई है। राजभाषा हिंदी का स्वप्नराजाराम मोहन रॉय, स्वामी दयानंद सरस्वती, महात्मा गांधी, डा.बाबासाहब आंबेडकर और सुभाष चंद्र बोस, सुब्रमण्य भारती आदी द्वारा देखा गया था। जिसको स्वतंत्रता प्राप्ती के पश्चात मूर्त रूप प्रदान किया गया।

आज भारतीय राजकीय कार्यों में हिंदी का सबसे अधिक सुचारू प्रयोग किया जा रहा है। आचार्य नन्ददुलारे वाजपेयी राजभाषा के संदर्भ में कहतेहैं- "जिस भाषा का प्रयोग केंद्रीय और प्रादेशिक सरकार द्वारा पत्र-व्यवहार, राजकाज और सरकारी लिखा-पढी में किया जाये उसे राजभाषा कहा जाता है।" हिंदी कार्य राजभाषा के रूप में कार्यालयों में प्रयुक्त राजकाज से है। इस भाषा के कुछ गुण हैं जिसमें अन्य भाषा और शब्दों को समाहित करने की क्षमता है। राजभाषा हिंदी को समझना और लिखना अन्य भाषाओं की तुलना में सहज और सरल है। हिंदी को जैसे लिखा जाता है वैसे ही पढा जाता है। इसके विस्तारक्षेत्र और बोलने वालों की संख्या अधिक है। काफी विचार विमर्श और वाद-विवादों के बावजूद भारतीय संविधान के भाग 17 के अध्याय की धार343(1) में निहित किया गया साथहि बताया गया है कि राष्ट्र की राजभाषा हिंदी और लिपि देवनागरी होगी। हिंदी को राजभाषा के रूप में स्थापित करने के कारण दक्षिण भारत के लोगों के विरोध को देखते हुए हिंदी के साथ-साथ अंग्रेजी को हिंदी के साथ राजभाषा के रूप में रखना पडा। अंग्रेजी विदेशी भाषा के रूप में हि रही वह हिंदी के समान भारतीय जनमानस केहृदय में स्थान निर्माण नहीं कर सकी। पूरब में हिंदी का प्रचलन काफी समय से रहा है। भक्तिकाल का स्वर्णयुग संत और भक्त कवियों के जनजागरण की मिसाल बना है। इनकी रचनाओं का व्यापक फलक हिंदी को महत्व प्रदान करता है। धीरे-धीरे हिंदी अधिकांश भारतीयों के लोक व्यवहार संस्कृती और सभ्यता कि कुंजी बनी। परिणाम 1917 में गुजरात के सम्मेलन में महात्मा गांधी ने इसे राजभाषा स्वीकारणे कि अपिल कि थी। गांधी का कहना था कि हिंदी हीऐसी एक मात्र भारतीय भाषा है जिसका विस्तार फलक व्यापक है। जो संपूर्ण देश में आपसी सम्पर्क, संवाद-संचार, विचार-विमर्श, जीवन-व्यवहार का माध्यम बनी है।

हिंदी पत्रकारिता ने स्वतंत्रता आंदोलनको बल प्रदान किया। इस दौर के सारे रचनाकारों ने अपनी रचनाओं का प्रथम लक्ष्य स्वतंत्रता को माना। जैसे भारतेंदू हरिश्चंद्र, मैथिलीशरण गुप्त, महावीर प्रसाद द्विवेदी, निराला, प्रसाद, पंत, नागार्जुन आदि का योगदान महत्वपूर्ण रहा है। हिंदी सम्पर्क अथवा बोलचाल की भाषा से कई पायदानों को पार करते हुए आज सूचना प्रौद्योगिकी

और जनसंचार और प्रयोजनमूलकता तक पहुँची है। आज तो बाजार पर उसका कब्जा है उसके अभाव में विज्ञापन चल ही नहीं सकते और विज्ञापन नहीं चलें तो पूँजीवादी व्यवस्था चरमराने की संभावना अधिक है। गैर हिंदी प्रदेशों में भी वह जनसंचार और विज्ञापनों के द्वारा माल के खपत का जरीया बनी है। धीरे-धीरे दक्षिण के राज्यों का हिंदी विरोध तिरोहित होता नजर आ रहा है। क्योंकि हिंदी केवल एक भाषा तक सीमित न रहकर वह हमारे देश की अस्मिता है। संविधान के अनुच्छेद 351 के तहत संघ के कर्तव्य के रूप में राज्य को यह निर्देश दिए गये हैं कि वे हिंदी के विकास और प्रसार – प्रचार को तुल दें। हिंदी दिवस का आयोजन हिंदी को बढ़ावा देने का कारक बना है। कई प्रतियोगिताओं का उद्देश्य ही हिंदी को बढ़ावा देना है। सरकारी और अर्ध- सरकारी संस्थान इस प्रकार के आयोजन बड़े पैमाने पर करके हिंदी के विकास में अपना मौलिक योगदान दे रहे हैं क्योंकि इस प्रकार के आयोजन उसके कर्तव्यों का अभिन्न हिस्सा बना है। बोलनेवालों कि संख्या के अनुपात के तहत हिंदी तीसरे क्रमांक कि भाषा है। फिर भी वह संयुक्त राष्ट्र संघ कि आधिकारिक भाषा का दर्जा प्राप्त नहीं कर सकी पर जल्दी ही हमारी यह इच्छा पूरी होगी। हिंदी को राजभाषा के रूप में स्वीकारने के पश्चात अंको को लेकर मसला अटका हुआ था। डॉ. श्यामाप्रसाद मुखर्जी ने कहा “ये अंक असल में हिंदुस्थान कि देन है, जो सदियों पहले हमने दुनिया को दिया था। उनको अपनाकर हम अपनी चीज वापस ले रहे हैं।” देवनागरी लिपि के साथ हिंदी के भारतीय अंको का वैश्विक रूप स्वीकार गया। ‘मुशी आयर फार्मुला’ स्वीकार कर “हिंदी को ‘राजभाषा’ के पद पर प्रतिष्ठित किया गया। यह फार्मुला संविधान के अनुच्छेद 17 के 343 से 351 तक कि अनुसूची को अधोरेखित करता है। जिसमें अष्टम अनुसूची भी समाहित है। भारतीय संविधान के भाग 17 का शीर्षक ‘राजभाषा’ है। इसके अनुच्छेद 343 में कहा गया है कि – “संघ कि राजभाषा हिंदी होगी तथा संघ के राजकीय प्रयोजनों के लिये प्रयुक्त होनेवाले अंको का रूप भारतीय अंको का वैश्विक रूप होगा।” जिसमें हिंदी के साथ अंग्रेजी को पंद्रह वर्षों तक रखने का प्रावधान भी किया गया है। आगे रखना या न रखने का फैसला संसद पर छोड़ा गया है।

अनुच्छेद 344 में राष्ट्रपति को राजभाषा के प्रयोग के संबंध में सिफारिश देने के लिये ‘राजभाषा आयोग’ और “संसदीय राजभाषा समिति” का गठन करणे का अधिकार दिया गया है। राजभाषा हिंदी को बढ़ावा देने हेतु कई प्रोत्साहन योजना में हिंदी प्रबोध, प्रवीण, प्रज्ञा परीक्षा पास करणे पर नकद पुरस्कार, हिंदी

टंकन, आशुलिपि की परीक्षाएँ पास होने पर 12 महिनों के लिए एक वेतन-वृद्धि, नकद पुरस्कार, शील्ड, ट्रौफी तथा पदक केन्द्रीय हिंदी समिति द्वारा प्रदत्त किए जाते हैं। सरकारी और अर्ध सरकारी और निजी दफ्तरों में व्यवहार युक्त कामकाज के लिए अंग्रेजी शब्दों के साथ हिंदी का प्रयोग भी अनिवार्य किया गया है। जैसे सूचना पट्ट (notice board), नामपट्ट (name plate), पत्र-शीर्ष (letter head), रबड मोहर (rubber seat) आदि के कारण राजभाषा हिंदी कार्यालयी हिंदी बनी है। केन्द्रीय सरकार के विभिन्न मंत्रालयों के सम्बद्ध तथा अधीनस्थ कार्यालयों में प्रतिवर्ष हिंदी में जो कामकाज हो रहा है उसका निरीक्षण ‘राजभाषा विभाग’ द्वारा किया जाता है। राजभाषा हिंदी आज शासक द्वारा प्राधिकृत भाषा है। संविधान के द्वारा सरकारी कामकाज प्रशासन, संसद और विधान मंडलों तथा न्यायिक कार्यकलापों के लिए हिंदी की स्वीकृति उसे राजभाषा का पद प्रदान करती है। प्रत्येक राज्य की अपनी राज्यभाषा है फिर भी समुचे भारतीयों को एक सूत्र में बाँधने का कार्य हिंदी ही करती है। अखिल भारतीय स्तर पर राजकीय कामकाज के लिए हिंदी ही प्रयुक्त होती है। ‘भाषा आयोग’ को यह दायित्व सौंपा गया कि हिंदी को बढ़ावा देने हेतु अंग्रेजी का प्रयोग धीरे-धीरे कम किया जाए। प्रत्येक राज्य केंद्र के साथ पत्राचार करते समय हिंदी का प्रयोग अंग्रेजी के साथ अवश्य करें। जिससे हिंदी केंद्र और राज्यों के बीच सेतु का काम करें। हिंदी को सक्षम बनाने का कार्य केन्द्रीय हिंदी निदेशालय को सौंपा गया। सन 1971 में वैज्ञानिक तथा तकनीकी शब्दावली आयोग’ स्थापित किया गया। आयोग ने अब तक विज्ञान, मानविकी, आयुर्विज्ञान, इंजिनियरी, कृषि, रक्षा आदि की शब्दावली प्रकाशित की। कानून से संबंधित शब्दावली के निर्माण के लिए ‘विधि आयोग’ की स्थापना की गयी। 343 के अनुसार संघ की राजभाषा हिंदी और लिपि देवनागरी है। संघ के शासकीय प्रयोजनों के लिए प्रयोग होने वाले अंको का रूप भारतीय अंको का आंतर्राष्ट्रीय रूप है। राष्ट्रपति को यह अधिकार दिया गया है कि वह हिंदी को बढ़ावा देने हेतु प्रत्येक पाँच वर्ष में विशेष कार्य करें। संघ के शासकीय प्रयोजनों के लिए हिंदी अब काफी अनुकूल बनती और बनाई जा रही है। भारत के संविधान ने जिन 22 भाषाओं को मान्यता प्रदान की है उसमें हिंदी बोलनेवालों की संख्या सबसे अधिक है। दूसरे पायदान पर बांग्ला भाषा विराजित है। साथहिं पहाड़ी, तमिल, तेलगू, कन्नड़, मलयालम, मराठी, आदि भाषाएँ बोलने वालों की संख्या काफी है। स्वार्थी राजनीति के कारण भाषायी वर्चस्व के चलते देश में हिंदी के खिलाफ भाषावादके कारण राजभाषा के रूप में स्विकारोक्ति को लेकर दक्षिण को अधिक आपत्ति दिखाई देती है।

26 जनवरी 1950 से गणतंत्र दिवस से हिंदी को "भारत की राजभाषा" के रूप में संवैधानिक मान्यता मिली 'भारतीय संविधान' के भाग 5 भाग 6 तथा भाग 17 में क्रमशः अनुच्छेद 120, 210 तथा 343 से 351 तक (कुल 11 अनुच्छेदों में) 'राजभाषा' के बारे में कहा गया है। भाग 5 अनुच्छेद 120 (1) में संसद में प्रयुक्त होने वाली भाषा के बारे में कहा गया है। "भाग 17 में किसी बात के होते हुए भी, किन्तु अनुच्छेद 348 के अधीन संसद में कार्य हिंदी में या अंग्रेजी में किया जाएगा" इस अनुच्छेद में आगे कहा गया है कि "यदि कोई व्यक्ति हिंदी में या अंग्रेजी में विचार प्रकट करने में असमर्थ है तो लोकसभा का अध्यक्ष या राज्यसभा का सभापति उसे अपनी मातृभाषा में बोलने की अनुमति दे सकता है।" इसका अर्थ है भाषायी जबरदस्ती बिल्कुल भी नहीं है। फिर भी हिंदी को राजभाषा के रूप में स्वीकार करना देश और जनता के कल्याण का भाजक साबित होगा। "चार कोस पर पानी बदलें आठ कोस पर बानी" के पश्चात भी हिंदी राजभाषा बने रहना एकता और अखंडता का कारक तत्व है। भाषा केवल अभिव्यक्ति और संचार का माध्यम नहीं है तो वह भाईचारे की नींव है। हिंदी भारतीय कंट की भाषा है। हिंदी कई अवरोध और विरोधों के बावजूद भारतीय लोगों के घेतना का स्वर बनी है। विवेक के लिए खाद और सुगमता प्रदान करना वह अपना दायित्व समझती है। भारत में 'सम्पर्क भाषा' के रूप में विकसित हिंदी को 'प्रशासनिक भाषा' का दर्जा प्रदान किया गया। एक देश के सर्वतोन्मुखी विकास के लिए उस देश में एक 'राजभाषा' का होना आवश्यक है। अध्ययन-अध्यापन के पश्चात विद्यार्थी किसी भी क्षेत्र में नौकरी क्यों न करता हो जैसे-खेती, वाणिज्य, व्यापार, शालिष्य, राजनीति, प्रशासन, अध्यापन, पत्रकारिता, मल्टी मीडिया आदि किसी भी क्षेत्र का सम्बन्ध अपने क्षेत्रीय, जिला और केंद्रीय कार्यालयों से आता है। पत्र-व्यवहार के लिए उसे किसी नाकिसी भाषा का प्रयोग अनिवार्य होता है। वह भाषा अगर हिंदी रही तो चार चांद लग सकते हैं। जिस में देश और साहित्य की सेवा एक साथ करने की दायित्व पूर्णता का आनंद भी प्राप्त किया जा सकता है।

संदर्भ-1) डॉ. पी. लता, प्रयोजनमूलक हिंदी, लोकभारती प्रकाशत इलाहाबाद पहिली मंजिल, दरबारी बिल्डिंग, महात्मा गांधी मार्ग इलाहाबाद-211001
2) डॉ. भंडारे सुकुमार, प्रयोजनमूलक तथा व्यावहारिक हिंदी, विकास प्रकाशन, कानपूर 311 सी. विश्व बैंक बर्रा, कानपूर-208027
3) डॉ. भट्ट कमलेश्वर, प्रयोजनमूलक हिंदी, शारदा प्रकाशन 16/एक-3, अंसारी रोड, दरियागंज, नई दिल्ली -110002
4) गायकवाड प्रदीप, (संपादक) भारत का संविधान, समता प्रकाशन दीक्षाभूमि सन्देश डा. आम्बेडकर ओव्हर विज, लफ्फरीबाग नागपूर, 440017

64. हिंदी भाषा और भविष्य

-डॉ. चांदणी लक्ष्मण पंचांगे

सहयोगी प्राध्यापक, हिंदी विभागाध्यक्ष,
 यशवंतराव चव्हाण कला वाणिज्य एवं विज्ञान महाविद्यालय,
 सिल्लोड, जिला. औरंगाबाद

भाषा वह साधन है, जिसके द्वारा मनुष्य बोलकर, सुनकर, लिखकर और पढ़ कर अपने मन के भावों या विचारों का आदान प्रदान करता है। भाषा मनुष्य के विचार संप्रेषण का प्रमुख माध्यम है। भाषा एक ऐसी कुदरत की देन है, जिसकी सारे मनुष्य सामाजिक क्रियाओं का समझता है। भाषा के रूप में हिंदी न सिर्फ भारत की पहचान नहीं बल्कि हमारी आन बान और शान है साथ ही हमारे जीवनमूल्यों, संस्कृति और संस्कारों की सच्ची वाहक भी है। बहुत सरल, सहज और सुगम भाषा होने के साथ-साथ हिंदी विश्व के संभवतः सबसे वैज्ञानिक भाषा है। जिसे दुनिया भर में समझने बोलने और पहचानने वाले लोग बहुत बड़ी संख्या में मौजूद हैं। यह विश्व में तीसरे सबसे ज्यादा बोली जाने वाली भाषा है जो हमारे पारंपरिक ज्ञान, प्राचीन सभ्यता और आधुनिक प्रगति के बीच एक सेतु भी है।

हिंदी भारत के 18 करोड़ लोगों की मातृभाषा है। जबकि 30 करोड़ लोग ऐसे हैं जो हिंदी का इस्तेमाल द्वितीय भाषा के तौर पर करते हैं। यानी जो संवाद हम हिंदी में करते हैं वे भारत के करीब 48 करोड़ लोगों तक सीधी पहुंचता है। इतना ही नहीं दुनिया के करीब 150 देश ऐसे हैं जिसमें हिंदी भाषी लोग रहते हैं। जब हम हिंदी के भविष्य के बारे में सोचते हैं तो हमें साफ नजर आता है कि हिंदी भविष्य में प्रगति के पद पर रुढ़ होकर सब के दिलों पर राज करेगी। इसका कारण यह है कि वैश्विक और निजीकरण के दौर में अन्य देशों के साथ भारत के बढ़ते व्यापारिक संबंधों को देखते हुए संबंधित व्यापारिक साझेदारी देशों की भाषाओं की अंतर शिक्षा की जरूरत महसूस की जाने लगी है। इसे देखते हुए अन्य देशों में हिंदी को लोकप्रिय और सरलता से सीखने योग्य भारतीय भाषा बनाने में काफी योगदान किया है। अमेरिका में कुछ स्कूलों ने फ्रेंच, स्पेनिश और जर्मनी के साथ साथ हिंदी को भी विदेशी भाषा के रूप में शुरू किया है।

हिंदी की वर्तमान स्थिति में कहीं ना कहीं वैश्वीकरण का योगदान है। हालांकि विश्लेषक वैश्वीकरण को मूल रूप से एक आर्थिक संकल्पना मानते हैं। वैश्वीकरण की मूल संकल्पना व्यापार, विदेशी निवेश द्वारा आर्थिक, सामाजिक, राजनीतिक और सांस्कृतिक व्यवस्था पर अधिग्रहण तथा आपसी समन्वय, आधार प्रधान



34
E- ISSN 2582-5429
Akshara Multidisciplinary Research Journal

Peer-Reviewed & Refereed International Research Journal

October- December 2021 Vol. 03 Issue. II

SJIF Impact- 5.54

Akshara Multidisciplinary Research Journal
Peer-Reviewed & Refereed International Research Journal

October- December 2021

Vol. 03 Issue. II

Scientific Journal of Impact Factor (SJIF) Impact-5.54



TOGETHER WE REACH THE GOAL

International Impact Factor Services

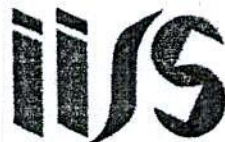

International Society for Research Activity (ISRA)
Journal-Impact-Factor (JIF)



Digital Online Identifier-
Database System

An International Digital and Virtual Library

Akshara Publication

Plot No 143 Professors colony,

Near Biyani School, Jamner Road, Bhusawal Dist Jalgaon Maharashtra 425201

Index

Sr No	Title of the Paper	Author's Name	Pg.No
01	Study on Uses and Awareness of Different Multimedia Tools among School Teachers	Dr. Shailbala Singh / Dr. Ashok Kumar Singh	05
02	The Inevitability of English in the World of Academics, the World of Business and the Domestic World	Madhurima Mullick	11
03	Emotional Attachment among the Females, a New Trend in Young Adult Fiction	Dr. Mrs. Manik Shantinath Patil	14
04	Comparison of Agriculture Production in Maharashtra	Prof. Avhad Baban Arjun	19
05	Importance of Questionnaire for Research	Dr. M. A. Koli	23
06	Representation of Indian Culture and Gender Discrimination in Shashi Deshpande's Novels: A New Perspective	Dr. Dashrath Dnyandev Kamble	26
07	The causes behind a women become a labor women: A Sociological study of Sultanpurhatana	Meenu / Dr. Alka Rani	31
08	Challenges and opportunities for Indian electric bus marke	Mr. Dhiraj A. Shelar Dr. Amol Uttamrao Patil	35
09	Racial Emancipation: An Althusserian Study of the August Wilson's play <i>Gem of the Ocean</i>	Kamal Kumar	38
10	सतत विकास में अक्षय ऊर्जा की भूमिका	उमा शंकर	44
11	सारग्रही संत कबीर	डॉ. सुरेश कानडे	49
12	हिंदी का बढ़ता परिवेश एवं रोजगार की संभावनाएं	डॉ. आभा सिंह	52
13	संस्कृत और नागपुरी में कहावतें	दिव्या कुमारी	56
14	मनीषा कुलश्रेष्ठ की कहानियों में नारी संवेदना	प्रियंका चाहर	61
15	वित्तीय समावेशन और महिलाएं	नीलम चौधरी	65
16	मोहन राकेश की कहानियों में नारी-संवेदना	डॉ. संतोष कुमार अहिरवार	68
17	भारतीय साहित्य, संस्कृति : अतीत और वर्तमान	प्रा. डॉ. विजय एकनाथ सोनजे	71
18	धर्मवीर भारती का जीवन दर्शन	डॉ. जयदीप धोबी	77
19	हिन्दी कथा साहित्य में विस्थापन	डॉ. राजेन्द्र प्रसाद ग्वाला	80
20	हिमाचल के हिंदी उपन्यासों में पर्यावरणीय संकट	धर्म चन्द	83
21	निर्गुण परंपरा के अमूल्य धरोहर: संत रैदास	डॉ. सुधा सिंह विवेकानन्द उपाध्याय	86
22	भक्ति आंदोलन और संतकाव्य की सामाजिक चेतना	प्रा. डॉ. चित्रा धामणे	90
23	वर्तमान हिन्दी पत्रकारिता : चुनौतियाँ	डॉ. श्रीकला	93
24	भारतीय आदिवासी हिंदी पत्रकारिता का स्वरूप : संभ्रम एवं सत्य	प्रो. डॉ. शशिकांत 'सावन'	96
25	वर्तमान परिप्रेक्ष्य में पत्रकारिता का महत्त्व	डॉ. अशफ़ाक़ इब्राहीम सिकलगर	99
26	मोहन राकेश एवं भीष्म साहनी के उपन्यासों का तुलनात्मक अध्ययन	डॉ. बसवराज के बारकेर	102
27	पत्रकारिता का समाज एवं राष्ट्र में योगदान	डॉ. दिपक (कला) विश्वासराव पाटील	105
28	पत्रकारिता में जीवनी और आत्मकथा	डॉ. रतिका पंचारपोयिल कोट्टायि	109

Sr.No	Title of the Paper	Author's Name	Pg.No
29	संजीव के 'फाँस' उपन्यास में किसान विमर्श	डॉ. संतोष रायबोले	111
30	ममता कालिया के कथासाहित्य में चित्रित नारी	प्रा.अच्युत साधू शिंदे.	114
31	मनोविश्लेषणवाद	डॉ.भरत के.बावलिया	117
32	प्रसाद के नाटकों में राष्ट्रीय चेतना	तितिक्षा जी वसावा	119
33	भारतीय स्वतंत्रता संग्राम में हिंदी पत्रकारिता का योगदान	प्रा. डॉ. राजेंद्र काशिनाथ बाविस्कर	123
34	मन्नू भण्डरी की कहानियों में आर्थिक विपन्नता का यथार्थ चित्रण	डॉ. कृष्ण बिहारी रॉय	127
35	जनसंख्या वृद्धि के स्थानिक स्वरूप का विश्लेषणात्मक अध्ययन जिला भिण्ड	डॉ. राजकुमार सिंह तोमर आलेक नरवरिया	130
36	मराठवाडयातील रस्ते सुविधांचा अभ्यास	डॉ. ज्ञानेश्वर जिगे	135
37	प्राचीन विहीर-कायर व कटकनेर : वैशिष्टपूर्ण संस्कृती	डॉ.विशाखा संजय कांबळे	140
38	मराठी विज्ञान साहित्य संकल्पना आणि स्वरूप	रजनीगंधा कंठीराम खिरटकर प्रा. डॉ. सुदर्शन दिवसे	142
39	सामान्य माणसातल्या हृदयातला देव शोधणारा 'सूर्यासाहेब'	डॉ. जितेंद्र शामसिंग गिरासे	147
40	शास्त्रोक्त शेती व्यवस्थापन - काळाची गरज	डॉ. शशिकांत लक्ष्मणराव भोज	150
41	तरुणांमध्ये वाढती व्यसनाधिनता	प्रा. साहेबराव किसन राठोड	155
42	दहशतवाद : कारणे आणि परिणाम	प्रा.दिपकराव बाबुराव देवरे प्रो. डॉ. एस. पी. ढाके	159
43	भारतीय अर्थव्यवस्थेतील महिला रोजगाराचा प्रश्न : एक अभ्यास	प्रा.डॉ. विशाल वाणी	163
44	कृषी पर्यटन : ग्रामीण विकासाचा नवा मार्ग	डॉ. जयश्री पुरुषोत्तम सरोदे	167
45	आधुनिक महाराष्ट्राचे शिल्पकार , स्वर्गीय वसंतरावजी नाईक एक विचार	प्रा. डॉ. दिलीप हरसिंग राठोड	171
46	डॉ.बाबासाहेब आंबेडकरांचे सामाजिक कार्य व विचार	डॉ.ताराचंद माधव सावसाकडे	175

संजीव के 'फॉस' उपन्यास में किसान विमर्श

डॉ. संतोष रायबोले

(हिंदी विभाध्यक्ष)

कला एवं वाणिज्य महाविद्यालय फोंडाघाट जि.सिंधुदुर्ग (महाराष्ट्र)

प्रारम्भिक - किसानों की आत्महत्याओं को केंद्र में रखकर लिखा गया फॉस उपन्यास हिंदी कथा साहित्य में मील के पत्थर का काम करता रहा है। जय जवान-जय किसान और जय विज्ञान के घोषवाक्य दिखावा मात्र है। किसान खेत में जवान सीमा पर और अध्यापक, वैज्ञानिक सरकारी नीतियों के शिकार बने हैं। किसानों के प्रति प्रेम केवल छलावा है। महाराष्ट्र के विदर्भा में इसका यथार्थ दर्शन होता है। फॉस उपन्यास भारत के किसानों की दुर्दशा का यथार्थ अंकन करता है। आंध्रप्रदेश, कर्नाटक यों कर्हें की सभी इलाकों के किसानों की मुस्तैदी से पैरवी करता हुआ उपन्यास किसानों की बर्बादी का आलम पूरे इमानदारी और प्रतिबद्धता से परोसता है। इस उपन्यास में शामिल परिवार केवल परिवार न होकर भुक्तभोगी सभी किसान और प्रभावित इलाकों का जायजा लेता है। पिछले दो दशकों से किसानों की हालत दिन-ब-दिन पतली होती जा रही है।

सरकारी पूंजीवादी नीति के कारण किसान हाशिये पर फेंका गया है। संजीव दुनिया के अन्नदाताओं की खस्ता हालत, अन्नदाता की मजबूरी परकाया प्रवेश के द्वारा फॉस उपन्यास का नायबपन से दर्शाते हैं। संजीव का 'फॉस' उपन्यास प्रत्येक सर्वे का अन्वेषण है। यवतमाल जिले पर केंद्रित यह उपन्यास सरकार और सत्ताओं की कुटिलता को दर्शाती है। संजीव ने किसानों के साथ प्रत्येक साक्षात्कार और मुलाकातें करके उनके घरों में रह बसकर सब जाना और समझा है। फसल की लागत और उत्पाद मूल्य की विषमता किसानों को कर्ज तलें डूबो रही है। पहले वे महाजनी के शिकार थे आज बैंक के प्रकृति की मार, सूखे का कहर और सिचाई की अवस्था के कारण किसान आत्महत्याओं की ओर अग्रेसर होता दिखाई देता है। प्रेमचंद के 'गोदान' उपन्यास के पश्चात्। फॉस हिंदी के कृषक विमर्श का दृढ़ता दस्तावेज है। फॉस में संजीव केवल पुस्तकालय में बैठकर कल्पनात्मक रचना कि अपेक्षा विदर्भ में फिल्डवर्क करके यथार्थता दर्शाते हैं।

लड़कियों के शिक्षा का सनातनी नजरिया यहाँ खलता है। पिता शिबू स्वयं की लड़की के सांस्कृतिक समारोह में शामिल होने को लेकर आपत्ती दर्ज करता है। पढाई को लेकर क्या बरिक्टर बनेगी, जैसा तृज कसकर पाठशाला बंदी का फरमान जारी करता है। लड़के-लड़कियों के शिक्षा और जीवन जीने की पद्धति को लेकर भेदाभेद किया जाता है। तमाम तरह की घोषणाओं के पश्चात् लड़कियों का जीवन ग्राम में दोयम दर्जे का है। आज भी कई ग्रामों में मलाला इसुफजई और कैलास सत्यार्थी की अनिवार्यता महसूस होती है। सावित्रीबाई फुले और महात्मा फुलेजी के महाराष्ट्र में ऐसी सोचनिय स्त्री शिक्षा की दशा है तो और क्या कर्हें ? किसान का परिवार केवल बाल-बच्चों तक को दो वक्त की रोटी खिलाने में असमर्थ है। तो शिक्षा का हाल क्या होगा। फसल असमय ही प्रकृति या सरकारी नीति की शिकार हो जाती है। मकटू कि माँ के गुजर जाने के पश्चात् उसकी दुसरी गाय लेने की इच्छा तो बहुत थी पर संभव न हो सका। आज किसान कर्ज में और लालू बैल किचड में फँसा है। पूरा एडी-चोटी का जोर लगाकर भी वे इससे बाहर निकलने कि नाकाम कोशिश कर रहे हैं। उपन्यास बैल और किसान के मर्मांतक यातना को पूरे होश- द्वाश में बया करता है।

किसानों के साथ सरकारी कारिदों की बदतमीजी सर्वश्रुत है। आदिवासियों के संसाधनों की सरेआम लुट कि जा रही है। उनके पुरखोंने जिस जमीन को पहाड खोद-खोद कर, पत्थर हटा-हटा कर अन्वेषित किया आज उसी जमीन और पेड-पौधों पर किसानों का मालिकाना हक अधिकार नहीं है। आदिवासियों को टोटली डिप्राइव किया गया है। मुआवजा भी उतना की उँट के मुँह में जीरा। आज आदिवासीयों के वारिस अपनी ही जमीन पर खडे पेड-पौधों से दातून तक तोड नहीं सकते। उपन्यास का सुनिल तमाम तरह के अवरोधों, अन्याय-अत्याचार के पश्चात् जीवन में आशावादिता और उत्साह का संचार करते दिखाई देता है। कर्ज और आत्महत्या की खिलाफत उपन्यास की हुंकार है- " खबरदार जो किसीने कर्ज लिया, खबरदार जो किसीने आत्महत्या की तरफ कदम बढ़ाए। कोई भी यमराज के पास नहीं जायेगा।" क्योंकि जिंदगी सुनिल के काका की तरह सीधी और सपाट होती तो सुनील का उपरोक्त संदेश क्या है? पर जमीनी हकीकत से अनमेल दर्शाता है। एक तो यही खुद सुझाव कई सवाल खडे करता है। कर्ज न ले तो कैसे गुजारा होगा। पर बकाया का क्या करे।

पिता शिबू को लड़की के विवाह की चिंता सता रही है। अभाव और सामाजिक मान्यताओं के चलते पहले पाठशाला पर रोक लगा दी और आज विवाह की चिंता, खेती की बर्बादी और कर्ज का पहाड उसे गले में फंदा बांधने के लिए ललचा रहा है।

सरकार चुनावी घोषणापत्रों में किसानों की बेहतरी के वादे करती है। कई तरह की योजनाओं का शिलान्यास करती है। मीडिया के द्वारा अपने कर्तुत्व को लोगों तक पहुँचाने के लिए लाखों – करोड़ों खर्च करती है पर कृषक तो जस की तस अवस्था का ही शिकार बना है। सरकार की साजिश का यथार्थ अंकन तब अधिक पता चलता है जब उपन्यास का किसान पात्र सरकार की घोषणाओं के तहत कर्ज मांगने बैंक में जाता है। बैंक के कई दस्तावेज आदि हजार बातों में वह उलझ जाता है। सुखे कि भयंकर मार में जैसे - तैसे गुजारा कर रहा है। रोटी और चारे का अभाव है। दूसरे बैल को सांपने काटा है। स्वयं बैलों कि जगह खेत जोत रहा है। गाय कसाई को बेचने के कारण मोहन को पंडिती कोप का शिकार बनाया जाता है। अब उसे गले में बैल का फंदा डालकर भिख मांगना होगा तब तक वह घरपरिवार में रह नहीं सकता। मनुष्य की बिरादरी में जातिय अन्यायी तेवरों और प्रकृति के कारण वह बौद्ध धर्म का हारकर रास्ता अपनाता है जो 14 अक्टूबर 1956 को बाबा साहब डॉ. भिमराव अम्बेडकर ने अपनाया था।

गोहत्या के महापाप की आड में स्वामी निरंजन देव गिरी प्रायश्चित के नाम पर मोहन के गले में बैल के गले का फंदा और हाथ में भिक्षा पात्र देकर ही दम लेते है। इस पाखंड को लोगों के गले में उतारने के लिए काशी की महानता और शिवाजी महाराज के राज्यभिषेक और क्षत्रिय बनाने की ऐतिहासिक परंपरा का हवाला देकर लोगों को गुमराह करते हैं। ग्राम का किसान धर्म और कर्ज की दो पाटों में पिसा जा रहा है। सूखे के चलते लोगों के खरीदने की क्षमता खत्म होती जा रही है ऐसे में दुध को दाम नहीं और बाजार में गाय की मांग नहीं ! खुद का पेट भरना मुस्किल है ऐसे में गाय के लिए साना पानी का प्रबंध करना मुसीबत बना है। ऐसे में केवल और केवल सरकारी दलालों करिदो सावकारों और दलालों कि चांदी है। खेती आज घाटे का सौदा बनी है। जो उसे धीरे-धीरे मौत के आगोश में डेल रही है।

नीजिकरण, उदारीकरण और भुमंडलीकरण ने किसानों की कमर तोड़ दी। आज अपने परिवार का भरण पोषण करना किसान के लिए समस्या बनी है। लिया गया कर्ज ताउम्र वह नहीं चुका सकता बाद में अपने वारिस को वह विरासत में देकर इस दुनिया से कूच कर जाता है। प्रकृति का लहरीपन और कर्ज किसान के लिए फाँस बना है। अधिक से अधिक कर्ज मौत का मंजर तैयार करता है। सरकार किसानों के कर्ज माफी की घोषणा करती है पर असलियत यह है कि, "ये वे लोग हैं, जिन्होंने प्राइवेट एजेंसियों से कर्ज लिये थे। इस तरह मनमोहन सिंह ने किसानों का कर्ज माफ कर किसानों के बहाने बैंकों का उध्दार किया।"² सरकारी कृषि नीतियों, ऋण, बैंकिंग, महाजनों, एजेंसियों और गाँव के साहूकारों का हित किस तरह इस ऋण मुक्ति में हुआ है। इसका जायजा जब मनमोहन सिंह यों कुछ गाँवों का भ्रमण करते है तब पता चलता है। सरकारने बैंको का कर्ज माफ किया है। जिसका फायदा सामान्य किसानों को होणे कि अपेक्षा जमींदारों, बनियों, महाजनों ने उठाया क्योंकि किसान इनकेही चुंगल में फसे है।

हमारे देश में कर्ज किसान के जीवन से मृत्यु तक का पैगाम है। इसका जन्म-जीवन और मृत्यु इसी की छत्रछाया में होता है। कर्ज की काली कुतिया उसका पिछा अन्त तक करती रहती है। कर्ज का कोहरा उसके जीवन का अभिन्न हिस्सा बना है। अपनी छोटी-छोटी इच्छाओं का दमन उसे करना पड़ता है। किसान का जीवन बेबसी लाचारी और अभावों का मेल है। स्वास्थ्य और शिक्षा की संभावना यहा छलावा मात्र रह जाती है। दरिद्रता के कारण किसान कीड़ों की तरह रेंग कर मरने के लिए मजबूर है। दो वक्त का भोजन उसके लिए स्वप्न बना है। त्योंहारों पर भी वह कुछ खास व्यंजन नहीं खा सकता यों कहें कि उसकी इतनी औकात नहीं। जैसे-तैसे बेटों को तो वह पढ़ाता है पर लड़कियों को पढ़ाना उसके आपे की बात नहीं। लड़कियों का विवाह और दहेज उसके लिए चिंता का विषय है। यही चिंता उसकी चिंता बन जाती है। किसानों की बढ़ती आत्महत्याएँ सरकार के किसान नीतियों पर सवालिया निशान खडा करती है। नेशनल क्राइम रिकॉर्ड ब्यूरो ने 1995 के पश्चात भारत में तीन लाख से अधिक किसानों ने आत्महत्या की है। कई किसानों ने किसानी घाटे के कारण छोड़ दी। विदर्भ में अक्सर किसान सामुहिक आत्महत्याएँ कर रहे हैं। दुनिया में चायना सबसे अधिक कपास पैदा करता है। वे किसान लगातार समृद्ध हो रहे हैं। और भारत दुनिया का चौथा कपास पैदा करने वाला देश यहां के किसान दिन-ब-दिन खस्ती बदहाली के कारण आत्महत्याएँ कर रहे हैं। किसानों के आत्महत्याओं का कच्च्या चिठ्ठा एक रिटायर्ड टीचर खोलता है "आत्महत्या, खुदकुशी, सुसाइड सिर्फ इस्केप नहीं है। प्रतिवाद भी है अंतिम अन्याय के विरुद्ध चीख है, मौन चीख ! सायलेंट क्राइ!.... आत्महत्या महज कायरता नहीं, भाव प्रवणता का एक उदात्त मुहूर्त है- पश्यात्ताप और निर्वेद की आग में मानवता का झुलसता हुआ परचमा"³ आत्महत्या करने के पिछे के कारक तत्व यहां महत्वपूर्ण है। आत्महत्या आत्महत्या मात्र न होकर वह हत्या है और हम सभी कमोबेश में इस आत्महत्याओं के लिए जिम्मेदार है।

सरकार के आर्थिक पॅकेज दिखावटी और बर्गलाते हैं। आर्थिक पॅकेज के बगैर ठोस कल्याणकारी-कृषि नीति से समूचे कृषि क्षेत्र का कायाकल्प और किसानों की त्रासदी का भी अंत किया जा सकता है। सबके लिए सुलभ और किसान हितैषी नीति के चलते आत्महत्याओं पर अंकुश लगाया जा सकता है। पर किसको चिंता है किसान मरे या जिंदा रहे। उपन्यास आत्महत्या और बदहाली को

बना करता है। इतनी बड़ी संख्या में किसान आत्महत्याओं का मजबूरन रास्ता अपना रहे है फिरभी यह साम्प्रदायिकता की तरह सत्ता का केंद्रिय मुद्दा नहीं बनता जो हमारे लोकतंत्र पर सवालीया निशाण खडा करता है। 'फॉस' उपन्यास केवल आत्महत्याओं का सिलसिलेवार वर्णन मात्र न होकर वह संपूर्ण मानवीय जीवन की आर्थिक, सामाजिक, शैक्षिक, सांस्कृतिक और राजनैतिक परिदृश्य को खंगालता है। सभ्यता और तथाकथित विकास के नाम पर इतनी बड़ी आबादी की आत्महत्याएँ तमाचा लगाती है। किसानों के जीवन का अंधेरा ही अंधेरा भारत की महासत्तात्मक स्पर्धा में सुरंग लगाता है।

खेती लगातार घाटे का सौदा बनती जा रही है। जिसमें से विकास के सूचकांक की चमक गायब होती दिख रही है। रोज का अखबार किसान आत्महत्या की जानकारी लेकर छपता है। खाद, बीज, कीटकनाशकों आदि की बढ़ती कीमतें, प्रकृति की मार और रिंचार्ज की अव्यवस्था के कारण किसान फसल से लागत भी नहीं वसूल सकता। बुनियादी सुख-सुविधाएँ वह अपने परिवार को मुहैया नहीं करा सकता। समाज में रहते समय अन्यों की तरह वह भौतिक सुख-सुविधाएँ परिवार के लिए जुटाना चाहता है जैसे मोटरसाइकिल, घर, कपडे, मोबाईल अन्यों की तरह उसकी भी ललक है। पर पैसे आये कहाँ से हर समय प्रश्नों का घेरा बनाही रहता है। किसान बिचौलीयों की लूटरी नीति का शिकार है। शकुन मोबाइल लेना चाहती है पर पैसा कहाँ से आए। बैंक ऋण चुकाते-चुकाते और महाजनों का कर्ज चढता जा रहा है। शिबू की आत्महत्या के बाद उसके परिवार की खस्ता हालत का बयान पडोसी शुभा करती है, " पडोसी होने के नाते मैं जानती हूँ इस परिवार को। इसी कुए से सरकारी कर्ज के चलते तीन साल से इस परिवार ने त्योहार के दिन भी कभी पूड़ी-पकवान नहीं बनते देखा। पूड़ी-पकवान तो दूर, भर पेट कभी दोनों जून जेवन भी नसीब नहीं हुआ हो- मुझे तो सन्देह है। " लाचारी और असहायता में शिबू ने कुएँ में आत्महत्या की है। अब सरकारी करिंदे आत्महत्या के मुआवजों को लेकर रिश्तत की माँग करते हैं। बैंक का ऋण न होने के कारण वह सरकारी मदद का पात्र नहीं बन सकता जबकि बैंक का पहले का ऋण अदा करते-करते ही उसका परिवार तबाह हुआ है और उसी कुएँ में उसने अंतिम सांस ली है।

फॉस उपन्यास केवल किसानों कि बदहाली मात्र न होकर आत्महत्याओं को रोकने के लिए साहस,आस्था और आशावादिता का संभल भी है। संजीव इस उपन्यास के बहाने अन्नदाताओं का कृतज्ञता ज्ञापन करते हैं। हताशा और स्वयं को समाप्त करनेवाली भगौडी मानसिकता के खिलाफ आत्मबल और लडाकू तेवर का अन्वेषण उपन्यास का मूल मकसद है। संजीव आत्महत्याओं को रोकने का उपाय सूझाते है, "हम जो कुछ पढते-देखते और सुनते हैं वह सिर्फ एक आभासीय चेहरा है। असल राजनीति और उसका अर्थशास्त्र तो समाज के कुछ खास वर्गों के हाथ में है जो तय करते हैं कि रस्सी कब गले की टाई होगी, कब माला और कब फाँसी का फन्दा। यह सतसर लोकतांत्रिक मूल्यों में कमी और बाजार के सामाजिक व्यवहार में बढ़ते हस्तक्षेप के कारण हुई है। इससे निपटने के लिए किसान और किसानों को केन्द्र में रखकर योजनाएं बनानी होगी या किसान को आगे बढ़कर बाजार और तंत्र को अपने नियंत्रण में लेना होगा। भारत जैसे कृषि प्रधान देश में गाँव, किसान और किसानों की अवस्था लगातार एक उपनिवेश के अन्तर्गत रहने वाली जनता की हो गयी तो आखिर क्यों?"⁵ लोकतांत्रिक मूल्यों के तहत अपनी आवाज बुलंद किए बगैर किसानों का हित असम्भव है। साथहिं बाजार का नियंत्रण और कब्जा किसानों को अच्छे दिन दिखा सकता है।

संक्षेप में, कितना अटपटा लगता है कि किसान आत्महत्या की अनुमति सरकार से मांगता है। जीवन की लालसा आखिर खत्म क्यों होती है ? अपनी आखों के सामने वह अपने अरमानों की चिता जलते देखता है। हारकर वह फिर फॉस को अपना अंतिम साथी बनाकर स्वयं को उसके हवाले करता है। किसान अक्सर आस्तिक है। घर में भगवानों के मेले लगे है। व्रत, वैकल्य, पूजा, भजन, कीर्तन, हवन, उपवास, बली,चढावा भी चढाता है। व्यवस्था के नुमाइंदे किसानों की आत्महत्याओं से द्रवित होने की अपेक्षा इसे दहेज, फिजुलखर्ची, कर्मकांड, नशाखोरी और मायुसी का परिणाम बताता है। संजीव लाखों किसानों की आत्महत्या को सामूहिक हत्या करार देते है जो कि व्यवस्था के शिकार है। 'फॉस' किसानों के साथ-साथ देश के लिए भी खतरे की घंटी है। इलाज की हर नाकाम कोशिश के पश्चात संजीव फॉस उपन्यास के द्वारा अदम्य जीजिविशा का संधान करते हैं।

संदर्भ सूची

१ सजीव, फॉस , वाणी प्रकाशन, ४६९५, २१ए, दरियागंज नयी दिल्ली ११०००२, प्र. सं. २०१५, पृ. २७

२. पूर्ववत, पृ. २१९

३. पूर्ववत , पृ. १९५

४. पूर्ववत -प्र. १०५

५. पूर्ववत -प्र. १०९

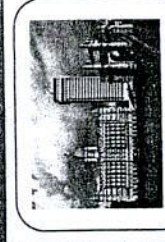
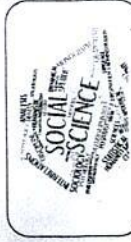

Journal of Research and Development

(Multidisciplinary International Level Referred Journal)

April-2021 Volume-11 Issue-10

Recent Trends in Social Sciences

Chief Editor
Dr. R. B. Chougule
I/C Principal,
Kankavii College, Kankavli,
(Maharashtra)

Executive Editors
Dr. S. N. Patil
Dr. R. A. Mumbarkar
Mr. Y. V. Mahalinge

Co-Editors
Dr. S. D. Kadam
Lt. (Dr.) B. L. Rathod
Mr. T. N. Jaykar

Address
'Ravichandram' Survey No-101/1, Plot, No-23,
Mundada Nagar, Jalgaon (M.S.) 425102

Dr. R. V. Bhole
'Ravichandram' Survey No-101/1, Plot, No. 23,
Mundada Nagar, Jalgaon (M.S.) 425102

Guest Editor
Dr. R. B. Chougule
I/C Principal,
Kankavii College, Kankavli, (Maharashtra)

Executive Editors
Dr. S. N. Patil
Dr. R. A. Mumbarkar
Mr. Y. V. Mahalinge

Co-Editors
Dr. S. D. Kadam
Lt. (Dr.) B. L. Rathod
Mr. T. N. Jaykar

Editorial Board
Dr. A. K. Farakate
Mr. S. B. Patil
Mr. G. A. Tekale
Dr. B. G. Gawade
Mr. S. S. Rane
Mr. S. M. Sonawane

Address
'Ravichandram' Survey No-101/1, Plot, No-23,
Mundada Nagar, Jalgaon (M.S.) 425102

Journal of Research and Development

A Multidisciplinary International Level Referred and Peer Reviewed Journal

April-2021 Volume-11 Issue-10

On

Recent Trends in Social Sciences

Chief Editor

Dr. R. V. Bhole

'Ravichandram' Survey No-101/1, Plot, No-23,
Mundada Nagar, Jalgaon (M.S.) 425102

Guest Editor

Dr. R. B. Chougule

I/C Principal,

Kankavli College, Kankavli, (Maharashtra)

Executive Editors

Dr. S. N. Patil

Dr. R. A. Mumbarkar

Mr. Y. V. Mahalinge

Co- Editors

Dr. S. D. Kadam

Lt. (Dr.) B. L. Rathod

Mr. T.N. Jaykar

Editorial Board

Dr. A. K. Farakate

Mr. S. B. Patil

Mr. G. A. Tékale

Mr. S. R. Darpe

Dr. B. G. Gawade

Mr. S. S. Rane

Mr. S. M. Sonawane

Mr. V. P. Ilkar

Dr. S. T. Disale

Dr. M. P. Chavan

Mrs. V. V. Rasam

Mr. A. M. Umrikar

Published by- Principal, Kankavli College, Kankavli (Maharashtra)

The Editors shall not be responsible for originality and thought expressed in the papers. The author shall be solely held responsible for the originality and thoughts expressed in their papers.

© All rights reserved with the Editors

CONTENTS

Sr. No.	Paper Title	Page No.
1.	आर्य समाजाचे सामाजिक कार्य	1-3
2	स्थानिक इतिहास - इतिहास लेखनातील नवीन प्रवाह	4-6
3	भारतीय सर्कशीचा उगम व स्वरूप एक:अभ्यास	7-9
4	अहमदनगर जिल्ह्यातील कम्युनिस्ट पक्षाचा जमीन बळकाव लढा	10-15
5	ग्रामीण विकास पर पारिस्थितिकीय एवं पर्यावरणीय प्रभाव : नालंदा जिला के संदर्भ में	16-19
6	पश्चिमी चम्पारण जिला में थारू जनजाति की कृषि समस्यायें: एक भौगोलिक अध्ययन	20-23
7	भूमि उपयोग में परिवर्तन एवं भूमि प्रबन्धन पूर्वी चम्पारण जिला के संदर्भ: एक भौगोलिक विश्लेषण	24-27
8	मुंबईचे शिल्पकार जगन्नाथ शंकर शेठ	28-29
9	रायगड जिल्ह्यातील पर्यटन व्यवसाय आणि रोजगार संधी	30-35
10	कोरोना महामारी आणि सामाजिक बदल	36-39
11	कोरोना आणि जगाचे कृषी क्षेत्रातील बदलत जाणारे अर्थकारण	40-42
12	भारताची कर्ज समस्या आणि व्यवस्थापन	43-45
13	रुपयाचे अवमूल्यन आणि भारतीय अर्थव्यवस्था	46-49
14	ग्रामीण भागातील महिलांचे सक्षमीकरण	50-52
15	पूर्व विदर्भातील स्वदेशी आंदोलन	53-56
16	डॉ. बाबासाहेब आंबेडकर यांच्या चळवळीतील पाश्चात्य महिलांचे योगदान : एक चिकित्सक अभ्यास	57-63
17	चंद्रसेन विराट की गजलों में राजनीतिक बोध	64-67
18	ठाणे जिल्ह्यातील हवा प्रदूषण आणि त्याचे मानवी आरोग्यावरील परिणामांचा अभ्यास करणे	68-69
19	सामाजिक विचारवंत डॉ. बाबासाहेब आंबेडकर	70-71
20	अन्न सुरक्षा (Food Security)	72-73
21	सुनगाव जि बुलडाणा येथील तीन ऐतिहासिक बारव	74-77
22	आत्मनिर्भरतेतून समृद्धीकडे जातांना मराठवाड्याच्या विकासात व्यापारी पिकांच्या भूमिका	78-83
23	आधुनिक नकाशाशास्त्र : GIS व रिमोट सेन्सिंगचे भूगोलशास्त्रात महत्व	84-87
24	महाराष्ट्राच्या शेतीवर हवामान बदलाचे परिणाम व व्यवस्थापन	88-90
25	सामाजिक परिवर्तनात मानसशास्त्राची भूमिका	91-93

26	देगाव पाटेश्वर लेणी एक ऐतिहासिक पर्यटन स्थळ	प्रा. राहुल किसन गंगावणे	94-95
27	आधुनिक विपणन व्यवस्थापन आणि जागतिकीकरण	प्रा. संगिता गंगाराम उतेकर, डॉ. सुधाकर भाऊराव टेलके	96-99
28	महिला सशक्तिकरण में सोशल मीडिया की भूमिका	रीना शर्मा	100-101
29	पालघर जिल्ह्यातील आदिवासी भागात असलेल्या कुपोषण समस्येचा अभ्यास	डॉ. रविंद्र भा. घागस, श्री. दीपक जनार्दन कडू	102-105
30	निवडक मालवणी कवी आणि त्यांची कविता	डॉ. सतीश कामत	106-110
31	रासायनिक कीटकनाशकांचा वसुंधरेवर होणारा दुष्परिणाम व उपयोजनात्मक नैसर्गिक कीटकनाशकांचे गुणधर्म - एक चिकित्सक अभ्यास	सौ लोंडे एस. आर.	111-113
32	ठाणे जिल्ह्यातील माध्यमिक स्तरावरील विद्यार्थ्यांच्या ऑनलाईन शिक्षणातील समस्यांचा चिकित्सक अभ्यास	सौ लोंडे शुभांगी राजेंद्र	114-116
33	सर्व शिक्षा अभियानाचा चिकित्सक अभ्यास." संदर्भ:- तालुका -वसई, जिल्हा :- पालघर.	सौ नलिनी संजय गायकवाड	117-118
34	जागतिकीकरणाचा भारतीय शेतीवरील परिणाम	प्रा. डॉ. राजेंद्र आराम मुंबरकर	119-121
35	"महात्मा गांधींच्या विचारातून ग्रामीण भागाचा सर्वांगीण विकास" संदर्भ- राळेगणसिद्धी, जिल्हा- अहमदनगर	प्रा. नितिन वि. खरात, डॉ. रविंद्र भा. घागस	122-123
36	घटनाकार डॉ. बाबासाहेब आंबेडकर	डॉ. विद्या शरद मोदी	124-127
37	पेशवे घराण्यातील स्त्रियांचे राजकीय योगदान	प्रा. डॉ. निलीमा राजूत	128-132
38	कोकनातील देवराईमधील वनस्पतीचा अभ्यास	प्रा. डॉ. पी. डी. गाथाडे	133-138
39	साहित्यरत्न अण्णा भाऊ साठे यांच्या साहित्यातील शोषित वर्गाचे चित्रण	प्रा. जगदीश पांडुरंग राणे	139-141
40	हिंदी उपन्यासां में किन्नर विमर्श का सामाजिक यथार्थ	डॉ. संतोष रघुनाथराव रायबोले	142-145
41	पेशवे कालीन श्रावणमास दक्षिणा	प्रा. डॉ. निलीमा राजूत	146-148
42	चिनी प्रवासी -: प्रवासवर्णन आणि बौद्ध धर्म	सुनील पंडित वाघमोडे	149-151
43	सामाजिक वास्तवाचा अविष्कार - युगातुयुगे तूच	सीमा हडकर	152-155
44	सहकारातून आदिवासी समुदायाचा शाश्वत विकास	सौ. योगिनी जयवंत पाटील	156-158
45	शेती व्यवसायात स्त्री शेतकरी संख्येत वाढ करणे ही काळाची गरज	डॉ. जयवंत काशिनाथ पाटील	159-161
46	चालुक्यकालीन स्थापत्य कलेचा नांदेड जिल्हातील उत्कृष्ट अविष्कार- होट्टल	डॉ. शिवराज चंद्रकांत बोकडे	162-164
47	मराठवाडा मुक्ती संग्रामातील दलितांचे योगदान	प्रा. डॉ. ज्ञानोबा कदम, प्रा. सत्यवान राणे	165-169
48	महिला सक्षमीकरण	सौ. सुचिता रमेश म्हात्रे	170-173
49	समाजशास्त्रज्ञ डॉ. बाबासाहेब आंबेडकर	डॉ. भागवत सुभाष गजधाने	174-175
50	सविन्धान निर्माते डॉ. बाबासाहेब आंबेडकर	डॉ. देविदास हारगिले	176-177
51	पंचवार्षिक योजनांमधील बदलते कृषी धोरण	सचिन आर. दर्पे	178-181

52	सरोगेसी मदर- एक परामर्श	Prof. Tendolkar Dipa dattaram.	182-185
53	उमाजी नाईक यांच्या जीवनातील उपेक्षित पैलू	प्रा. सुमन केंद्रे	186-188
54	Significance of Sindhudurg Fort Through The Perception of Malvan Tourism	Jyoti Buwa	189-193
55	महाराष्ट्र राज्यातील महिला स्वयंसहायता बचत गट व महिलांचा विकास	सौ. विनया विक्रांत रासम	194-198
56	महिला ग्रा.प. लोकप्रतिनिधीच्या विकासात मागासक्षेत्र अनुदान निधीची भूमिका	प्रा. सोनवणे एस.एम., डॉ. कालिदास भांगे	199-203
57	ग्रामीणांचे जमीन हक्क व भूसंपादन कायदा: स्थिती व वास्तव	श्री. अनंत कदम, डॉ. सुभाष सावंत, प्रा. चंद्रप्रभा निकम	204-209
58	दलित कथेचे शिल्पकार: बाबुराव बागुल	प्रा. डॉ. सोनवले राजकुमार रंगनाथ	210-211
59	भारतीय लोकतंत्र के सक्षम चुनौतियों एक विवेचनात्मक दृष्टिकोण	आशा नागर	212-216
60	सांगली जिल्ह्यातील महिला शेतमजुरांच्या समस्या	राणी महादेव कांबळे	217-218
61	महिला सक्षमीकरणत स्वयंसेवी संस्थांची भूमिका संदर्भ युसुफ मेहेरअली सेंटर तारा पनवेल रायगड	डॉ. रमेश प. म्हात्रे	219-221
62	ग्रामीण विद्यार्थ्यांना उच्च, तंत्र व कौशल्य शिक्षण / प्रशिक्षणाच्या असुविधा आणि गळतीची कारणे	संतोष नारायण निकम	222-226
63	सिंधुदुर्ग जिल्ह्याच्या विकासात कोकण रेल्वेची भूमिका	विश्वास मुळीक	227-230
64	डॉक्टर पंजाबराव देशमुख यांनी शेतकऱ्यांची आर्थिक स्थिती सुधारण्यासाठी केलेले कार्य	पंकज चंद्रशेखर जयस्वाल	231-234
65	साहित्य आणि चळवळी	प्रा. रामचंद्र गायकवाड	235-237
66	आधुनिक महिलांचा आर्थिक व राजकीय स्वातंत्र्याविषयीचा अभ्यास	डॉ. सौ. हेमलता आनंद सावंत	238-239

हिंदी उपन्यासों में किन्नर विमर्श का सामाजिक यथार्थ

डॉ. संतोष रघुनाथराव रायबोले

हिंदी विभागाध्यक्ष, कला एवं वाणिज्य महाविद्यालय फोंडाघाट, जि. सिंधुदुर्ग

शोध परिचय :-

साहित्य समाज का आइना है। समाज के उपेक्षित वर्ग को साहित्यकार वाणी देना अपना कर्तव्य समझता है। समाज की आवाज ही साहित्य का मूल है। साहित्य जगत से लापता यों कहें कि बहिष्कृत वर्ग समूह अपनी वेदना की दस्तक से रचनाकार को लिखने के लिए बेचैन करता है। साहित्य जगत में स्त्री-विमर्श, दलित विमर्श, अल्पसंख्यक-विमर्श, आदिवासी विमर्श आदि की चर्चाएं जोरों शोरों से चल रही हैं पर समाज एवं परिवार से बहिष्कृत लिंग निरपेक्ष किन्नर समुदाय को लेकर साहित्य अधिक जागरूक नहीं दिखाई देना। महाभारत महाकाव्य में शिखंडी पात्र के रूप में उभरा है। बृहन्नला किन्नर के रूप में एक साल अज्ञातवास में अर्जुन ने बताया था। खासतौर पर राजा अपने अन्तपुर के नारियों, रक्षिताओ और गनियों की पहरेदारी और हुक्मउदाली की जिम्मेदारी इन्हे सौंपते थे।

हिंदी साहित्य में किन्नर विमर्श का आगाज नीरजा माधव का उपन्यास यमदीप (2002) से माना जा सकता है। साथहिं मनमीत पत्रिकाने 'किन्नर विशेषांक' निकाला जो किन्नरों की यथार्थता बयान करता है। 2000 के बाद किन्नरों की पीड़ा और वेदना कई विधाओं में ऊपरी है। 2010 में प्रकाशित महेंद्र भीष्मा का उपन्यास 'किन्नर कथा' एक सराहनीय प्रयास है। जिसमें उभयलिंगी, तृतीयलिंगी व्यक्ति की वेदना को बयां किया गया है। संसार स्त्री और पुरुषों दोनों लिंगों को ही मान्यता देता है और उसे ही सृष्टि का जनक बताता है। पर जो न स्त्री है ना पुरुष उसका क्या ? उसका दोष क्या? जैसे कई सवाल उपन्यास उपस्थित करता है। जिसे हिजड़ा, खुसरा, किन्नर, मौसी आदि घृणा युक्त संबोधन से उसके निरंतर अपमानित किया जाता है। लैंगिक विकलांगता अस्तित्व को नकार है। स्त्री और पुरुषों से अलग इनकी भाव-भंगिमा, रहन-सहन, आचार-व्यवहार, चाल-ढाल दिखाई देते हैं। वर्तमान में नीरजा माधव, महेंद्र भीष्म, प्रदीप सौरभ, चित्रा मुद्गल, अनुसुया त्यागी, निर्मला भुराडिया आदि का साहित्य किन्नरों की वाणी और वेदना, जीवन-शैली समस्या, पीडा, आक्रोश और संघर्ष का बखान करता है। जिसमें किन्नरों के लिए किन्नरों के लिए मानवीय बेहतर जिंदगी, अपने अधिकार, शिक्षा, रोजगार और इन्सानियत आदि चिंताओं पर विचार विमर्श किया गया है।

किसी परिवार में खुशी के अवसर पर बधाईयाँ गाकर अथवा आशीर्वाद देकर कुछ रुपए लेकर भी विदा हो जाते हैं अपने गुमनाम जगत में। अर्थाभाव में उन्हें भिक्षाटन ही इकलौता आधार है। भारत की सन 2011 की जनगणना के अनुसार पूरे भारत में लगभग 4.9 लक्ष किन्नर हैं जो मानवीय विरादरी से बहिष्कृत हैं। 'यमदीप' उपन्यास में नीरजा माधव हृषिकृत किन्नर समुदाय की सामाजिक तिरस्कार और अभिशप्त जीवन के अंतरंग मार्मिक प्रसंग को उठाती है। किन्नरों के उपेक्षित और अनछुए पहलुओं को उपन्यास उजागर करता है। वेश्यागिरी करना या धन कमाने के लिए मर्दों से संपर्क करना आदि। महताब का कहना है कि इस प्रकार के कार्य से यौन रोगों का खतरा अधिक होता है। वे नाजबीबी से कहते हैं "देखो नाज, चोरी-छिपे यहाँ जो धंधा चल रहा है उसका फल तो तुम देख रही हो। जुबैदा चल बसी और अब सोराबती की बारी है- अब चला जाय कि तब इसलिए हम सबको मना करते रहे कि जिस करम को करने के लिए अल्लाह ने हमें नहीं बनाया तो उसके साथ कोई जोर-जबरदस्ती मत करो।" १ उपयुक्त कथन किन्नर गुरु महताब की रोगग्रस्तता की अतियिन्ता का बयान करता है। अप्राकृतिक कर्म और वेश्यावृत्ति की अपेक्षा ताली बजाकर कम आमदनी का समर्थन है।

'यमदीप' उपन्यास में किन्नरों के वात्सल्य और मानवता का चित्रण विशेष बनबैठा है। नाजबीबी किन्नर होते हुए भी सोना नामक अनाथ लडकी का माँ कि तरह लालन पालन करती है और उसका दाखिला भी पाठशाला में कराती है। सोना पाठशाला में जाती है तब नाजबीबी को अपना बाल्यकाल याद आता है। उसके जन्मते ही पिता फुट-फुटकर रोए थे। दादी ने सबका मुँह बन्द किया था और किन्नरों के डर से माँ को ननीहाल रातों-रात भेजा गया था ताकि किन्नर बच्चे के जन्म का पता किसी को न चले। नाजबीबी अपनी आपबीती कहती है "माँ तो फिर भी हिजड़ा बच्चे से बहुत स्नेह रखती है परंतु पिता का व्यवहार हमेशा उपेक्षा भरा और नकारात्मक रहता है। नाजबीबी अपने माता-पिता के साथ फोन पर सम्पर्क में रहती है। माता-पिता उससे मिलने उसके बस्ती में आते हैं। जो कि अन्य किसी हिजड़ों के साथ ऐसा नहीं होता। वह हिजड़े नाजबीबी के माता-पिता को देखकर अपने दुर्भाग्य को कोसते हैं। हिजड़ों के गुरु महताब के समझाने पर नाजबीबी के माता-पिता उससे केवल बातें करते ही जड़ हृदय से वापस लौटते हैं। २ यहाँ परिवार का घृणित रवैया स्पष्ट होता है। लोक लाज और विरादरी में नाक कटने का डर अपनी संतान को अभिभावकों के होते हुए अनाथ और बहिष्कृत बना देता है।

सर्वोच्च न्यायालय के ऐतिहासिक फैसले के कारण सरकारी दस्तावेजों में महिला और पुरुष के साथ एक और कॉलम थर्ड जेंडर का भी शुरू किया गया है। समाज के इस तृतीय नकारे समुदाय को कुछ समाजसेवी संगठनों और समाजसेवकों

की निरंतर पैरवी के चलते शिक्षा और रोजगार में इनकी भागीदारी पर सुप्रीम कोर्ट ने मुहर लगाई, "सुप्रीम कोर्ट ने 15 अप्रैल 2014 को केंद्र और राज्य सरकारों को शिक्षा और नौकरी में किन्नरों अर्थात थर्ड जेंडर को बरीयता देने के निर्देश दिए हैं।"३ फिर भी किन्नरों की उपेक्षा और जलालत जस की तस बनी हुई है।

'मैं भी औरत हूँ' उपन्यास की लेखिका डॉ. अनुसया त्यागी स्वयं स्त्रीरोग एवं प्रसूति विशेषज्ञ होने के नाते उसने शरीर विज्ञान और चिकित्सा संबंधी विवरण को प्रस्तुत किया है। उपन्यास दो किन्नर बहनों की कहानी है। जिनके अभिभावकों को लंबे समय तक बेटियों के किन्नर होने की कोई संभावना नहीं थी। पर सच्चाई का पता चलते ही दोनों बहनों का ऑपरेशन कर उन्हें स्त्री रूप दिया जाता है। बड़ी बेटि का ऑपरेशन पूर्ण सफल रहा परिणामत वह नारी भी बनी और माँ भी। छोटी बेटि के भीतर अनुपस्थित होने के कारण व सुखी दांपत्य जीवन तो जी पाई पर वह संतान को जन्म न दे सकी। ऑपरेशन सभी पर लागू नहीं हो सकता चिकित्सा-विज्ञान भी किसी किसी पर अन्याय ही करता है। बड़ी बहन माँ बने और छोटी को संतान नसीब ना हो यह भी विडंबना ही है।

'किन्नर कथा' (2011) महेंद्र भिष्म का उपन्यास झूठी खानदानी शान-मान मर्यादा की चपेट में अपने बच्चों के जल्लाद बने पिता की बहशीयत को बया करता है। राजघराने में जन्मे किन्नर सोना और चंदा के राज को माँ अपनी ममता के कारण काफी दिनों तक दबाए रखती है। पिता को जब पता चलता है कि हमारे घर में किन्नर पैदा हुआ है तो वह उसे मारने का आदेश देते है। पिता जगतराजसिंह के सामने माँ की एक नहीं चलती। संतान के मृत्यु का फरमान माँ की ममता और पीड़ा को उजागर करता है। "संतान कैसी भी हो, उसमें शारीरिक, मानसिक कमी क्यों न हो, माता-पिता को अपनी संतान पर हाल में भली लगती है। प्यारी होती है, फिर भले ही वह संतान हिजडा ही क्यों नही। फिर भी सामाजिक परिस्थितियों, खानदान की इज्जत-मर्यादा, झूठी-शान के सामने अपने हिजडे बच्चे से उसके जन्मदाता हर हाल में छुटकारा पा लेना चाहते है। यह एक कटु सत्य है।"५ पिता चाहे राजा हो या रंक अथवा किसी भी देश, जाति और वर्ग का हो किन्नर का जन्म उसे असह्य वेदना का भाजक बनाता है। कभी वह उससे सम्बन्ध विच्छेद कर लेता है तो कभी उसकी हत्या करके स्वयं इज्जतदार मर्द बनने का स्वांग करता है।

'जिंदगी 50-50' 2017 भगवंत अनमोल का उपन्यास किन्नर जन्म के कारण परिवार को समाज से क्या-क्या झेलना पड़ता है। इसका यथार्थ अंकन उपन्यास के नायक अनमोल को भाई हर्षा के किन्नर होने का अपराधबोध हर समय झेलना पड़ता है। एक जहरीले दंश के समान। अनमोल को लगता है मैं भी किन्नर का भाई होने का खामियाजा भुगत रहा हूँ पर मेरा बेटा सूर्या से दूर रहे। सूर्या को हर्षा से दूर रखने और समाज की फन्तियों से बचाने का संकल्प अनमोल करता है। उपन्यासकार तंज कसनेवाले समाज को कहना चाहते हैं कि किसी भी इंसान की जिंदगी पूर्ण नहीं होती सभी आधे-अधूरे ही होते है। सबकी जिंदगी 'फिफ्टी-फिफ्टी' होती है। फिर किन्नरों को ही दोष क्यों? उन्हें भी सामान्य मनुष्य की तरह जीवन जीने का अधिकार दे कर तो देखिए समाज की बदलती सोच उन्हें जीवन और जगत का नया दर्शन प्रदान कर सकती है।

'तीसरी ताली' प्रदीप सौरभ का उपन्यास किन्नर व्यथा की यथार्थता है। एक दिन उपन्यास के पात्र मणि के कपड़े कुछ बदमाश किस्म के लड़के पाठशाला में उतारते है। उसके शरीर को देखकर हिजडा-हिजडा चिल्लाने लगते है। इस अप्रिय घटना के कारण मणि स्कूल छोड़ने का फैसला लेती है। निर्मला भुराडिया का उपन्यास 'गुलाम मंडी'(2014) में भी इसी तरह की घटना को उपन्यास का आधार बनाया गया है। छात्र लड़का है या लड़की इसका पता लगाने हेतु कपड़े उतारे जाते है फिर अगर वह किन्नर निकला तो उसे जूतों से मारकर स्कूल से निष्कासित किया जाता है। शिक्षा में भी इसकी हिस्सेदारी खत्म की जाती है। पढ़-लिखकर क्या करना है। ताली ही तो बनानी है। उसके लिए पुस्तकें पढ़ने और की और पाठशाला में आने की क्या जरूरत है। किन्नर स्कूल में सब के उपेक्षा का नीरीहजीव बनता है। अन्यों का ध्यान इसके कारण कक्षा में नहीं लगता जैसे कई बेबुनियाद तर्क दिए जाते है।

'पोस्ट बॉक्स नं. 203 नालासोपारा' चित्रा मुद्गल (2016) का उपन्यास किन्नर समुदाय के विस्थापन की पीड़ा का दस्तावेज है। मेधावी छात्र विनोद किन्नर होने के कारण उसकी पढ़ाई को रोककर उसे किन्नर चंपाबाई को सौंपा जाता है। विनोद के परिवारवाले उसकी सड़क दुर्घटना में मौत और लाश के लापता होने की खबर फैलाते है। किन्नरों द्वारा विनोद बिन्नी बनाया जाता है। लिंगपूजक समाज में किन्नरों को दुत्कारा जाता है, "आखिर क्यों हमारे इस अहम् हिस्से को अलग-थलग किया जा रहा है। हमारे बच्चों को क्यों हमसे दूर किया जा रहा है। आजादी से लेकर अब तक कई रूढ़ियों टूटी। लेकिन किन्नरों की जिंदगी में कोई बदलाव नहीं आया। क्यों, आखिर उनका दोष क्या है।"७ समाज बहिष्कृती का जहर और किन्नरों द्वारा अपने अनुकूल बनाने की यातनाएँ असह्य है। यहाँ विनोद बनी बिन्नी दुनिया के तमाम किन्नरों का प्रतिनिधित्व है।

बिन्नी बना विनोद किसी भी कीमत पर अपना पुरुष वेश नहीं बदलना अंत तक वह पेंट और शर्ट पहनता है। संतान के जन्म के लिए अक्षम होते हुए भी ज्योत्सना से विवाह करके बच्चा गोद लेना है। पत्नी का प्रेम और औलाद का सुख वह चाहता है, "सारी प्रताड़ना के बावजूद वह उनकी बात स्वीकार नहीं करता और अंत तक अपनी जीद पर डटा रहता है। उसके लात, घुसे, थप्पड़ और उपन्यास जीवन के अकेलेपन, खालिपन और एकांत की पीड़ा है। किन्नर का जन्म ही सर्वप्रथम उससे छुटकारा पाने की भावना के साथ होता है। समाज के उपहान ने बचने के लिए इन बच्चों को घर में ही छुपाकर रखा जाता है फिर उन्हें किन्नरों को सौंपा जाता है। न कोई उसका मित्र है ना हमदर्द। वह खुद अकेलेपन की त्रासदी को भुगतता है। उपन्यास के पात्र विनीता स्वेच्छा से गृहत्याग करती है। घरवाले उसे दूँदने तक नहीं वे कहते हैं अच्छा हुआ। इतने बड़े संसार में वह अकेली है। "वेशक वह दूर निकली गई थी और प्रतिशोध में अपने जीवित माता-पिता की तेरहवीं भी कर चुकी थी, मगर सब कुछ के बावजूद वह अकेली थी। वह जिंदगी ऊपर जाती, उतनी अकेली हो जाती।"६ प्रसिद्धी और पैसों के बावजूद परिवार द्वारा खोजे जाने की नफरत उसे प्रतिशोध और प्रेम के द्वन्द में लेती है। परिवार की प्रेम और आसरे के बगैर 'गे वल्ड वल्ड' जैसे पॉप्युलर ब्यूटीसलुन को खोलते एंव पेज श्री की ब्यूटी क्वीन बनने के पश्चात भी अकेलापन उसे सांप की तरह डँसता है। डरवाना अकेलापन जानलेवा है। बातों में गर्म तेल की टपकती किसी भी संबंध को ना बखशनेवाली अक्षील गालियों के बावजूद न मै मटक-मटक कर तालीपीटने को राजी हुआ, न सलमे-सितारे वाली साड़ियों लपेटकर लिपस्टिक लगा कानों में बूंद लटकाने को। ८ हिजडे के पुरुषी शरीर में अक्सर स्त्री की आत्मा होती है यों कहे कि वह अर्धनारीश्वर होता है। इस मान्यता का वह विरोध करता है। हिजडों की परंपरागत जिंदगी से छुटकारा पाने के लिए वह दिल्ली के सरदार तितलीबाई के डेरे से अलीगढ़ भाग जाता है। उसे फिर से पकड़ा जाता है। और खूब पिटाई होती है। पर उसका विद्रोह हो थमने का नाम ही नहीं लेता।

'मैं पायल' महेंद्र भीष्म का जीवनीपरक उपन्यास है। किन्नर का भोगा हुआ कटु यथार्थ वर्णित है। 2016 का यह उपन्यास किन्नरों के अनछुए पहलुओं की बेबाक प्रस्तुती है। यह उपन्यास गुरु पायलसिंह के जीवन संघर्ष पर आधारित है। उपन्यासकार किन्नरों की वेदना को प्रस्तुत करते हैं, "मैं पायल----- का आधार किन्नर गुरु पायलसिंह के जीवन संघर्ष की गाथा है, जिसमें प्रत्येक किन्नर के अतीत के संघर्ष की झलक परिलक्षित होती है। विस्थापन का दंश कष्टकारी होता है, फिर वह चाहे परिवार, समाज या अपनी मिट्टी से किया हो।"९ एक कलकित जीवन के बसर करते हैं। साम्प्रदायिकता और धार्मिक उन्माद का नशा इनपर कभी हावी नहीं होता क्यों की वे वह सम्प्रदाय और धर्मनिरपेक्ष त्रासदीपूर्ण जिंदगी और समस्याओं के चपेट में हूँदम रहते हैं।

पायल अपने घर से भाग जाती है तब रेल में एक हमदर्द और प्लेटफार्म पर मुच्छड पुलिसवाला उसके यौन शोषण का प्रयास करता है। पायल को पिता द्वारा ही अपने हिजडा होने का गाली-गलौज द्वारा पता चलता है। पिटाई तो लकड़ी, लात, घुँसों से ऐसी की जान निकलकर फिर होश आता है। इस बेदर्दी के पश्चात वह अपना जीवन समाप्त करने पर अमादा है। ट्रेन गंगा पुल पर चल रही थी, मन में इच्छा जागृत हुई कि गंगा में कूद जाऊँ और ओ आनेवाले अनिश्चितता भरी यातनाओं से मुक्ति पालूँ पर मैं भयवश या कोई शक्ति जो समानान्तर विचार बन चल रही थी, जो भी कारण हो मैं गंगा की गोद में नहीं समायी और गंगा पुल पार हो गया।"१० परिवार का नजरिया और लोकलाज के कारण जीगर के तुकड़े को मरनासन्न यातनाएं दी जाती है।

संक्षेप में

किन्नरों की पीड़ा, दुख दर्द, जीवन जीने की विभिषिका और त्रासद स्थिति उपरोक्त सभी उपन्यासों की पहचान बनी है। किन्नर होने का दर्द, घृणा, अपमान, घुटन, अकेलापन, एकांत, अर्थाभाव पारिवारिक और सामाजिक भ्रंशना के खिलाफ वह भी तुट जाता है तो कभी संघर्ष की मुद्रा अख्तियार करता है। वे पारिवारिक सामाजिक और मानवीय प्रेम, दया, सहानुभूति, मान-सम्मान, सामाजिकता के साथ रहना चाहते हैं। किन्नर संघर्ष और विद्रोह के कारण अपनी इन्सान के रूप में उपस्थिति दर्ज करते हैं। किन्नरों के तरफ देखने का दृष्टिकोण बदलना चाहिए। मनोरंजन के खिलौनों की अपेक्षा उन्हें इन्सान की हैसियत से देखना चाहिए। असुरक्षा से बाहर निकाल कर उन्हें भी पारिवारिक की संपत्ति का अधिकार दिलाकर स्वावलंबी बनाया जाए। परिवार से बहिष्कृत इस कलंक को प्रकृति की नाईन्साफी मानकर उनकी घर वापसी का दुःस्साहस समाज के लिए सहज बन जाएगा और मानवीय बिरादरी से बहिष्कृत 4.9 लाख किन्नरों को न्याय मिलेगा

संदर्भ

1. डॉ विजेंद्र प्रतापसिंह, रविकुमार गोड, भारतीय समाज एवं समाज में तृतीयलिंगी विमर्श, पृ.क्रं 113, अमन प्रकाशन, 2016.

2. माधव नीरजा, यमदीप, सामयिक प्रकाशन, दिल्ली, 2002, पृ.क्रं 57
3. <http://hindi-new 18 com/new/nation/230893-html>
4. त्यागी अनुसय, (2005) मै भी औरत हूँ, परमेश्वर प्रकाशन, नई दिल्ली, प्रथम संस्करण
5. भीष्म महेंद्र, किन्नर कथा,(2011), पृ.क्रं.45
6. सौरभ प्रदिप, तीसरी ताली, (2011) वाणी प्रकाशन, दिल्ली, प्रथम संस्करण, पृ.क्रं 117
7. अनमोल भगवंत, जिंदगी 50-50, (2017)
8. डॉ. नियाज शगुफता, थर्ड जेंडर के संघर्ष का यथार्थ, (संपा.) विकास प्रकाशन, कानपुर, 2018, पृ.क्रं 158
9. वही प्रश्न क्रमांक 158
10. भीष्म साहनी, में पायल

Journal of Research and Development

A Multidisciplinary International Level Referred Journal

April-2021 Volume-11 Issue-9

Recent Trends in Social Sciences

Chief Editor

Dr. R. V. Bhole

'Ravichandram' Survey No-101/1, Plot
No-23, Mundada Nagar, Jalgaon (M.S.)

Guest Editor

Dr. R. B. Chougule

I/C Principal,
Kankavli College, Kankavli,
(Maharashtra)

Executive Editors

Dr. S. N. Patil

Dr. R. A. Mumbarkar

Mr. Y. V. Mahalinge

Co- Editors

Dr. S. D. Kadam

Lt. (Dr.) B. L. Rathod

Mr. T.N. Jaykar

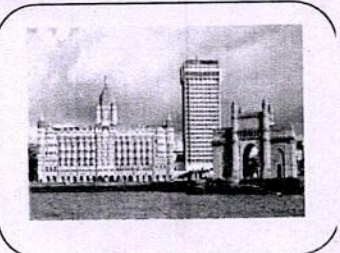
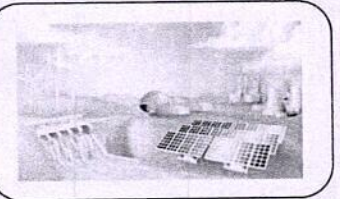
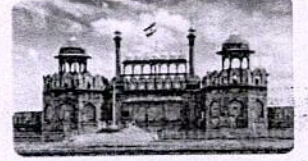

Address

'Ravichandram' Survey No-101/1, Plot, No-23,
Mundada Nagar, Jalgaon (M.S.) 425102

सिद्धि मंडळ
Vol-2

Journal of Research and Development

A Multidisciplinary International Level Referred and Peer Reviewed Journal

April-2021 Volume-11 Issue-9

On

Recent Trends in Social Sciences

Chief Editor

Dr. R. V. Bhole

'Ravichandram' Survey No-101/1, Plot, No-23,
Mundada Nagar, Jalgaon (M.S.) 425102

Guest Editor

Dr. R. B. Chougule

I/C Principal,

Kankavli College, Kankavli, (Maharashtra)

Executive Editors

Dr. S. N. Patil

Dr. R. A. Mumbarkar

Mr. Y. V. Mahalinge

Co- Editors

Dr. S. D. Kadam

Lt. (Dr.) B. L. Rathod

Mr. T. N. Jaykar

Editorial Board

Dr. A. K. Farakate

Mr. S. B. Patil

Mr. G. A. Tekale

Mr. S. R. Darpe

Dr. B. G. Gawade

Mr. S. S. Rane

Mr. S. M. Sonawane

Mr. V. P. Ilkar

Dr. S. T. Disale

Dr. M. P. Chavan

Mrs. V. V. Rasam

Mr. A. M. Umrikar

Published by- Principal, Kankavli College, Kankavli (Maharashtra)

The Editors shall not be responsible for originality and thought expressed in the papers. The author shall be solely held responsible for the originality and thoughts expressed in their papers.

© All rights reserved with the Editors

No.	28	QR Code Technology in Academic Libraries: Local to Global	Mrs. Pritam Vikas Maral, Dr. S. B. Telke	95-98
	29	Agripreneurship: An Introduction on Employment Generation through Agricultural Entrepreneurship	Prof. Gaikwad D. S.	99-102
	30	A Rediscovery of Harpullia arborea (Blanco) Redlk. from Konkan and a New Record for Sindhudurg District.	Dr. Balkrishna Ganpat Gavade	103-104
	31	Population Growth of Scheduled Caste in Sindhudurg District	Kamlesh R Kamble	105-106
2	32	SWOT Analysis and Academic Libraries: Current perspective	Mrs. Raykar Durga Dr. Sontakke Shivaji	107-111
	33	Lessons From Covid-19 Pandemic And Its Impact on Human Life	Prof..Mohammed Nawaz, Dr. S. N. Venkatesh	112-114
6	34	Spatio-Temporal Analysis of Development of Ghulewadi Towns in Ahmednagar District Using Remote Sensing and GIS Techniques	Dr. Dilip G. Mane, Mr. Thigale Sushil Deepak	115-117
19	35	A Historical Study of Mahishasur Mardini at Pendur in Malvan Taluka	Dr. Maroti Poma Chavan	118-121
22	36	The 'Gully-nization' in Indian Desi Rap Videos The usage of 'Gully' in the rap video of Indian Desi Rapper after the release of "Mere Gully Mein" rap song.	Dr. Yatindra Ingle	122-126
25	37	Economic Development in India: A Review	Dr. S. G. Gavade	127-130
	38	The Unutilized Front- A Case Study of Chapatali Village- Alipurduar, West Bengal	Arunima Bhattacharya	131-133
30	39	Study of Butterfly Diversity of Belapur Forest, Cbd-Belapur, Thane, Maharashtra, India.	Utkarsha Chavan, Umesh Avadootha, Sudhir Metkari and Sana Khan	134-139
33	40	Women Empowerment in India: Issues and Challenges	Dr. Sarala A. Arbole	140-143
36	41	Issues and Challenges for Management: in the Context of Employee in Bihar State Power Holding Company Limited	Ritu Prasad	144-145
	42	Social Accounting : A Coming of Age	Shaikh Sabiha Khatoon Akhtar, Dr. Kadrekar Prakash	146-148
38	43	Potable of Cold Spring: A Case Study of Taked (Igatpuri)	Dr. Ganesh M. Gangurde, Dr. Ravindra S. Deore	149-151
41	44	A Spatio-Temporal Analysis of Fertiliser Consumption in Kolhapur District (Maharashtra) (1990-91 and 2019-20)	Mr. Tejas Jaykar, Dr. S. D. Shine, Dr. S. N. Patil	152-154
51	45	Multiculturalism in Chetan Bhagat's 2 States: The Story of My Marriage	Mr. Nagesh Sambhaji Gaikwad	155-156
53	46	The Role of Krantiguru Lahuji Salve in the Education of Untouchable Societies	Dr. Raj Bhujangrao Taderao	157-159
56	47	Postmodern Feminism in Sudha Murthy's Gently Falls the Bukula	Prof. Santosh M. Akhade	160-161
	48	Voice of Resistance: A Study of Kamala Das' Selected Poems	Mr. Vijay Prakash Ilkar	162-164
61	49	Women Entrepreneurship in India: Problems and Perspectives	Dr. Agnes John Kharat	165-168
63	50	Role of Financial Market in Globle Economy	Prof. Miss Manisha Shivaji Sawant	169-171
68	51	Nalanda University: An ideal International University of ancient world	N. R. Hedulkar	172-174
77	52	'Need For Special Tourism Zone' -With Reference To Konkan Region of Maharashtra	Dr. Kuntewad Datta U.	175-177
80	53	Growth and Changing Land-Use Pattern In In Uran, Taluka of Raigad District	Mrs. Aupama Rajkumar Kamble	178-181
83	54	The Physico Chemistry and Bacterial Diversity of Meteoritic Crater of Lonar Lake Water	Arwind M. Umrikar	182-184
87	55	Empirical Study of Tourism Potential in Akole Tahsil of Ahmednagar District, Maharashtra	Rajendra S. Pawar	185-187
90	56	Syncretism and Inter-Culturalism: Hindu Elements in Christian Traditions of Goa	Dr. Varsha V. Kamat	188-191
94	57	Modern Trends in Islamic Studies as an Academic Discipline	Dr. A. K. Ampotti, Dr. Hassan J, Dr. Manu T	192-193

The Role of Krantiguru Lahuji Salve in the Education of Untouchable Societies

Dr. Raj Bhujangrao Taderao

Department of History Arts & Commerce College, Phondaghat Dist. Sindhudurg-416601

The 19th century is considered to be the century of social and religious reforms in the history of India. Especially due to the British policy, reformist ideas were emerging in the youth of Maharashtra. The board of social reformers that was formed to carry out these reforms in the Pune area. In it, Lahuji Salve has to be mentioned first. Because in Indian society, untouchables and women were forbidden to get education. As a result, the condition of both women and the untouchables was deplorable. The condition of women, especially in the untouchable society, was one of slavery. But during the British rule, the doors of education were opened for the lower castes and the untouchables, which helped in the social expansion of education. But according to the infiltration theory put forward by the British, education was limited to the upper castes without reaching the general public. During this time some Christian missionaries taught. But this education did not reach the lower castes and untouchables. At this time, for the first time, Mahatma Jotirao Phule gave priority to the education of girls. Lahuji Salve also plays an important role in this work.

The British rule in India had brought about a lot of changes. In such a situation, Lahuji Salve had taken up the cause of education for the overall development of Indian women and untouchables. But they were finding it difficult to do so. At that time, Jotirao Phule was the only option in front of Lahuji Salve. Because Jotirao Phule, a well-educated and progressive thinker, was taking lessons in wrestling and military education under the tutelage of Lahuji Salve.¹ On this occasion, Lahuji Salve told Jotirao Phule that due to lack of education in Indian women and untouchable society, ignorance and superstition are deeply ingrained. So education is the only way to get rid of this ignorance. ' So we should take the initiative for this work. Thus Lahuji Salve not only inspired Jotirao Phule for women's education but promised to co-operate with all of them and similarly traveled all over Pune and helped Jotirao Phule to set up schools for women's education in the early days.

Mahatma Jotirao Phule started a girl's school in August, 1948 at Tatyia Bhide's mansion in Pune. This is the first school set up by a native for the education of a girl. The school started with the admission of four Brahmins and two Bahujan girls. For this, Lahuji Salve, Sadashivrao Gowande and Sakharam Paranjape were instrumental. Later, Lahuji Salve drew Jotirao Phule's attention to the education of the untouchable community. Accordingly, a school for untouchable boys and girls was established in 1852. Education is very important for the overall development of untouchable brothers like Indian women. Lahuji Salve was aware of this. Therefore, he drew Jotirao Phule's attention to the education of the untouchables and strongly supported his educational work.²

Untouchables should have the right to education. For this, Lahuji Salve encouraged Mahatma Jotirao Phule and brought educational awareness in the untouchable society. Became a broadcaster of the school of untouchability founded by Jotirao Phule, he promoted women's education. Similarly, there was a question of space for an untouchable school. At this time, Lahuji Salve took the initiative by giving space for the first school in his training in Pune. Therefore, for the first few days, the school of untouchables was filled with the training of Lahuji Salve. Some hardworking people in Pune had opposed the educational and social work of Jotirao Phule. At this time, Lahuji Salve took the news of the educational opponents and also encouraged the teachers of Jotirao Phule's school for educational work. Collected donations to get financial help for the school established by Jotirao Phule.³ Adult education was started by starting night school in his training so that untouchable brothers could learn the alphabet. At this time, teachers in the upper caste community were indifferent about teaching untouchables. Because the pressure of Karmat Sanatani people in Pune had increased on him. At this time, Jotirao Phule, in collaboration with Lahuji Salve, took up the responsibility of educating untouchable boys and girls. Lahuji Salve's contribution was significant. Ganu Shivji Mang & Dhuraji Appaji Chambhar Lahuji disciple who took adult education in this training with his help was responsible for educating Untouchable boys and girls of Lahuji Salve.

The untouchable humanity was on the verge of death due to the oppression of eternity. The self-esteem required for one's own upliftment was not alive in the untouchable society. It is not our destiny to live and get education due to the prevailing norms, due to the intense racist violence of the upper castes and the crazy understanding of pre-existing sins and virtues. With such a feeling, there was a terrible depression in the untouchable society at that time. But due to the egalitarian role of the British and the abolition of untouchability by Lahuji Salve and Jotirao Phule, the untouchables began to understand the importance of education. How

important it is for Jotirao Phule to educate the untouchables. He said this from time to time and established many schools for it. "People were reluctant to send their children to school," says Phule. But how Lahuji bin Raghu Raut Mang and Ranba Mahar have benefited from education.⁴ We explained this to our caste and prepared to send their children to school.' Because Shudras have not had the right to education in India for thousands of years. Atishudra's condition was very bad. The untouchables were in a state of water scarcity, hunger for food, no one to draw near to, no one to give them water, no good business to share, sweeping, clearing dirt, dragging dead cattle, eating stale and leftover food. Teaching knowledge in such a class was considered a great sin. Then Jotirao Phule decided to improve the society from scratch. Not only did he talk, but he started schools in Mahar, Mang, Chambar and Dhed. Never before had there been an attempt to teach Shudra Atishudra. Jotirao Phule started the school in an untouchable area and Lahuji Salve and Ranba Mahar provided valuable assistance. But Jotirao's cooperation was not taken into account. Some of Jotirao's colleagues were also members of the Mahar-Mang School Committee. Jotirao's thoughts in this regard were published in the issue of Jnanodaya dated 15 December 1853. When Jotirao established schools for Mahar, Mang, Chambar and Dhed children. At this time, parents were initially trying to send their children to school. But Lahuji Salve created self-esteem in the untouchable community by stating the benefits of education. And protected them from the warriors in his training. Similarly, Jotirao Phule and Savitribai Phule were being persecuted by Karmat Sanatan. The school was threatened with closure. Savitribai had to endure this grief while going to school from home every day. At this time, Lahuji Salve stood firmly behind the Phule couple.

After Mahatma Jotirao Phule started school for untouchability, Lahuji Salve and Ranba Gaikwad worked to bring boys and girls to school. The whole focus was on the success of the education movement in the Bahujan Samaj. Lahuji Salve is the untouchable community from which he came forward. Seeing the condition of the Mang, Mahar Dhed and Chambar community, Lahujina felt very bad. Because the children of Mahar, Mang and Charmakar were walking around all day. Similarly, girls did not have the right to education and boys could not go to the schools of all religions started by Jotirao Phule. Therefore, Lahuji Salve and Jotirao Phule were made aware of their educational work and suggested to start a special school for the untouchables in the untouchable neighborhood. Accordingly, Jotirao Phule started the first school for untouchables in 1952. But this time, some hard-working people in Pune felt bad and threatened to close the school. In the same way, the government's ploy is to drown your business by sending your children to school in untouchable neighborhoods. Don't leave your business and send your children to school.' As a result, many people would take their children out of school and keep them at home due to threats and harassment from the upper class.⁵

Our untouchable brothers should be educated, their fears should be lessened. For this, Lahuji Salve accompanied Ranba Gaikwad in his training to the untouchables and enlightened the untouchables.⁶ He told them the benefits of education. Similarly, Lahuji warned the untouchable parents that the welfare of your child as well as your untouchables will be ensured through education. Jotirao Phule has started a school for the welfare of his brothers. So there is no need to be afraid of anyone's threat anymore. In this way, Phule supported his brothers in understanding the noble intentions of the couple and giving them confidence to send their children to school. A large number of children started coming to the school established by Jotirao Phule. So Jotirao Phule had to start two more schools. Lahuji Salve and Ranba Mahar became the preachers of the school and they recruited a large number of children on the school board. Lahuji Salve was a broadcaster of the school of the untouchables. His untiring efforts had greatly increased the number of students in the untouchable school. In this school, Lahuji Salve took the initiative and first sent his brother Shivji's daughter Mukta to Jotirao's school. This created a positive atmosphere for women's education in untouchable areas and untouchable girls started getting education with their enthusiasm.

Lahuji Salve emphasized the importance of education to his untouchable brothers. Lahuji Salve's niece Mukta Salve, a fourth class girl, came up with the idea of eliminating untouchability through her historical essay. Because Mukta Salve was a revolutionary person who received quality education in the school of Mahatma Phule and also in the company of Lahuji Salve. That is why Mukta started her essay with the sentence 'Mang Mahar's grief'.⁷ This shows the role of Lahuji Salve in the education of untouchables.

Bibliography

1 .Govande V.B., *Trimurti Darshan Athava Sadashiv Govande Yanche Charitra, Prakashika, Sou .Laxmibai Govande, Pune, First Edition, 1953, Page.No. 31*

2 .Taderao raj, *Thor Samajsudharak Krantiguru Lahuji salve, Shivani Publication, Pune, First Edition, Nov.2020, Page No .105*

- 3 .Nirmal Guruji, Mahatma Jotirao Phule, Shrividya Publication, Pune, First Edition, 1990, Page No .32
- 4 .Dyanoday, Date 15 December, 1853
- 5 .Taderaaj, Ibid, Page No .108
- 6 .Ugale G.A .Savitribai Phule, Saket Publication, Aurangabad, Second Edition, 2009, Page .No .16
- 7 .dyanoday, Date 15 Feb .1855

National - Journal
Registration No. 3341/2010

Impact Factor (IIFS) 5.25
Vol. No. 26 June/July 2021
ISSN No. 2277-4858

THE KONKAN GEOGRAPHER

Interdisciplinary Peer Review Refereed
National Research Journal

Half-Yearly



Co-Editor
Dr. S. A. Thakur

Chief-Editor
Dr. R. B. Patil

(Dr. R. B. Patil)

KONKAN GEOGRAPHERS' ASSOCIATION OF INDIA
SINDHUDURG, MAHARASHTRA - 416602

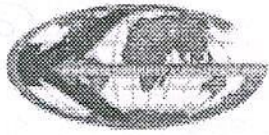

Journal Volume No. 26, June/July 2021

THE KONKAN GEOGRAPHER

ISSN No.2277-4858, Impact Factor IIFS 5.25

National Interdisciplinary Peer Review Refereed Research Journal of the
KONKAN GEOGRAPHERS' ASSOCIATION OF INDIA

INDEX

Sr. No.	Name of the Research Paper	Author	Page No.
1	Geomorphic Landforms and its Analysis of The Ajodhya Hills, Purulia, West Bengal.	Mr. Vivek Chandra Dr. Abhay K.Singh	1
2	Ruined Cultural Heritages of the Ancient Venkundanadu Kingdom Site of Palakkad District, Kerala State, India	Dr. V. Sanalkumar	15
3	Impact of Shangrila Waterpark Resort- Bhivandi Maharashtra.	Mrs. Nisha Deodar Dr. S. A. Thakur	20
4	A Review of the Geographical Concerns of Municipal Solid Waste (MSW) for Mumbai Megacity.	Dr Chandani Bhattacharjee	28
5	Soil Based Cottage Industries in the District of Purulia, West Bengal with Special Reference to its General Problems.	Dr. Falguni Gupta Dr. Satyapriya Mahato Dr. Surajit Dutta	38
6	Sustainable Environmental Management And Floriculture	Ranjana Rathod Dr. Balu Rathod	53
7	Increasing Population and Changing Land use Pattern in Uran Taluka of Raigad District Maharashtra	Rajkumr Kamble Dr.Rajaram Patil	57
8	Raja Rao's Kanthapura as Post-Colonial Novel	Santosh M. Akhade	66
9	Drinking Water and Sanitation Facility in India: Inter State Analysis	Dr. Babasaheb K. Wani Dr. Ramakant N. Kaspate	69
10	नाशिक जिल्ह्यातील तहसीलनिहाय लोकसंख्येच्या घटकाचा अभ्यास	प्रा. डॉ. बाळासाहेब चकोर, प्रा. डॉ. आशाली खारके	78
11	रत्नागिरी जिल्ह्यातील जमिनीचा वापर आणि जलशिनाचानाच्या साधनाचा : चिकित्सक अभ्यास	प्रा. सौ. अनुपमा आर. कांबळे प्रा. राजकुमार डी. कांबळे	84
12	फलोत्पादन विपणन संधी आणि आव्हाने	डॉ. बी. डी. इंगवले	90

G

M

Pr

Dr

Sh

A

as

ge

of

ar

ge

ge

ge

ar

de

of

Ke

In

In

In

In

ge

ge

an

an

ty

ch

lar

lar

lar

fo

ba

de

ch

re

re

re

1 |



Increasing Population and Changing Land use Pattern in Uran Taluka of Raigad District Maharashtra

Dr. Rajaram Patil Head, Department of Geoghraphy Arts, Comerce College Phondaghat, Tal- Kankavli, Dist : Sindhudurg

Mr. Rajkumar Kamble, Department of Geoghraphy, Assistanat Professor, Veer Wajekar, Arts Commerce & Science College , Phunde, Uran, Dist: Raigad

Research Paper Accepted on 04-05-2021 Edited on 09-06-2021

Abstract :

The rapid population growth in Raigad District especially Uran Taluka in clude the process of urbanization that have resulted into changing land-use pattern. Uran Region is one of the fastest growing region of Raigad District. Its Urban population increased from 22.2 percent again 2001 to 43.3 percentage in 20011 (Census of Raigad District 2011) Due to growing population pressure the total Land use areaas well as Construction. On the other hand, are asunder forest cover has declined from 30 percent in 1971 to 27 percent in 1991 and is expected to it declines further to 22 percent by 2011. Using various demographic and spatial analysis techniques, this paper attempts to shows the effect of population growth on land-uses Pattern. and subsequently on the regional environment. It also evaluates critically the development plan of the region. The dates it goes the study have obtained from the Mumbai Metropolitan Region Development Authority and Census of India.

Key Words : Population Growth, Environment, Urbnisation, Land Utilization

Introduction :

The rapid growth of population is the process of urbanization have resulted in an increasing demand for land in urban settlements. A city grows not only by population density but also by changes in spatial dimensions. The prime factors of increasing spatial dimension of the city are also the population growth and related requirements of urban life, such as development of transport and communication and others infrastructure facilities.

The mismatch use between the supply and demand of land leads to the degradation of land. The law of cities is an uncontrolled arrangement of the population in the built-in life. Infrastructure comes under strain. It also has the irreversible consequences of infrastructure, cultural systems and open spaces. The cost of urban planning, food exploration, storage and purchase of the main remaining land is high.

The pattern of city growth and its spatial structure are determined by various historical, economic, social and ecological forces that influence urban land-use. Improper use of land near urban areas is causing serious damage in all countries. Because land

supply is limited. Therefore, there is competition in the country. It costs a lot to get land in the city. And dissatisfaction is almost universal in the new city. Therefore, proper planning of urban land-use is most essential for an orderly and efficient growth of urban area. Another affects the natural and cultural resources of the city. It may also have negative implications for the urbanpoor.

This Paper is an attempt in this direction and focuses on Uran City. The purpose of this study is to see the population distribution and its growth trends .The study is also aimed at finding the land-use changes in Uran Taluka.In addition, it attempts to find out what kind of land has been converted into built-uparea.

Sources of Data and Methodology :

The study was conducted Using Secondary data, Graph, Chart, and Map from this research paper, Website, District Gazette Census of Raigad District.,

Study Region :

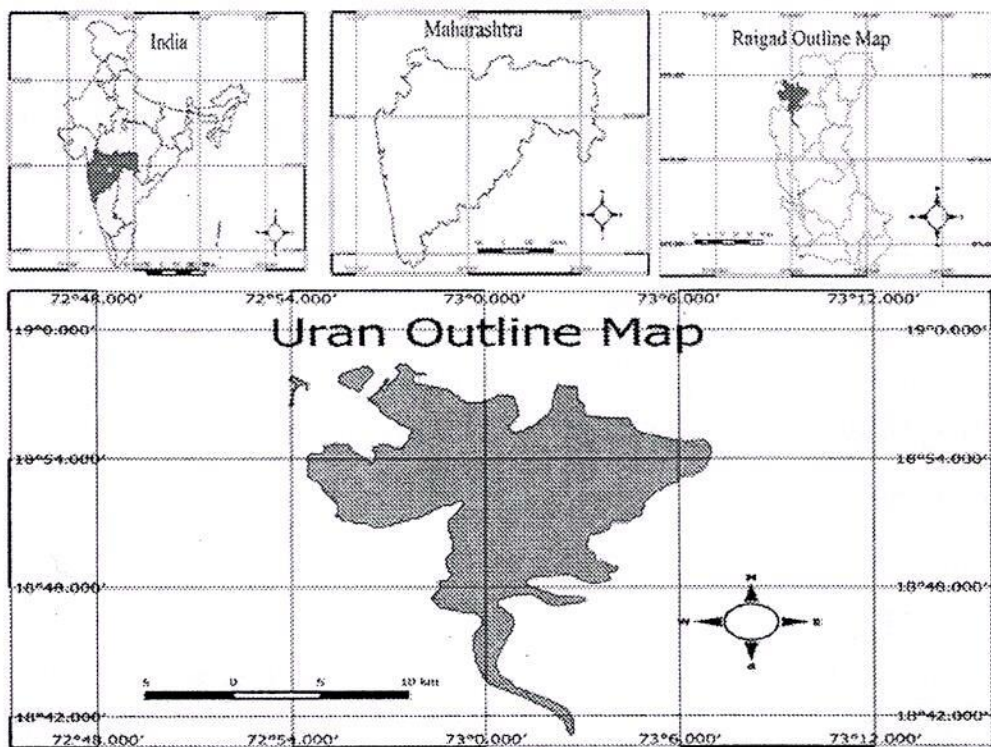

Uran Location :

Uran is a city located at 18.42° N to 18.88° N 72.54 ° E. 73.6° to Uran averages 21 squares (69 feet). Uran taluka is surrounded on three sides by the sea at the tip of the peninsula.

Uran History :

The city of Uran derives its name from the Hindu goddess Uranvati. Madhavrao, the fourth Peshwa of the Maratha Empire, first gave the name Uruvan. The area was later renamed Uran by the Portuguese and Oran by the British. Many Indian dynasties have ruled this region. In the early period of history, these included the Mauryan Empire, the Satavahana Empire, the Western Kshatrapas, the Vaishnaka Empire, the Chalukyas and the Yadavas. 1600 to I.S. Until the 19th century, the area around Mumbai was dominated by the Portuguese and the British. But Uran was under the rule of Maratha states in Maharashtra. Uran was once the stronghold of the famous Maratha Sarkhel (Admiral) Kanhoji Angre, who fought for European naval interests in the 18th century.

Uran population

The population was 23,254 at the 2001 Indian census, up 30,43 from the 2011 census. Males constitute 53% of the population and females 47%. Currently 10 to 11% of the population is 6 years or so. The average literacy rate of the population has risen from 79% in 2001 to 82% in 2011. Female literacy Male literacy Male literacy is low. Male literacy was 83% in 2001 and 85% in 2011. In 2001, female literacy was 75%. In 2011 it was 89%.

Population The population of the 2001 Indian Census Order was 23,254. And that was 30.43 more than in the 2011 census. Males constitute 53% of the population and females 47%. Uran, 10 to 11% of the population is 6 years or younger. Uran's average literacy rate has risen from 79% in 2001 to 82% in 2011. Female literacy is lower than male literacy. Male literacy was 83% in 2001 and 85% in 2011. In 2001, female literacy was 75%. Was in 89% in 2011. And India's national literacy average is .5 .5%.

Therefore, for comparative purposes, in this paper land-use data have been reclassified in the following broad categories.

- Built-up area: residential, commercial, and institutional.
- Industrial.
- Agricultural.
- Forest: dense forest, sparse forest, scrubland.
- Wetland.
- Water bodies

Methods :

Using the square graph technique, area was calculated in each of the above-mentioned categories directly from the maps given in the two draft .To see what kind of land has been converted into built-up area, the land-use maps for three time periods were

superimposed and areas were calculated. This also gives us some idea of land-use changes due to urban sprawl as well as population growth. To look into the relationship between population growth and land- use change.

Population Growth in Study Region:

Population distribution and density in Study Region 1971-2011

Regions	Population			Present of Population			Density		
	1971	1991	2011	1971	1991	2011	1971	1991	2011
Uran	91557	390114	1616751	1.2	2.7	7.3	427	1821	7548
Khalapur	36577	72392	93167	0.5	0.5	0.4	213	421	542
Karjat	75939	93629	84141	1	0.6	0.4	246	303	272

(Source: Draft Regional Plan for MMR, 1971-1991 and 1996-2011, MMRD)

In the graph above 1991, the region's population accounted for 69 percent of the population, with a chance of another 58 percent by 2011. Thane, Kalyan, Uran, Bhiwandi and Basain are different. The population share in 1971 was 4.1 per cent, 6.5 per cent, 1.2 per cent, 3.2 per cent and 2.6 per cent respectively. 7.7 per cent, 9.5 per cent, 2.7 per cent, 4.3 per cent and 2.9 per cent. In 1991, 10 percent, 11.4 percent, 7.3 percent, 5 percent and 4.5 percent are expected. Thane, Kalyan and Uran. By 2011, the child population density is expected to fall to 3, 23 and 25,5780 in the suburbs.

Population Growth in Study Region 1971-2011

Region	Population Growth		Distribution of Population Growth		Annual growth Rate	
	1971-91	1991-2011	1971-91	1991-2011	1971-91	1991-2011
Panvel	193072	198158	2.9	2.5	4.1	2.3
Uran	298557	1226637	4.4	15.7	16.3	15.7
Khalapur	35815	20775	0.5	0.3	4.9	1.4
Karjat	17690	-9488	0.3	-0.1	1.2	-0.5

Source: MMR, Draft Regional Plan for 1971-1991 and 1996-2011, published by MMRDA

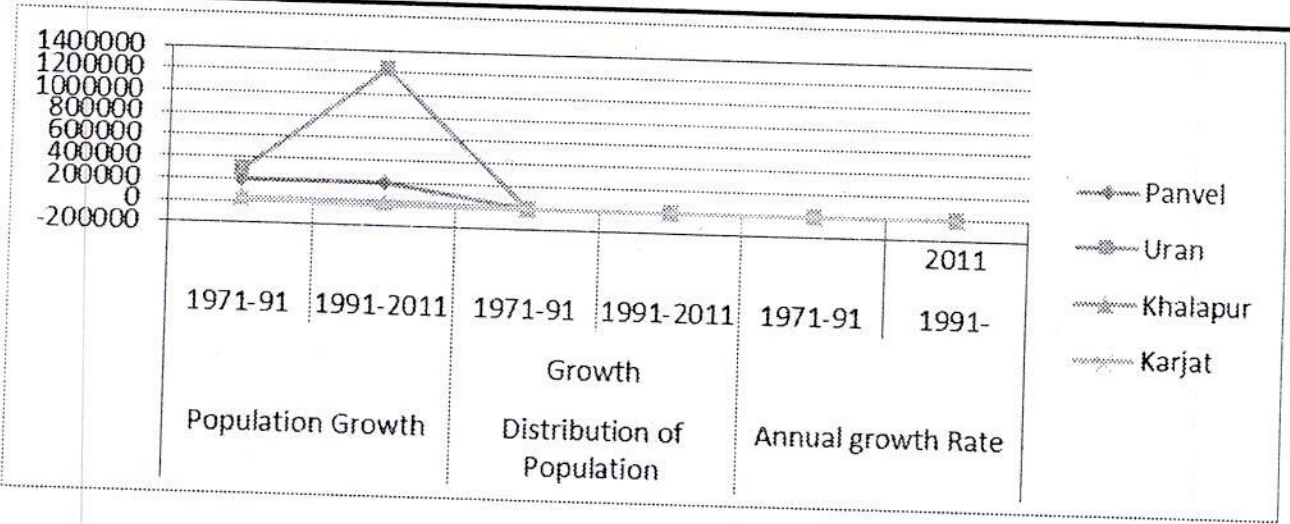

The distribution of population growth and annual population growth rate in various component factors is presented. The population growth rate in the MMRD decreased from 4.4 per cent between 1971-1991 to 2.7 per cent during 1991-111. It may be noted that Brihanmumbai's growth rate has come down from 3.3 per cent in 1971-91 to 1.5 per cent between 1991-2011. In the latter part, the rate of Mumbai city development is low. Some areas in the region are growing dramatically. Thane's annual population growth rate was 12.7 per cent between 1971-91, which declined to 5.1 per cent between 1991-2011. Similarly, Kalyanhad has a growth rate of 8 per cent and 8.6 per cent in 1971-91, Which has been 3.9 and 4.3 per cent respectively in 1991-2011.

The distribution of population growth and annual population growth rate in various component factors is presented. The population growth rate in the MMR decreased from 4.4 per cent between 1971-1991 to 2.7 per cent during 1991-111. It may be noted that Brihanmumbai's growth rate has come down from 3.3 per cent in 1971-91 to 1.5 per cent between 1991-2011. In the latter part, the rate of Mumbai city development is low. Some areas in the region are growing dramatically. Thane's annual population growth rate was 12.7 per cent between 1971-91, which declined to 5.1 per cent between 1991-2011. Similarly, Kalyanhad has a growth rate of 8 per cent and 8.6 per cent in 1971-91, Which has been 3.9 and 4.3 per cent respectively in 1991-2011.

Only 1.5 per cent of the island's population is integrated into the suburbs of Greater Mumbai. During this period, 12 per cent and 13 per cent additional population migrated from Mumbai to Thane and Kalyan. The share of population growth is expected to increase to 43 per cent in suburbs and 15 per cent in cities in Thane and Kalyan during 1991-2011. During this period, the total population of Mumbai is declining. However, Uran's contribution to population growth has increased from 71-91-1 to 15.per per cent in 2011-2011 to 4.4 per cent in 2011-12.

Existing land-use distribution in MMR in 1971 (Area in sq. km)

Regions	Built-up	Industry	Agriculture	Forest	Wetland	Water Body	Others	Total
Panvel	2	2.4	423.6	102	32	12	0	574
Uran	0.5	1	127.5	20	58	1.5	5.5	214
Khalapur	0.5	3.5	95	66	3	4	0	172
Karjat	4.3	0	191	105.2	0.5	8	0	309

(Source: Draft Regional Plan for MMR, 1971-1991, MMRDA)

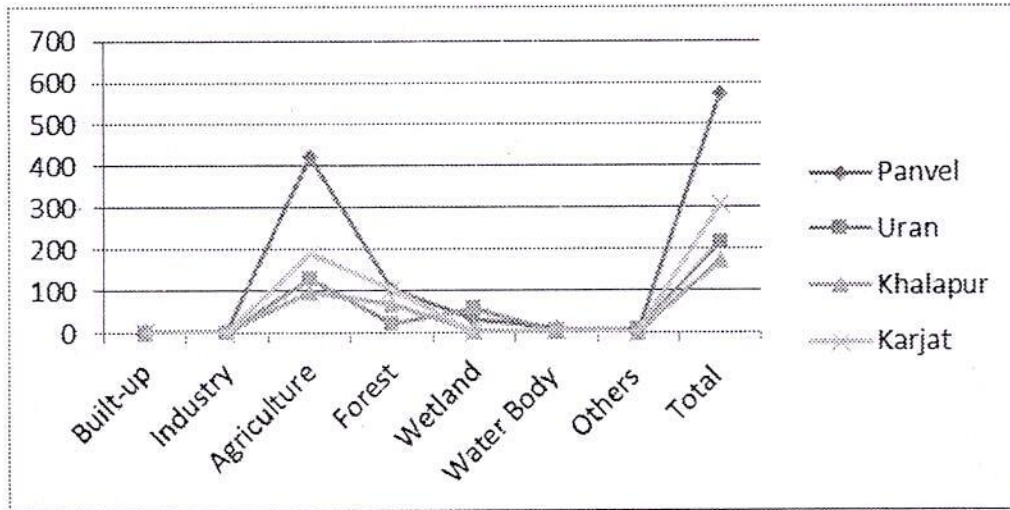

MMR in presents a 1971 land-use model for different regions.

Around 1971, about 4% of the area was used as a built-up area, more than a quarter was under forest and more than half was used for agriculture. Three-fifths of the land in the island city was used as a built-up area and 6 percent for industrial purposes. But less than one-fifth of the land in the suburbs was used as built-up and 4 percent as industrial land. In the suburbs, about two-fifths of the land was used for agriculture and the rest was under forest. All other regions had very small land use (less than 3 percent).

About 4% of the area in Thane was under industrial use. Basain, Khalapur, Karjat and Bhiwandion- The third or more area was under forest. In Bhiwandi, Kalyan, Panvel and Karjatmore, more than three-fifths of the land was used for agriculture

Change in Mumbai Metropolitan Region

Table shows the land-use distribution in the constituent units of MMR. It focuses only on the built-up area, agricultural area, forest area and wet land. A comparison of this table with Table 1 reflects upon the inequality in the distribution of population and built-up area. The share of Island city in overall built-up area of MMR is declining with time, which is in congruity with share of population distribution. But the share of built-up

area in Suburbs has decreased substantially, whereas share of population has increased during 1971-91 and has remained almost at the same level during 1991-2011. In most of the places the proportion of population and built-up area has gone up during the study period. In some areas the inequality has increased sharply. For example, in 1971 Panvel had 3 percent of population and 1 percent of built-up area, but in 2011 although the share of population remains the same the proportion of built-up area increases to 16 percent.

Land-use change in 1971-2011

	1971-91	1991-2011
Built-up	202	723
Industry	57	38
Agriculture	-652	-65
Forest	426	-592
Wet land	-12	-300
Water body	-16	1
Others ¹	-5	198

Note: Others¹ includes Airport, Harbour, Beach/ grooney, RTZ and Rocky out crop.

Land-use change in 1971-2011

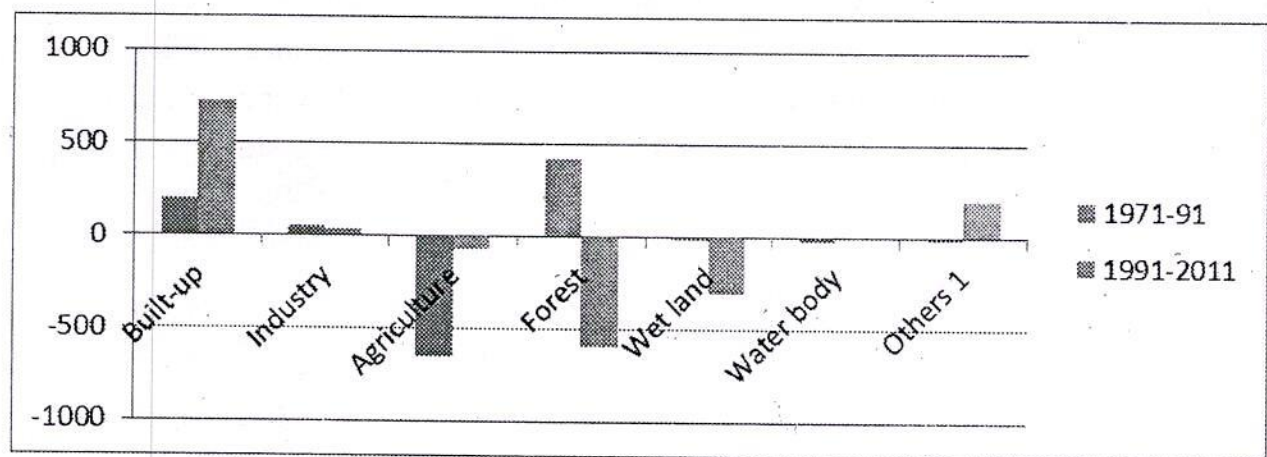

The table above shows the changing land use of bail from 1971 to 1991 and from 1991 to 2011. It studies built-up, industry, agriculture, forest wasteland, water storage area and other areas. Built-up, there were 202 from 1971 to 1991. And from 1991 to 2011 the highest was 723. Built-up areas from 1991 to 2011 723, which is generally considered to be overcrowded, had a high use of bail. Increased compared to 1971-1991. The amount of land under industry from 1971 to 1991 was 57. And from 1991 to 2011 it was 38. which is a decrease. The next proportion of land use comes from agriculture. The rate was lower between 1971 and 1991. -652. The amount of forest used in the next bail application seems

to be in the same visa year from 1971 to 1991 426. From 1991 to 2011, the number of unused land was 300. Water storage area was -16 in 1971-1991 and only 1 in 1991 to 2011. And other areas were -5 in 1971-1991 and 198 in 1991-1991. Land use appears to have changed drastically.

Problems For Land-use

In Uran Taluka land acquire by , logistic, , BPCL, ONGC, CIDCO and companies so there is no land available for the common people. Most of the land cover by mangoes the limitation for land use third most of the lands are Salt Pan areas There was not enough space to live in Mumbai. As a result, the population migrated to nearby suburbs.

Mumbai's population growth began to slow down and so did the population in the suburbs. Mumbai has a high youth population. In the suburbs, the proportion of youth was increasing and the proportion of children was also increasing. Land use was changing. In the 1971 century, more than half of the agricultural area was underground. But in later times the use of land for agriculture declined. Land grew for other human activities. The industry grew. The residential area was growing, In the agricultural sector, however, land use has been declining.

Recommendations:

In order to save farm land, residential area of the city should be planned. Special area for agriculture, special area for residents, Land allotted for industry, If the area for the forest is designated as,

Agriculture will remain unaffected. Industry should be decentralized. This will reduce the population coming from other talukas, districts or other states. Mumbai space began to decrease. So the population began to migrate to nearby suburbs. The city itself will have to provide affordable housing to the people. Government agencies like MHADA should build houses for the people. Homes will be easily available to the people. Decentralization of industries should be done. Complete restrictions should be imposed on slums.

Summary:

The population in MMR has grown very rapidly in the past but the rate of growth has been declining in recent times. The island city, which supports one-third of the population, is losing population. The population of Uran city is growing very fast. The Uran region has experienced a dramatic growth of 15 per cent per annum between 1991-2011, as the new port of Nhava Shevaha has begun to attract other commercial ventures. Its growth rate in 1971-91 was 4 percent. The built-in area has also increased with population growth, from 4 percent in 1971 to 9 percent in 1991. Nevertheless, in 2011 more than a quarter of the land in the MMRD will be used as a built-up area. The increase

in the built-up area is on the price of farmland, forest land and moist land. MMR was developed with the idea of destroying Mumbai city and suburbs, but the plan was not successful as the population density is very high in this part of the region. Although the population density of the island city shows a declining trend, the suburbs experience an increase in density between 1991-2011.

REFERENCES :

1. Human Geography – Majit Hussain (Rawat Publication) 2002
2. Introduction to Human Geography -Benjamin Timms (Indiana University) page 16
3. Approaches to Human Geography- Stuart Aitken and Gill Valentine(SAGE Publications, New Delhi) 2006
4. Population Geography- K. Bruce Newbold(Published by Rowman & Littlefield, UK)2014
5. Ravindra, A. (1996). *“Urban Land Policy: A Metropolitan Perspective”*, Concept Publishing Co., New Delhi.
6. <https://gazetteers.maharashtra.gov.in>
7. <https://mmrda.maharashtra.gov.in>
8. Draft Regional Plan for MMRD, 1971-1991, MMRDA
9. वस्ती भूगोल - डॉ. शिवराम ठाकूर , डॉ.राजाराम पाटील (Konkan Geographer of India)



Intercontinental Geoinformation Days

igd.mersin.edu.tr



Analysis of forest degradation by using GIS and remote sensing: a case study of Chandoli National Park Kolhapur in Maharashtra State

Rajaram Patil^{1*}, Govardhan Ubale²

¹University of Mumbai, A. And C. College Phondaghat, Sindhudurg, India

²Shivaji University Kolhapur, Vivekanand College, Kolhapur, Kolhapur, India

Keywords

Remote sensing
GIS
Land use
Land cover
Forest

ABSTRACT

The present study addresses the status of forest land cover mapping and analytical findings of practical conservation for sustainable development of forested area. Remote sensing and GIS technique are known for reminders special analysis. Chandoli forest area presented the biodiversity and it is essential for ecosystem. There is tropical evergreen, moist deciduous forests. It is including in Sahyadri tiger reserve. The study highlighted those forests are has degraded in small scale but it is the problem for sustainable ecosystem in this National Park Forest area. There should be some remedies for controlling the degradation by road network and settlement due to human activities. Forest cover in the world is 31%, where as in India have 24.56%, 16.50 % in Maharashtra State, 23.19 % in Kolhapur District and Shahuwadi tehsil is acquired 23.38%.

1. Introduction

Forest ecosystem plays very important role in global ecological balance and natural environment. Forest provides a valuable timber for domestic and commercial use many industries like paper mills, mat making, plywood, sports goods and furniture at directly based on raw materials derived from forest. Forest employment to about 4 million people to earn their livelihood in forest-based applications. Forest as the treasures of earth have as much important as they satisfy needs of the living beings and because of their significant role in the environmental harmony.

Recent decades the problem of deforestation in world had raised considerable international in interest due to the industrial revolution as well as human activities. The rapid development of GIS and remote sensing techniques have provided a reliable effective and practical way to characterized terrestrial ecosystem properties and used in planning for sustainable development as well as conservation of natural resources. According to United Nations study about forest, the total area of the world in 1900 was nearly 7000 million hectares and by 1975 it was reduced to 2890 million hectares. In the context of

India according to recent state of the forest report the forest cover in India is 67.5 million hectares and it constitutes 20.5 percent of geographical area represented by 41.68 million hectares of dense forest and 25.87 million hectares an open forest. The biodiversity is essential for ecosystem that is present in the Chandoli forest. There are most of the floras and fauna recent plays a vital role in the forest ecosystem. Due to the human activities, there are fundamentally attaining the diversity of live and resulted in measure theory of species are currently declining.

2. Method

Satellite imagery of IRS of 1999 and 2015 satellite data have imported in address imagine software and Geo-rectified with image-to-image registration using UTM wgs84 projection the satellite data for land use and land cover are GIS software or have used for processing analysis and integration of spatial data simple statistical methods have used for data analysis cartographic technique used to draw the diagram.

Papers prepared in accordance with the principles of writing and approved by the review board are published.

* Corresponding Author

(dr.rajaram75@gmail.com) ORCID ID: <https://orcid.org/0000-0001-4377-5047>
(govardhan21@gmail.com) ORCID ID: <https://orcid.org/0000-0001-4377-5047>

Cite this study

Patil R & Ubale G (2021). Analysis of forest degradation by using GIS and remote sensing: a case study of Chandoli National Park Kolhapur in Maharashtra State. 3rd Intercontinental Geoinformation Days (IGD), 14-17, 2021, Mersin, Turkey.

Research Methodology

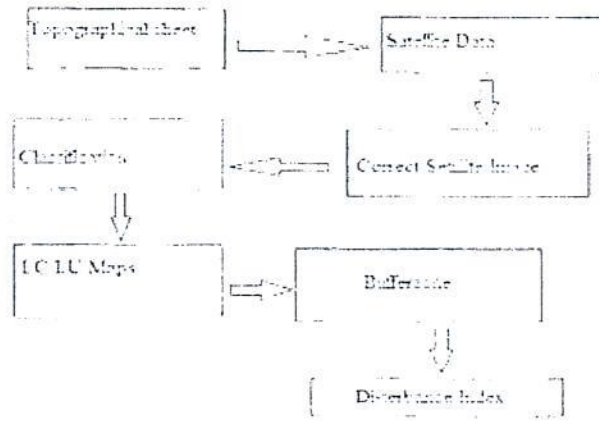

2.1. Research objectives

1. To assess the land use and land cover pattern of the study region.
2. To assess the changes in forest cover.

2.2. Study area

The study area is northern part of Kolhapur district. It lies between 17° 00' 00" to 17° 17' 00" North latitude and 73° 41' 33" to 73° 53' 30" East longitude. It is located entire in the Western Ghat. The study region covers about 317 square km of geographical area the average height of above mean sea level from 600 to 800 m it comprises Northern Sahyadri mountainous region in Shahuwadi tehsil. It consists a semi evergreen an evergreen vegetation mixed with grassland 50 supporting to the variety of endemic plant and animal species Nearly 23 species of mammals, 122 species of birds, 20 species of amphibians and reptiles are known to be resident in the forest. Chandoli the total population is 1939 according to 2011 census.

Geographical location of the Shahuwadi tehsil lies between 16° 54' 36" North and 73° 56' 46" East longitude. Total area of the Shahuwadi tehsil is 104352 Sq. Hectors covered in 145 villages. According to the census of 2011 population of the Shahuwadi Tehsil was 1,85,661.

3. Discussion and results

The land use, land cover pattern shows that current utilization of land resources. India being one of the important countries for utilization of natural resources like land, soil, water and climatic conditions etc. India has experienced the utilization pattern of natural resources and land use pattern varies from place to place as well as state to state. Chandoli National Park is the most important for the research of forest cover and its current status. After creating the layer and its processing we have analyzed following results. Land-use of a region is a combined result of the natural set up and human dynamism within socio economic set up and technological development. Land-use context in a special context is essential to understand regional zone of the

areas of optimum land-use degraded areas etc. The use of land constitutes a major item in national planning and this is especially in India.

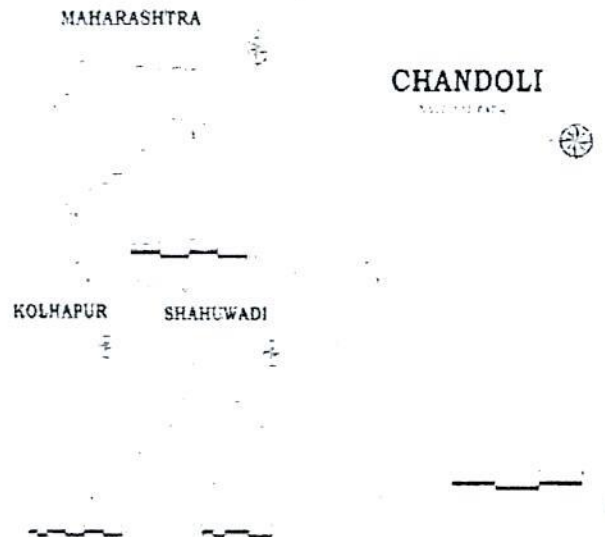

Figure 1. Location of Chandoli National Park (Source: Based on SRTM Data)

Table 1 shows that the land use and land cover pattern of Chandoli National.

Table 1. Chandoli National Park: LU/LC Pattern (1999 - 2015)

Name of Class	Year 1999		Year 2015		Change in Percent
	Area in H.	Area in %	Area in H.	Area in %	
Forest Cover	8479	75.03	7985	70.76	-6.18
Agri. Land	136.37	1.2	175.57	1.55	39.2
Barren Land	731.91	6.47	1200.08	10.62	63.96
Water Body	1858.35	16.44	1816.84	16.07	-2.24
Built up Land	93.96	0.83	122.10	1.08	29.94
Total Area	11299.59	100	11299.59	100	

Figure 2 and 3 reveal that, what type of land use and land cover pattern existing in the study region. The maximum proportion of the land cover presented from forest cover and minimum proportion is represented from the built-up land. Near about 70 per cent of the area occupied by forest during the year 1999 and it is reduced in the year 2015 and presented only 70.66 percent. It is reduced by 6.18 percent during this period. The area under water body has slightly decreased from 16.44 per cent in 1999 to 16.07 per cent in 2015. It is decreased by 2.24 percent. Area under Barren land has increased by 468 hectares, it was 6.47 percent in 1999 and 10.62 percent in the year of 2015. In the year 1999 the area under agriculture was 1.2 percent. It is also increased in

year 2015 (1.55 per cent), it is increased by 39 percent. Area under built up land was 93.96 sq. ha (0.83 per cent) and 122.8 sq. ha (1.08 per cent) in the year 2015.

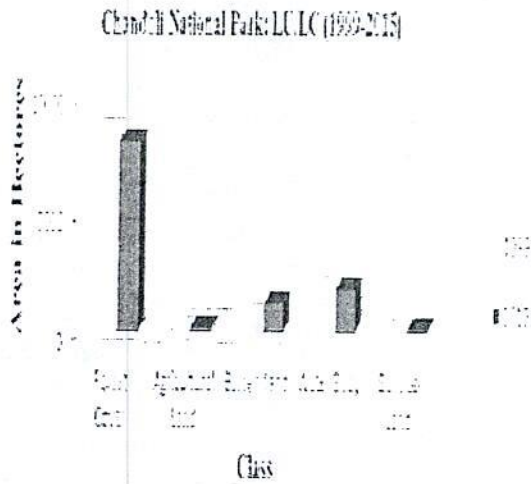
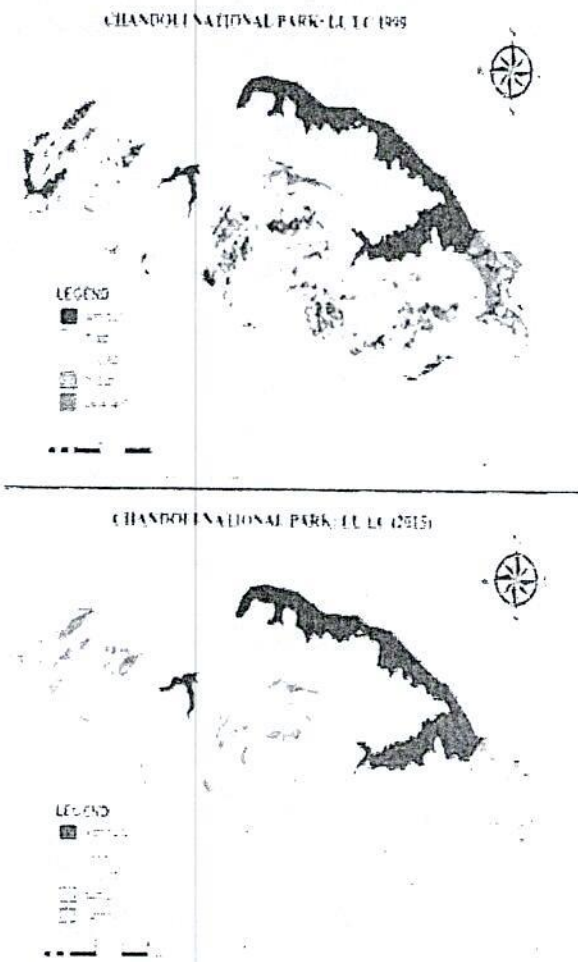

Figure 2. Chandoli National Park: LU/LC Pattern (1999 - 2015)

Figure 3. Map of Chandoli National Park: LU/LC Pattern (1999 - 2015)



3.1. Degradation factors analysis

Present study indicates that, there are two factors also affected to degradation of forest area which are settlements and road network. We have prepared the map of buffer zone about settlements and road network which are affects to natural vegetation. There are more road network affects to forest less than settlements. We have created five buffer zones by 100-meter scale. Most of the area covered by cart road with is also affected to the natural vegetation and wildlife; it is the best method for environmental conservation and its management in the ecosystem Eco sensitive zone.

Figure 4. Buffer Zones of Road Network and Settlements (Source: Based on SRTM Data)

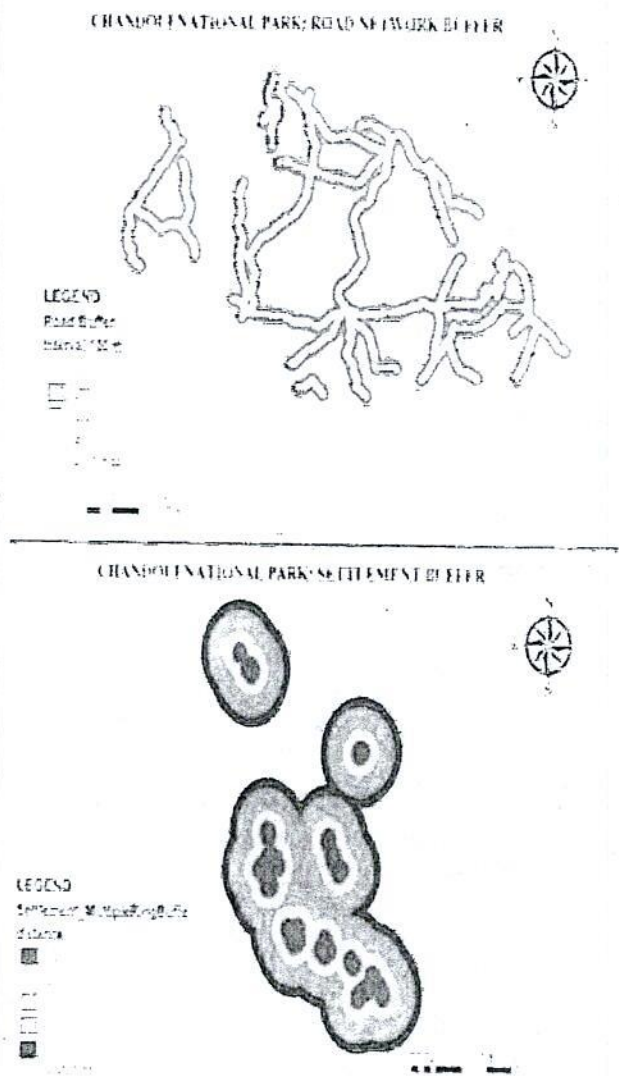

4. Conclusion

Chandoli forest are experienced and slightly degradation in the proportion of the forest area. The study has reveals, there are more than 70 percent land is occupied by forest land due to heavy rainfall and physiographic condition. The study area presented the Barren land increased by 63% due to the deforestation

existing in that area. There is agricultural land is increased with less rate, due to the growth of population and people are interested to practice of agricultural in this area. Study area experienced the increasing pattern in built up land due to the increasing population. Water bodies of the area are slightly decreased. Most degradation factors affect the forest land such as road network and settlements. The Chandoli national parks should be establishment of a forestation in a barren land and hill slopes. The human activities such as deforestation, grazing of livestock should be avoided in this area. Present study has highlighted that most advanced technique that is remote sensing and GIS provide a powerful tool for mapping and detecting changes current studies in forest distribution.

5. Recommendations

Following steps should be taken for conservation of forest.

- 1.Regulated and planned cutting of forest.
- 2.Reforestation
- 3.Check over forest clearance for agricultural purposes.
- 4.Proper utilization of forest product.

Acknowledgement

The present study could not have been completed without the support of Prof. Dr. Kanhaiya Sapkota, Central Department of Geography, Tribhuvan University, Nepal, & Prof. Dr. Idoko Ojochenemi, Department of Geography, Kogi State University, Anyigba, Nigera and the infrastructure provided by respective institutions.

References

- Chauhan, P. S., Porwal, M. C., Sharma, L & Negi, J. D. 2003. Change detection in Sal Forest in Dehradun Forest division using remote sensing and geographical information system. *Journal of the Indian Society of Remote Sensing*, 31: 211-218.
- Daniels, R., Gadgil, M. and Joshi, N. V. 1995, Impact of human extraction on tropical humid forests in the Western Ghats in Uttara Kannada, South India. *J. Appl. Ecol.* 32, 866-874.
- Ganesh, T. and Davidar, P., 2001, Dispersal modes of tree species in the wet forests of southern Western Ghats. *Curr. Sci.*, 80, 394- 398.
- Gadgil, M. and Vartak, V., 1977, Growth of forest of Mahabaleshwar – I Comparative account. *J. Univ. Poona Sci. Technol.*, 50, 1-7.
- Hussain MS, Sultana A, Khan JA, et al. 2008. Species composition and community structure of forest stands in Kumaon Himalaya Uttarakhand India. *Tropical Ecology*, 49: 167-181
- Hame TH. 1988. Interpretation of forest changes from satellite scanner imagery. In: *Satellite Imageries for Forest Inventory and Monitoring; Experiences, Methods, Perspectives, Research Notes*, No. 21, Department of Forest
- Imam E. 2005. Habitat suitability analysis for tiger in Chandoli National Park Kolhapur using Remote Sensing and GIS. Dissertation, Indian Institute of Remote Sensing, India
- Patil R. B. and Govradhan Ubale (2015), General Land-Use Pattern in Satara District, Maharashtra: A geographical analysis, *THE KONKAN GEOGRAPHER Journal*, VI. No. 13 Nov./Dec. published by Konkan Geographers Association of India, PP 72-76
- Patil R. B. and Govardhan Ubale (2016), General Land-use Patterns in Devbag, Sindhudurg: A Geographical Analysis, *THE KONKAN GEOGRAPHER Journal* Volume No. 15. Oct/ Nov/, published by Konkan Geographers Association of India, 10-12.
- Singh IJ, Mizaurahaman M, Kushwaha SPS. 2006. Assessment of effect of settlements on growing stock in Tahno range of Dehradun Forest Division using remote sensing and GIS. *Journal of Indian Society of Remote Sensing*, 34: 209-217
- Shivraj, B., Barve, N., Kiran, M., Uma Shaanker, R. and Ganeshaiyah, K., 2000, Mapping of forests based on biological diversity to identify conservation sites: A case study form Udupi and South Canara Districts of Karnataka. *J. Indian Inst. Sci.*, 80, 53 1-536.

BPS-21-22
21

ISSN 2250-169X

International Registered & Recognized
Research Journal Related To Higher Education For All Subjects

VISION

RESEARCH REVIEW



CHIEF EDITOR

DR. BALAJI KAMBLE

IMPACT FACTOR
6.20

31 2320H

ISSN 2250-169X

International Registered & Recognized

Research Journal Related to Higher Education for all Subjects



VISION

RESEARCH REVIEW

UGC APPROVED, REFEREED & PEER REVIEWED RESEARCH JOURNAL

Issue - XXI, Vol. - V
Year-XI, Bi-Annual(Half Yearly)
(June 2021 To Nov. 2021)

Editorial Office :
'Gyandev-Parvati',
R-9/139/6-A-1,
Near Vishal School,
LIC Colony,
Pragati Nagar, Latur
Dist. Latur - 413531.
(Maharashtra), India.

Contact : 02382 -241913
9423346913 / 7276301000
9637935252 / 9503814000

E-mail :
interlinkresearch@rediffmail.com
visiongroup1994@gmail.com
mbkamble2010@gmail.com

Published By :
Jyotichandra Publication
Latur, Dist. Latur - 413531. (M.S.)

Price : ₹ 200/-

CHIEF EDITOR

Dr. Balaji G. Kamble
Professor & Head,
Dept. of Economics,
Dr. Babasaheb Ambedkar College,
Latur, Dist. Latur. (M.S.)India.

SPECIAL EDITOR

Dr. E. Sivanagi Reddy
'Sthapathi'
Dept of Archaeology & Museums,
Hyderabad (A.P.)

EXECUTIVE EDITORS

Dr. Sachin Napate
Pune, Dist. Pune .M.S.

Verena Blechinger Talcott
Director, Dept. of History
& Cultural Studies, University of Barlin.
Barlin, (Jermany)

Michael Strayss,
Director,
International Relation & Diplomacy,
Schiller International University,
Paris. (France)

Dr. Deelip S. Arjune
Professor, Head, Dept. of History
J. E. S. Mahavidyalaya,
Jaina, Dist. Jalna (M.S.)

Dr. Nilam Chhangani
Dept. of Economics,
S.K.N.G. College,
Karanja Lad, Dist. Sashim(M.S.)

Dr. Rajendra R. Gawhale
Head, Dept. of Economics,
G. S. College,
Khamgaon, Dist. Buldana (M.S)

DEPUTY EDITORS

Dr. Rajendra Ganapure
Professor, Head, Dept. of Economics,
S. M. P. Mahavidyalaya,
Murum, Dist. Osmanabad (M.S.)

Dr. B. K. Shinde
Professor, Head, Dept. of Economics,
D. S. M. Mahavidyalaya,
Jintur, Dist. Parbhani (M.S.)

Dr. Vijay R. Gawhale
Head, Dept. of Commerce,
G. S. Mahavidyalaya,
Khamgaon, Dist. Buldana (M.S.)

Bhujang R. Bobade
Director, Manuscript Dept.,
Deccan Archaeological and Cultural
Research Institute, Hyderabad. (A.P.)

Dr. Mahadeo S. Kamble
Dept. of History
Vasant Mahavidyalaya,
Kajj, Dist. Beed (M.S.)

Dr. S. R. Patil
Professor, Dept. of Economics,
Swami Vivekanand Mahavidyalaya,
Shinur Tajband, Dist. Latur(M.S.)

CO - EDITORS

Dr. Allabaksha Jamadar
Professor, Head, Dept. of Hindi,
B.K.D. College,
Chakur, Dist. Latur (M.S.)

Dr. Murlidhar Lahade
Dept. of Hindi,
Janvikas Mahavidyalaya,
Bansarola, Dist. Beed. (M.S.)

Dr. Shyam Khandare
Dept. of Sociology,
Gondwana University,
Gadhchiroli, Dist. Gadchiroli (M.S.)

Dr. M. Veeraprasad
Dept. of Political Science,
S.K. University,
Anantpur, Dist. Anantpur (A.P.)



INDEX

Sr. No	Title for Research Paper	Page No.
1	A brief Review and Application of Group Theory to Living things at Molecular Level Ravindra Rachappa Jojan	1
2	Analysis of Financial Leverage of Selected Indian Corporate Groups Dr. Balaji A. Survase	16
3	From Diagnosis to Therapy: a Journey Through Armah's Novels Sanjaykumar B. Deshmukh	23
4	A Quest For Female Identity In Shashi Deshpande's 'A Matter Of Time' Bhimrao Shaligram Jambharunkar	27
5	Teaching Language through Literature Dr. M. S. Mane	32
6	Internet: History And Its Applications In Libraries Ratna Palkar	40
7	A Study of the leading Saints of the Chambhar Community Dr. Yogesh Singh, Dr. Dinkar Umberkar, Snehal R. Khandare	46
8	भीष्म साहनी के उपन्यासों में व्यक्त नारी समस्याएँ डॉ. गोपाळ शंकरराव भोसले	52
9	महिला क्रीडा शिक्षण : महाराष्ट्राची परंपरा आणि वर्तमान प्रवाह ए. ए. माजीद ए. रशिद	58



Analysis of Financial Leverage of Selected Indian Corporate Groups

Dr. Balaji A. Survase
Head, Dept. of Economics,
Arts, Commerce College,
Phondaghat, Dist. Sindudurg

Research Paper - Economics

ABSTRACT

The paper focused to study the behavior of elected Indian corporate groups regarding their financial leverage. For this purpose 21 corporate groups consisting 103 companies are selected and debt equity ratios of these corporate groups are used as proxy of financial leverage for the year 2014. The study found that there is no difference in corporate houses regarding financial leverage. Only 14% of financial leverage is associated with corporate house characteristics.

Introduction:

If a person or business is using debt along with their own capital to enhance the earning from the project or event then we can say they are using financial leverage. In initial stage financial leverage obviously increases the earning or outcome, but use of financial leverage after certain level creates financial distress and bankruptcy problem. So use of financial leverage should be always with care. There are many theories in finance which are saying something about financial leverage. But, real practice says something different. There are vast amount of theoretical and empirical work till today testing these theories. But these studies are done in order to infer the industry nature, size, proprietary or other aspects. Further, we can found that there are most companies doing business in different sectors are of a single parent corporate group. These corporate



groups may govern and regulated by the chief person or group of persons of that groups. So there may be some common philosophy of these master minds regarding with the financial leverage of their various companies. In this paper an attempt is made to analyze the financial leverage of listed Indian companies from the view point of their governing mind sets i.e., corporate house behavior.

Research Design:

The present study is based on secondary data based on single variable and for single year. To fulfill above objective with these limitations following methodology was used.

Objectives of the Study:

This paper aimed to analysis the behavior of Indian corporate groups in financing their companies through debt and equity. The paper tries to look in level of financial leverage for corporate group as whole and how these corporate groups are differ significantly for financing their various businesses. The study, further, tries to break down the variation in financial leverage of these corporate groups into two types, the amount which can be attributed to chance and the amount which can be attributed to specified causes.

Period of study:

The study is focused on 2014 data.

Source of Data:

The required information about the numbers of companies in various corporate houses or groups and their financial leverage for the study year was collected from the website of HDFC Securities Ltd.

Variable of the Study:

The study used debt-equity ratio for analyzing the financial leverage.

Tools of Analysis:

Selected methods for analyzing are used such as to analyze the level of financial leverage in corporate groups arithmetic mean is considered for the companies of that group for the study year 2014. While studying the dispersion in financial leverage in the group companies' standard deviation and coefficient of variance are considered. Further



to study the degree of choice of the group regarding their financial leverage for the companies Gini coefficient is calculated for each selected group, which shows inequality of group in financial leverage for their companies and Anova, as tool for hypotheses testing.

Hypotheses of the study:

The study tries to test the following hypotheses:

$H_0 = \mu_1 = \mu_2 = \dots = \mu_n$, i.e., all the corporate houses have same amount of mean of financial leverage.

$H_1 =$ Two or more means of financial leverage of corporate houses are different from others.

Analysis & Interpretation:

Consider the following questions before moving to the next section of this brief. Which corporate group has high level of financial leverage and which corporate group is most equal in terms of financial leverage for their different companies? To answer these questions go through the following table.

Table 1: Summary Statistics of Indian Corporate Groups

Sr. No.	Corporate Groups by Alphabets	No. of Companies Considered	Mean of Debt-Equity Ratio	Standard Deviation Of Debt-Equity Ratio	coefficient of standard deviation	Gini Coefficient of Debt-Equity Ratio
1	Adani Group	3	4.15 (2)	3.34 (2)	0.80 (10)	0.34 (12)
2	Ador Group	4	0.14 (21)	0.10 (21)	0.71 (14)	0.36 (11)
3	Anil Ambani Group	6	0.93 (14)	0.80 (13)	0.86 (9)	0.43 (10)
4	Ansal Group	3	0.96 (13)	0.41 (18)	0.43 (18)	0.19 (18)
5	Bagur Group	3	0.39 (19)	0.14 (20)	0.36 (19)	0.15 (19)
6	Bajaj Group	10	5.5 (1)	3.03 (3)	0.55 (17)	0.76 (1)
7	Essar Group	3	4.15 (3)	4.79 (1)	1.15 (5)	0.47 (8)
8	Essel Group	3	0.77 (15)	1.01 (11)	1.31 (3)	0.55 (4)
9	Godrej Group	4	0.51 (17)	0.59 (16)	1.16 (4)	0.54 (5)
10	Hinduja Group	3	2.12 (8)	1.66 (7)	0.78 (12)	0.32 (13)
11	Jaypee Group	2	3.30 (5)	2.64 (4)	0.80 (11)	0.28 (15)
12	Kalpataru Group	2	1.94 (9)	1.20 (10)	0.62 (15)	0.22 (16)
13	Kalyani Group	5	0.68 (16)	0.62 (15)	0.91 (8)	0.46 (9)
14	L&T Group	2	3.43 (4)	2.10 (6)	0.61 (16)	0.22 (17)
15	Mahindra Group	9	1.35 (10)	1.52 (8)	1.13 (6)	0.53 (6)
16	Mukesh Ambani Group	3	0.36 (20)	0.26 (19)	0.72 (13)	0.30 (14)
17	Munjal Group	5	0.50 (18)	0.49 (17)	0.98 (7)	0.49 (7)
18	TATA Group	25	1.27 (11)	2.45 (5)	1.93 (1)	0.73 (2)
19	Vadilal Group	2	2.7 (6)	0.92 (12)	0.34 (20)	0.12 (20)
20	Valecha Group	2	2.27 (7)	0.68 (14)	0.30 (21)	0.11 (21)
21	Wadia Nusli Group	4	0.98 (12)	1.29 (9)	1.32 (2)	0.56 (3)



Rankings are reported in parentheses

Average Behavior of Financing of Corporate groups

To check the center of gravity of various corporate groups regarding their debt equity proportion in their companies, authors compute means of financial leverages in their companies for the year 2014. Further, mean has feature of summarizing the essential features of a series and is enabling data to be compared. From the table we can observe that Bajaj Group (5.5), Adani and Essar Groups (4.15) each and L&T group (3.43) are top three ranker with regard having high level of financial leverage in their groups while Ador Group (0.14), Mukesh Ambani Group (0.36) and Bagur Group (0.39) are bottom three groups having very low level of financial leverage for their groups. From this we can say that the mean value of financial leverage indicate the average tendency of these corporate groups regarding their financing.

Comparison of Variability in Financing of Corporate groups:

For comparing the variability of debt-equity ratio of the corporate groups a coefficient of standard deviation is calculated. It is useful in measuring the consistency within the groups regarding with a variable. If coefficient of variation is lower then we can say that groups are more consistent or stable but if coefficient of variation comes higher then the groups are less consistent or stable. In present study top three groups which have higher coefficient of variation are Tata Group (1.93), Wadia Nusli Group (1.32) and Essel Group (1.31) indicating less consistency in group of companies regarding debt-equity ratio. While bottom three groups having lower coefficient of variation are Valecha Group (0.30), Vadilal Group (0.34) and Bagur Group (0.36) showing high consistency in companies of the groups regarding financial leverage.

Measuring Inequality in Corporate Groups for Debt-Equity Ratio:

The Gini co-efficient is developed by the Italian statistician Corrado Gini to measure inequality of a distribution. In its infant stage Gini coefficient was used for measuring the inequality in nation's income distribution. The Gini Coefficient is a complementary way of presenting information about inequality. It is defined as a ratio with values between 0 and 1. The former implies perfect equality (in other words, every company in group has exactly the same financial leverage) whereas the latter implies total inequality in financial



leverage (in other words, every company in group has exactly the diverse financial leverage) .Gini coefficient in the study does not tell us how much debt or equity each corporate group is using but tell us how financial leverages of these corporate groups distributed in their companies. In present study top three

In present study top three groups which have high Gini coefficient are Bajaj Group (0.76), Tata Group (0.73) and Wadia nusli Group (0.56) indicating magnitude of inequality of the group regarding financial leverage for the group. While bottom three groups having lower value of Gini coefficient are Valecha Group (0.11), Vadilal Group (0.12) and Bagur Group (0.15) indicating identical regarding financial leverage.

It is inevitable that there will be considerable variation between corporate groups since each will have different resources endowments and institutional norms for doing business.

Testing the Significance of Leverage Difference:

A Hypothesis of the study is to test the financial leverage of the various corporate groups are significantly differ or not. To test this ANOVA technique is used. The results of which are given in following table. In doing ANOVA analysis the average of financial leverage for various companies under each group is considered.

Table 2: ANOVA Analysis

Source of Variation	SS	df	MS	F- value	p-value	F critical value
Between Groups	103.70	20.00	5.19	0.75	0.76	1.69
Within Groups	635.00	92.00	6.90			
Total	738.71	112.00				

In above table mean square in financial leverage between corporate groups is 5.19 is less than mean square in financial leverage within corporate groups i.e., 6.90. the ration of these two mean square is F statistics ($F=MSB/MSW$) is 0.75. It tells us that variability between corporate groups than within corporate groups, regarding financial leverage, is 0.75 times. Further, the calculated value of F is 0.75 which is less than the table value of 1.69 at 5% level of degree of freedom $v_1=20$ and $v_2=92$ and hence could have arisen due to chance. This analysis supports the null hypothesis ($p\text{-value } 0.76 > 0.05$) of no difference in sample means. In other words, Indian corporate groups are more differ regarding financial leverage for their companies in their companies, but



differences between corporate groups are less significant (i.e., same) regarding financial leverage. We may say that the difference in financial leverage due to corporate group/house mind set is insignificant and is just a matter of chance.

Strength of Association:

From the above discussion we can say that even in corporate groups there is deference regarding financial leverage within groups for the companies consisting in those groups, but between corporate groups there is insignificant difference regarding financial leverage. But this does not tell us how much characteristic of corporate group's mind set have impact on financial leverage? In other words, we want to know, how much of the total variability in financial leverage is associated with variation in corporate house's philosophies? To answer this question we have to calculate strength of association. $\zeta^2 = SS_B / SS_{tot}$ is the ratio of sum of square between corporate groups to total sum of square.

$$\zeta^2 = \\ = 14.04\% = 14\%$$

It says that only 14% if the variability in financial leverage is associated with the characteristics of corporate house mind set regarding financing.

Limitation of the study:

Basic limitations which are part and parcel of this study are as under:

- The study is limited to only one year and selected group therefore the results only shows the magnitude for only single year. These results are not applicable for different periods and for different groups.
- The limitations of the historical accounting and secondary data are also applicable here.
- The limitations of various statistical analytical tools are equally applicable to the present study also.

Conclusion:

On the basis of major findings of the study we can conclude that regarding financial leverage within corporate group there is difference policies of the groups, but between corporate houses there is insignificant difference in financial leverage, which shows that



the impact of corporate house philosophies on its financing behavior is negligible. Whatever, variation in financial leverage found is due to matter of chance, but not matter of specific factor. Corporate house philosophies or mind sets have only 145 associations with financial leverage.

References :-

1. Kothari C.R.(2009): *Research Methodology, Methods and Techniques* (New Delhi: New Age International Publishers)
2. "Comparing More Than Two means: One-Way ANOVA"tc3,9 March 201,viewed on 14 March 2015(<http://www.tc3.edu/instruct/sbrown/stat/anoval.htm>).
3. Hdfc Securities Ltd.

ISSN 2231-6671

International Registered and Recognized
Research Journal Related to Higher Education for all Subjects

Hi-TECH

RESEARCH ANALYSIS



EDITOR IN CHIEF
DR. BALAJI KAMBLE



IMPACT FACTOR
6.05

37-292024
International Registered & Recognized

ISSN 2231- 6671

Research Journal Related to Higher Education for all Subjects

HI-TECH RESEARCH ANALYSIS

UGC APPROVED & PEER REVIEWED RESEARCH JOURNAL

Issue : XXI, Vol. - VI
Year - XI, (Half Yearly)
Aug. 2020 To Jan. 2021

Editorial Office :

'Gyandev-Parvati',
R-9/139/6-A-1,
Near Vishal School,
LIC Colony,
Pragati Nagar, Latur
Dist. Latur - 413531.
(Maharashtra), India.

Contact : 02382 - 241913
09423346913/09503814000
07276305000/09637935252

Website

www.irasg.com

E-mail :

interlinkresearch@rediffmail.com
visiongroup1994@gmail.com
mbkamble2010@gmail.com

Published by :

JYOTICHANDRA PUBLICATION
Latur, Dist. Latur - 413531 (M.S.)India

Price : ₹ 200/-

CHIEF EDITOR

Dr. Balaji G. Kamble

Research Guide & Head, Dept. of Economics,
Dr. Babasaheb Ambedkar Mahavidyalaya,
Latur, Dist. Latur.(M.S.) (Mob. 09423346913)

EXECUTIVE EDITORS

Dr. Sunanda Rodge

Principal
Govt. B.Ed. College,
Nanded, Dist. Nanded (M.S)

Scott. A. Venezia

Director, School of Business,
Ensenada Campus,
California, (U.S.A.)

Dr. Omshiva V. Ligade

Head, Dept. of History
Shivjagruti College,
Nalegaon, Dist. Latur.(M.S.)

Bhujang R. Bobade

Director Manuscript Dept.,
D. A. & C. Research Institute,

Dr. Dileep S. Arjune

Professor & Head, Dept. of Economics
J. E. S. College,
Jalna, Dist. Jalna(M.S.)

Dr. U. Takataka Mine

Tokyo (Japan)

Dr. Babasaheb M. Gore

Dean- Faculty of Education & M.C.
Member,S.R.T.M.U, Nanded.(M.S.)

Dr. Nilam Chhanghani

Dept. of Economics,
KNG Mahavidyalaya
Karanja Lad, Dist. Washim (M.S.)

DEPUTY-EDITOR

Dr. G. V. Menkundale

Dept. of Dairy Science,
Mahatma Basweshwar College,
Latur, Dist. Latur.(M.S.)

Dr. C.J. Kadam

Head, Dept. of Physics,
Maharashtra Mahavidyalaya,
Nilanga, Dist. Latur.(M.S.)

Dr. Balaji S. Bhure

Dept. of Hindi,
Shivjagruti College,
Nalegaon, Dist. Latur.(M.S.)

Dr. Bharat S. Handibag

Dean, Faculty of Arts,
Dr. B.A.M.U. Aurangabad(M.S.)

Dr. S.B. Wadekar

Dept. of Dairy Science,
Adarsh College,
Hingoli, Dist. Hingoli.(M.S.)

Dr. Shivaji Vaidya

Dept. of Hindi,
B. Raghunath College,
Parbhani, Dist. Parbhani.(M.S.)

CO-EDITORS

Dr. R.N. Salve

Head, Dept. of Sociology,
Shivaji University,
Kolhapur, Dist. Kolhapur.(M.S.)

Ghansham S. Baviskar

Dept. of English,
RNC & NSC College,
Nasik, Dist. Nasik.(M.S.)

Dr. Kailash Tombare

Head, Dept. of Economics,
Devgiri Mahavidyalaya,
Aurangabad.(M.S.)

Dr. Kailash R. Nagulkar

Head, Dept. of History,
Gulab Nabi Azad College,
Barshi Takli, Dist. Akola.(M.S.)



INDEX

Sr. No	Title for Research Paper	Page No
1	Role of FDI in Banking in Generating Wealth to Indian Economy Dr. Balaji A. Surwase	1
2	Women Empowerment Arun Kale	7
3	Literacy Scenario in Maharashtra : A Geographical Analysis Santosh Kamble	11
4	LIS Education in India : Sepcial Reference to Distance Education Mode and Major Challenges R. R. Bhise	18
5	Best Practices in Librarianship and Marketing of Library and Information Dr. Ekata Menkudale	28
6	Thin Film Deposition Processes Dr. S. D. Misal	33
7	कालीदासाच्या साहित्यातील स्त्री पात्रे सागर शेषेराव गवई	44
8	व्यंकटेश माडगुळकरांच्या कथेतील व्यक्तिचित्रे डॉ. पंडीत राठोड	49
9	अण्णाभाऊ साठे यांच्या साहित्यातील बंडखोर स्त्री नायिका डॉ. शंकर गड्डमवार	54
10	क्रीडा शिक्षकाचे सामाजिक योगदान : एक चिकीत्सक अभ्यास ए. ए. माजीद ए. रशिद	59



1

Role of FDI in Banking in Generating Wealth to Indian Economy

Dr. Balaji A. Surwase

Head, Dept. of Economics,
Arts and Commerce College,
Phondaghat, Dist. Sindudurg

Research Paper - Economics

ABSTRACT

Indian banking sector has created golden path in the development of Indian economy and in generating wealth to the economy. In 1998 when US economy got into trouble, the financial sector of India got affected but the only sector which has maintained its growth is Indian Banking system. This paper discuss about the history of banking system, necessity of FDI in banking system, guidelines for FDI and also shows the statistics of FDI in Indian banking sector.

KEY WORDS : FDI, RBI, NBFC, SBI, FII, WOS

Introduction

The banking system in India is significantly different from that of other Asian nations because of the country's unique geographic, social, and economic characteristics. India has a large population and land size, a diverse culture, and extreme disparities in income, which are marked among its regions. There are high levels of illiteracy among a large percentage of its population but, at the same time, the country has a large reservoir of managerial and technologically advanced talents. Between about 30 and 35 per cent of the population resides in metro and urban cities and the rest is spread in several semi-urban and rural centres. The country's economic policy framework combines



socialistic and capitalistic features with a heavy bias towards public sector investment. India has followed the path of growth-led exports rather than the "export-led growth" of other Asian economies, with emphasis on self-reliance through import substitution.

Objective of the study

- o Study about the growth of banking sector.
- o FDI in banking in India (Govt. decision)
- o Guidelines for investment in banking sector.
- o Problems faced by Indian banking sector.
- o Benefits on FDI in Banking sector in India.
- o Investment percentage banking sector.

Hypothesis of the study

The main objective of this paper is to study the history of Indian banking sector and its favorable environment for FDI, which leads to the development of the Indian economy.

H1: FDI leads to increase in the wealth of the Nation.

H2: Is Indian banking regulations are in par with FDI guidelines.

Review of History

1786-1969

In the year 1786, the general Banking of India was setup, followed by bank of Hindustan and Bengal Bank. The East India Co. formed Bank of Bengal (1809), Bank of Madras (1843) as independent banks and collected them as presidency Banks. These banks were unified in 1920 and imperial Bank of India was formed.

1865 - Allahabad Bank was formed

1894- Punjab National Bank was formed

1906- Bank of India was formed

1907 to 1913- Indian Bank, Bank of Mysore established

The RBI was formed in 1935

- o Due to the continues failures in Banking system Government of India passed the Banking companies act 1949 and later on it is modified as Banking Regulation act.



- o In 1965 RBI got authority to control the functioning of other nationalised banks
- o In 1955 the Imperial Bank of India was nationalised
- o The SBI was established to act as the controlling authority to RBI
- o In 1960 7 banks were nationalised and assigned subsidiaries to SBI

After Nationalisation of Banks

- o 1969 under the directions of P.M Indira Gandhi 14 major banks was nationalised
- o 1980 7 more banks was nationalised, resulting in 80% of banking sector coming under the control of the government.

Post liberalisation

Reforms were introduced in the banking sector to strength Indian banks and make them internationally competitive and banks to play a vital role in the economic development of the country. The banking sector was opened up for private participation and the entry of new private banks increased competition. The efficiency of the banking sector improved as suggested by indicators such as gradual in cost of intermediation and decline in non-performing loans. Efficiency in the banking sector was driven by improved technology and competition.

- * Financial sector has undergone rapid transformation during post liberalisation
- * Which got transparency and accountability in the financial markets
- * Which results in greater inflow of investments from FII's into the capital markets

FDI in Banking in India

Due to adamant decision of Prime Minster and Congress party about their advancing their programme of financial liberalisation, allowing FDI in banking sector led to strike by the banking employees. The additional point which also supported for raising voice against FDI in banking sector is, beside permitting the entry and consolidation of new private banks, the govt. on 05-03-04 announced a set of decisions with reference to FDI in the banking sector, which relaxed the capital on foreign equity in Indian banks to 20% in the case of public sector banks and 74% in the case of private banks. This was an additional permission to foreign banks to operate in the country through wholly owned subsidiaries to increasingly relaxed rules.

After keeping the above problem in mind, the RBI decided to retain the stipulation

under the banking regulation act, section 12(2) that in the case of private banks the maximum voting rights per shareholder will be 10% of the total voting rights (1% of the public banks). The 10% of ceiling on equity ownership by single foreign entry was partly geared to aligning ownership guidelines with the rule of voting rights. The response to this form liberalisation advocated was that the whole exercise was pointless in as much as the ceiling on single investor ownership and voting rights would deter foreign investors.

The evidence shows that this expectation has turned out to be completely false, the shares of foreign investors in private bank equity exceeds 50% in five banks and stands at between a third and a half in another eight.

Guidelines for investment in banking sector

- ¢ The limits of FDI in the banking sector has been increased to 74% of the paid up capital of bank
 - ¢ FDI in the banking sector is allowed under the automatic route in India
 - ¢ FDI and portfolio investment in the public or nationalised banks in India are subject to limit of 20% in totality.
 - ¢ This ceiling is also applicable to the investors in SBI and its associated banks
 - ¢ FDI limits in banking sector of India were increased with the aim to bring in more FDI inflows in the country along with the incorporation of advanced technology and management practices
 - ¢ The objective was to make the Indian banking sector more competitive.
 - ¢ The RBI of India governs the investment matters in the banking sector.
- According to the guidelines for FDI in the banking sector, Indian operations by foreign banks can be executed by any one of the following three channels:
- ¢ Branches in India
 - ¢ Wholly owned subsidiaries
 - ¢ Other subsidies

In case of wholly owned subsidiaries (WOS), the guidelines for FDI in the banking sector specified that the WOS must involve a capital of minimum 300 crores and should ensure proper corporate governance.



Problem faced by Indian banking sector

- o Inefficiency in management
- o Instability in financial matters
- o Innovativeness in financial products or schemes
- o Technical developments happening across various foreign markets
- o Non-performing areas or properties
- o Poor marketing strategies
- o Changing financial market conditions

Benefits of FDI in Banking sector in India

- o Transfer of technology from overseas countries to the domestic markets
- o Ensure better and improved risk management in the banking sector
- o Assure better capitalization
- o Offers financial stability in the banking sector in India

Investment percentage in banking sector

It is known that without the financial support, India's growth story will never meet the reality. In year 2011 there has been more than 70% increase in FDI in financial sector compared to 2010. But the big negative that is keeping FDI's venture over whelming in this sector is convertibility factor.

Due to delayed project, money is getting locked in projects without developing any revenue/returns. Too many outdated regulations and bureaucratic procedure are keeping projects to run at required pace.

FDI can be attracted 49% in private sector banks as per terms of RBI, in case of NBFC's 100 % FDI in merchant banking, investment/portfolio management, investment consultancy, sector broking, asset management, Housing finance, credit card business, credit for rural India etc.

Conclusion

Indian banking sector is proving itself since 1786 till date with the guidelines of RBI and Government of India. Indian banking system has also proved during global economic crisis with its strong policies and procedures without affecting Indian financial system.



From the above research it can be concluded that since India is a developing country and the people who are working in non-government organisations have less social security after their retirement. To encourage the saving habits among them our banking sectors are introducing various schemes. Apart from all the above, since the capital raising capacity in India is very less to take the Indian banking sector to world-wide we require investment from abroad.

RBI should make such policies that FDI should not over-ride the regulations of RBI and should result in the growth of Indian economy.

References :-

1. FDI in banking, advantage Karnataka.
2. www.rbi.org
3. Business today
4. FDI in banking, article in The Economic Times.

ISSN 0976-0377

RNI. MAHMUL02805/2010/33461

International Registered & Recognized
Research Journal Related To Higher Education for all Subjects



INTERLINK RESEARCH ANALYSIS

**Editor In Chief
Dr. Balaji Kamble**

International Registered & Recognized
Research Journal Related to Higher Education for all Subjects



INTERLINK RESEARCH ANALYSIS

UGC APPROVED, REFEREED & PEER REVIEWED RESEARCH JOURNAL

Issue : XXIII, Vol. IV
Year - 12 (Half Yearly)
(Jan. 2021 To June 2021)

Editorial Office :

'Gyandeeep',
R-9/139/6-A-1,
Near Vishal School,
LIC Colony,
Pragati Nagar, Latur
Dist. Latur - 413531.
(Maharashtra), India.

Contact : 02382 - 241913
09423346913, 09637935252,
09503814000, 07276301000

Website

www.irasg.com

E-mail :

interlinkresearch@rediffmail.com
visiongroup1994@gmail.com
mbkamble2010@gmail.com
drkamblebg@rediffmail.com

Publisher :

Jyotichandra Publication,
Latur, Dist. Latur. 415331
(M.S.) India

Price: ₹ 200/-

CHIEF EDITOR

Dr. Balaji G. Kamble

Research Guide & Head, Dept. of Economics,
Dr. Babasaheb Ambedkar Mahavidyalaya, Latur, Dist. Latur (M.S.)
Mob. 09423346913, 9503814000

EXECUTIVE EDITORS

Dr. Aloka Parasher Sen

Professor, Dept. of History & Classics,
University of Alberta, Edmonton,
(CANADA).

Dr. Huen Yen

Dept. of Inter Cultural
International Relation
Central South University,
Changsha City, (CHINA)

Dr. Omshiva V. Ligade

Head, Dept. of History,
Shivjagruhi College,
Nalegaon, Dist. Latur. (M.S.)

Dr. G.V. Menkudale

Dept. of Dairy Science,
Mahatma Basweshwar College,
Latur, Dist. Latur.(M.S.)

Dr. Laxman Satya

Professor, Dept. of History,
Lokhevan University, Loheavan,
PENSULVIYA (USA)

Bhujang R. Bobade

Director, Manuscript Dept.,
Deccan Archaeological and Cultural
Research Institute,
Malakpet, Hyderabad. (A.P.)

Dr. Sadanand H. Gone

Principal,
Ujwal Gramin Mahavidyalaya,
Ghonsi, Dist. Latur. (M.S.)

Dr. Balaji S. Bhure

Dept. of Hindi,
Shivjagruhi College,
Nalegaon, Dist. Latur.(M.S.)

DEPUTY-EDITORS

Dr. S.D. Sindkhedkar

Vice Principal
PSGVP's Mandals College,
Shahada, Dist. Nandurbar (M.S.)

Dr. C.J. Kadam

Head, Dept. of Physics
Maharashtra Mahavidyalaya,
Nilanga, Dist. Latur.(M.S.)

Veera Prasad

Dept. of Political Science,
S.K. University,
Anantpur, (A.P.)

Johrabhai B. Patel,

Dept. of Hindi,
S.P. Patel College,
Simaliya (Gujrat)

CO-EDITORS

Sandipan K. Gaike

Dept. of Sociology,
Vasant College,
Kej, Dist. Beed (M.S.)

Ambuja N. Malkhedkar

Dept. of Hindi
Gulbarga, Dist. Gulbarga,
(Karnataka State)

Dr. Shivaji Vaidya

Dept. of Hindi,
B. Raghunath College,
Parbhani, Dist. Parbhani.(M.S.)

Dr. Shivanand M. Giri

Dept. of Marathi,
B.K. Deshmukh College,
Chakur Dist. Latur.(M.S.)



INDEX

Sr. No	Title for Research Paper	Page No
1	Information seeking behavior of Agricultural scientists Dr. Dipali R. Deshmukh	1
2	डॉ. बाबासाहेब आंबेडकर विचारधारा प्रभावित-दोहरा अभिशाप डॉ. गोपाळ शंकरराव भोसले	5
3	समकालीन हिन्दी कविता में पर्यावरण संवेदना डॉ. पंढरीनाथ शिवदास पाटील	10
4	ग्रामीण भागातील महिला बचतगट व स्वावलंबन डॉ. बालाजी आण्णासाहेब सुरवसे	14
5	सावित्रीबाई फुले आणि स्त्रीमुक्ती चळवळ रत्ना पालकर	19
6	कोरोना महामारीचा फळ उत्पादक शेतकऱ्यांवर झालेला परिणाम डॉ. सुनिता सावरकर	25
7	आरक्षण धोरणाची ऐतिहासिक मिमांसा आंबेडकराची भूमिका डॉ. विजय तांबारे	30
8	उत्तर वैदिक कालीन वर्णव्यस्थेचा अभ्यास डॉ. सुरेश नांदे	37
9	पाथरवटाच्या करुण वेदना 'उचल्या' सोमराथ त्र्यंबक व्यवहारे	40
10	कादंबऱ्यांची नाटयरुपांतरे डॉ. मोहन श्रीरंग कांबळे	51
11	शारिरीक शिक्षणाचे ऐतिहासिक स्वरूप व सामाजिक उपयोगिता ए. ए. माजीद ए. रशिद	59



ग्रामीण भागातील महिला बचतगट व स्वावलंबन

डॉ. बालाजी आण्णासाहेब सुरवसे

अर्थशास्त्र विभाग प्रमुख,
कला व वाणिज्य महाविद्यालय,
फोंडाघाट, जि. सिंधुदुर्ग

4

Research Paper - Economics

प्रस्तावना :

ग्रामीण क्षेत्रातील आर्थिक विकासाचा अभ्यास करत असताना खऱ्या अर्थाने महिला चा आर्थिक विकासात सहभाग आहे हे अभ्यासावे लागते.

महिलांनी आपल्या विकासासाठी बचतगट याच्या माध्यमातून स्वतःचे स्वावलंबन केले आहे हे निदर्शनात येते. महिलांमधील कर्मशक्ती सामर्थ्याचे बळखटीचे पंख देणारी संस्था म्हणजे बचत गट म्हणून ओळखले जाते.

प्रत्येक घराच्या दृष्टीने आजच्या काळात आर्थिक नियोजन आवश्यक आहे. आर्थिक नियोजन हे बचतीपेक्षा कमालीचे असते, परंतु सर्वसामान्य वर्गाचा विचार करता लहान-लहान बचत ही बचतीची कल्याणकारी योजना म्हणून ओळखली जाते.

बचत गटातील सुरुवात बांगलादेशातील चितगाव विद्यापीठातील अर्थशास्त्रज्ञ व ग्रामीण बँकेचे प्रणेते व नोबेल विजेते डॉ. महंमद युनुस यांनी स्वयंसहाय्यता गटाची प्रथम सुरुवात केली आहे. सन 1983 साली ग्रामीण बँक प्रकल्पाचे रुपांतर ग्रामीण बँकेत करून लहान लहान गटांना बँकेच्या मुख्य व्यवहारात आणले तेच गट आज बचतगट, स्वयंसहाय्यगट, लघुवित्त रोजगार गट या नावाने वाटचाल करीत आहेत.

भारत देशात सर्व प्रथम कर्नाटक राज्याने सन 1986-87 मध्ये बचत गटाची चळवळ उभी केली. सन 2001 पासून भारत देशात महिलांच्या आर्थिक क्रांतीसाठी सुरुवात झाली. देशातील ग्रामीण भागात मोठ्या प्रमाणात लोक वास्तव्य करतात, विविध समस्यांना तोंड देत स्वतःच्या गरजा पूर्ण करण्यासाठी विविध मार्गांचा अवलंब करतात त्यांने मुख्य बचत गट हा एक मार्ग दिसून येतो.

भारत देशात सहकारी चळवळ भारतीय पहिला कायदा 1904 पासून पतसंस्था निर्माण झाल्या नरंतु एक उद्देशीय संस्था असल्याने भारतीय सहकार दुसरा कायदा 1912 अस्तित्वात आला व बहुउद्देशीय धोरण राबवले जाऊ लागले यातच ग्रामीण क्षेत्राच्या विकासाचा चालना मिळाली.



ग्रामीण भागात राहत असलेल्या महिला वर्गाच्या मदतीलना बचत गट हा कामी आला. महिला वर्गाने बचत गटाच्या माध्यमातून स्वतःचा विकास करण्यासाठी ग्रामीण भागातील महिला वर्गाने व त्याकाळच्या सरकारनेही पुढाकार घेऊन महिलांचा विकास केला आहे.

व्याख्या :

“समान गरजा असणाऱ्या स्वइच्छेने एकत्रीत येऊन सामाजिक व आर्थिक पार्श्वभूमी असलेल्या लोकांना सामुहिक एकत्रीकरणाला स्वयंसहाय्यता गट असे म्हणतात.”

“बचत गट म्हणजे निश्चित स्वरूपाचे सामुहिक तयार केलेली लोकांची संघटना होय.”

उद्दीष्टे :

- 1) महिला बचत गटाची वैशिष्ट्ये स्पष्ट करणे.
- 2) ग्रामीण भागातील महिलांच्या आर्थिक समृद्धीचा अभ्यास करणे.
- 3) महिला बचत गटाच्या माध्यमातून विविध उद्योगसमूह स्पष्ट करणे.
- 4) महिला बचत गटासमोरील समस्यांचा आढावा घेणे.

संशोधनाची पद्धती :

प्रस्तु शोध निबंधासाठी द्वितीयक सामग्रीचा वापर केला आहे. यामध्ये संदर्भग्रंथ, संशोधन प्रबंध, मासिके, वर्तमानपत्रे व इंटरनेटचा वापर केला आहे.

गृहितके :

- 1) महिलांच्या आर्थिक विकासात बचत गट हा महत्त्वाची भूमिका बजावतात.
- 2) बचत गटामुळे ग्रामीण भागातील महिला स्वकृत्वावर स्वावलंबी बनल्या आहेत.
- 3) महिलामध्ये नेतृत्वगुण, निर्णयक्षमता, आर्थिक व्यवहारात सहभाग वाढला आहे.

महिला बचत गटाची वैशिष्ट्ये :

- 1) सन 1998 पासून भारत सरकारने आपल्या अर्थसंकल्पात बचत गटांना कर्ज वाटपाबाबत तरतूद केली आहे.
- 2) बचत गटांना अल्प व मध्यम काळासाठी अल्प व मध्यम स्वरूपाचा कर्जपुरवठा कमी व्याजदराने केला जातो.
- 3) केंद्र व राज्य सरकारने विविध योजना राबविल्या आहेत.
- 4) समता, समानता, बंधुभाव, एकात्मता, स्वावलंबन, समुहाने यातत्त्वाची वाढ झाली आहे.

ग्रामीण भागातील महिलांचा आर्थिक समृद्धीचा अभ्यास करणे :

- 1) व्यवसायात ठसा - लघुउद्योग, कुटीरउद्योग, हस्तकला उद्योग, कौशल्य विकास, मसाल्याचे पदार्थ, पीठ गिरण्या, पापड निर्मिती इतर कामातून ग्रामीण भागात महिला व्यवसायात ठसा उमटावत आहेत.



2) शेतीत महिलांची मोलाची साथ -

शेती क्षेत्रात मोठ्या प्रमाणात महिला वर्ग कामगिरी बजावत असलेले दिसून येते. जवळपास शेतीतील सर्वच कामे महिला सक्षमपणे करित आहेत. पारंपारीक शेती व आधुनिक शेती देखील महिला करत आहेत.

3) सामाजिक व राजकीय क्षेत्रात नावलौकिक -

स्वयंसेविका माध्यमातून सामाजिक व राजकारणाच्या माध्यमातून विविध पदापर्यंत महिलांनी कामगिरी करित आहेत.

महिला बचत गटाच्या माध्यमातून विविध उद्योग समुह स्पष्ट करणे:

1) दुग्ध व्यवसाय - पश्चिम महाराष्ट्रातील कोल्हापूर जिल्ह्यामध्ये छोट्याशा गावात कमी लोकसंख्या असलेल्या भागात मानकखाडी येथील सरस्वती महिला बचत गटाने दुग्ध व्यवसाय सुरु केला आहे.

2) रेशीम उद्योग - खामगाव तालुका शहराजवळ असलेल्या खुटाला खुर्द येथील कलांगण महिला बचतगट यांनी रेशीम उद्योग सुरु केला आहे. कच्चा माल खरेदी करून पक्का माल तयार करणे व विकणे यातून त्यांची आर्थिक प्रगती केली आहे.

3) मोत्याची शेती -

आर्णी तालुक्यातील लोणी गावामधील जय दुर्गामाता महिला बचत गटाने मोत्याची शेती केली आहे. या गटात 12 महिला आहेत. मानव विकास मशिन व महिला आर्थिक विकास महामंडळाकडून आर्थिक मदत घेतली आहे.

शेतात मुबलक पाणी असल्याने 12 फूट खोल व 12 फूट लांब 2 खडे घेतले व एक दोरीची जाळ्या तयार करून शिंपले त्यात सोडले त्यात दोन्ही खड्यात 2500 शिंपले आहेत यात हजार मोत्याचे उत्पादन घेतले आहे मोत्याला सरासरी 300 रु. ते 900 रु. भाव मिळेल.

4) नांदेड जिल्हा बचतगट -

जिल्ह्यातील महिला स्वयंसहाय्यता गटांच्या माध्यमातून पुदिनाशेती, फुलशेती, भाजीपाला शेती, शेळीपालन, दुग्धव्यवसाय आदी पूरक व्यवसाय सुरु केले आहे.

महिला आर्थिक विकास महामंडळामार्फत नांदेड जिल्ह्यात तेजस्विनी महाराष्ट्र ग्रामीण महिला सबलीकरण योजना राष्ट्रीय नागरी योजना, उत्पादने विका अभियान, वॉटर शक्ती अभियान, राबविण्यात येतात.

आजवर जिल्ह्यात 3 हजार 605 महिला गट स्थापन केले आहे. महिला सदस्य संख्या 39 हजार 210 आहे, आजवर 19 कोटी 6 लाख रु. बँकेत बचत आहेत. 119 कोटी 15 लाख कर्ज देवाण घेवाण आहे. बँकेकडून 83 कोटी 40 लाख कर्ज उपलब्ध केले आहे. बँकेचे कर्जपरतफेड



प्रमाण 99 टक्के आहे.

महिला बचत गटातील समस्या :

- 1) महिला बचत गटातील महिला सर्व शिक्षित असतातच असे नाही.
- 2) ग्रामीण भागातील महिला बचत गटाला अपूरे भांडवल हि समस्या भेडसावते.
- 3) आधुनिक तंत्रज्ञानाचा अभाव.
- 4) शासकीय मदत व अनुदान प्राप्त घेत नाही.
- 5) नविन कौशल्याचा अभाव.
- 6) शिक्षण व प्रशिक्षणाचा अभाव
- 7) एकाधिकार शाहितून तंटे-भांडणे-वादविवाद निर्माण होतात.
- 8) ग्रामीण भागात उत्पादन केलेल्या मालाचा योग्य बाजार पेठेचा अभाव.
- 9) भांडवला अभावी व्यवसाय बंद करतात.
- 10) बाजार पेठेतील खुल्या स्पर्धेत टिकणे शक्य होत नाही.
- 11) ग्रामीण भागात वाहातूक-दळणवळण सोयीचा अभाव.
- 12) तंज्ञ व्यक्तीचे मार्गदर्शनाचा अभाव.

निष्कर्ष :

ग्रामीण भागातील महिलांनी बचत गटाच्या माध्यमातून स्वावलंबी बनण्याचा मार्ग निवडला आहे व त्यात त्यांनी आपले यश मिळवले आहे. बचत गटाच्या माध्यमातून सर्वसामान्य कुटुंबातील महिलांनी पुढाकार घेऊन आर्थिक समस्यावर बचत गट हा एक उपाय आहे ही हे सिद्ध केले आहे. ग्रामीण भागात बचत गट स्थापन करून ग्रामीण भागातच बचत गटाच्या माध्यमातून व्यवसाय उद्योग निर्माण करणे व चालवणे महत्त्वपूर्ण कार्ये करत आहेत. महिला बचत गटामुळे महिलांचा विकास झाला आहे.

- 1) ग्रामीण भागातील महिलांची आर्थिक सुधारणा झाली आहे.
- 2) ग्रामीण भागात लघुउद्योग, कुटीर उद्योग, हस्तकला उद्योग, मसाल्याचे पदार्थ, शेतीपुरक व्यवसायइ. महिला बचत गटामुळे सुरु झाले आहेत.
- 3) ग्रामीण भागातील महिलांना व्यक्तीमत्व विकासाला वाव मिळाला.
- 4) ग्रामीण भागातील महिलामध्ये सामाजिक एकात्मता निर्माण झाली.
- 5) ग्रामीण भागाच्या विकासाला चालना मिळाली.
- 6) दारिद्र्याचे प्रमाण कमी झाले.
- 7) बेकारीचे प्रमाण कमी होऊन नवीन रोजगाराच्या संधीत वाढ झाली.
- 8) शेती क्षेत्राच्या विकासाला चालना मिळाली.



- 9) बँकांच्या बचतीत वाढ झाली.
- 10) राजकारणात नेतृत्व करण्याची संधी निर्माण झाली.

संदर्भ सूची :-

- 1) महिला बचतगटात झालेल्या परिवर्तनांचा एक आर्थिक अभ्यास प्रकल्प
- 2) यशस्वामीनी - यशोदा फाऊंडेशन
- 3) भारतीय प्रतिभूमी और विनिमय बोर्ड
- 4) योजना मासिक
- 5) इंटरनेट, वृत्तपत्रे, मासीके, साप्ताहिके इ.
- 6) मार्गदर्शिका - चौधरी पब्लिकेशन
- 7) बचत गट - डॉ. प्रमोज जोगदेव
- 8) बचत गटासाठी कार्यक्षम व्यवस्थापन
प्रशिक्षण पुस्तिका - ज्ञान प्रबोधिनी पुणे.
- 9) महिला स्वयंसहाय्यता बचत गट - प्रा. ष्म. यू. मुलानी

ISSN 0976-0377

RNI. MAHMUL02805/2010/33461

International Registered & Recognized
Research Journal Related To Higher Education for all Subjects



INTERLINK RESEARCH ANALYSIS

**Editor In Chief
Dr. Balaji Kamble**

*International Registered & Recognized**Research Journal Related to Higher Education for all Subjects*

INTERLINK RESEARCH ANALYSIS

51-262d27

REFEREED & PEER REVIEWED RESEARCH JOURNAL

Issue : XXII, Vol. V
Year - 11 (Half Yearly)
(July 2020 To Dec. 2020)

Editorial Office :

'Gyandeeep',
R-9/139/6-A-1,
Near Vishal School,
LIC Colony,
Pragati Nagar, Latur
Dist. Latur - 413531.
(Maharashtra), India.

Contact : 02382 - 241913
09423346913, 09637935252,
09503814000, 07276301000

Website**www.irasg.com****E-mail :**

interlinkresearch@rediffmail.com
visiongroup1994@gmail.com
mbkamble2010@gmail.com
drkamblebg@rediffmail.com

Publisher :

Jyotichandra Publication,
Latur, Dist. Latur.-415331
(M.S.) India

Price: ₹ 200/-**CHIEF EDITOR****Dr. Balaji G. Kamble**

Research Guide & Head, Dept. of Economics,
Dr. Babasaheb Ambedkar Mahavidyalaya, Latur, Dist. Latur (M.S.)
Mob. 09423346913, 9503814000

EXECUTIVE EDITORS**Dr. Aloka Parasher Sen**

Professor, Dept. of History & Classics,
University of Alberta, Edmonton,
(CANADA).

Dr. Huen Yen

Dept. of Inter Cultural
International Relation
Central South University,
Changsha City, (CHINA)

Dr. Omshiva V. Ligade

Head, Dept. of History,
Shivjagruti College,
Nalegaon, Dist. Latur. (M.S.)

Dr. G.V. Menkudale

Dept. of Dairy Science,
Mahatma Basweshwar College,
Latur, Dist. Latur.(M.S.)

Dr. Laxman Satya

Professor, Dept. of History,
Lokhevan University, Lohevan,
PENSULVIYA (USA)

Bhujang R. Bobade

Director, Manuscript Dept.,
Deccan Archaeological and Cultural
Research Insititute,
Malakpet, Hyderabad. (A.P.)

Dr. Sadanand H. Gone

Principal,
Ujwal Gramin Mahavidyalaya,
Ghonsi , Dist. Latur. (M.S.)

Dr. Balaji S. Bhure

Dept. of Hindi,
Shivjagruti College,
Nalegaon, Dist. Latur.(M.S.)

DEPUTY-EDITORS**Dr. S.D. Sindkhedkar**

Vice Principal
PSGVP's Mandals College,
Shahada, Dist. Nandurbar (M.S.)

Dr. C.J. Kadam

Head, Dept. of Physics
Maharashtra Mahavidhyalaya,
Nilanga, Dist. Latur.(M.S.)

Veera Prasad

Dept. of Political Science,
S.K. University,
Anantpur, (A.P.)

Johrabhai B. Patel,

Dept. of Hindi,
S.P. Patel College,
Simaliya (Gujrat)

CO-EDITORS**Sandipan K. Gaike**

Dept. of Sociology,
Vasant College,
Kej, Dist. Beed (M.S.)

Ambuja N. Malkhedkar

Dept. of Hindi
Gulbarga, Dist. Gulbarga,
(Karnataka State)

Dr. Shivaji Vaidya

Dept. of Hindi,
B. Raghunath College,
Parbhani, Dist. Parbhani.(M.S.)

Dr. Shivanand M. Giri

Dept. of Marathi,
B.K. Deshmukh College,
Chakur Dist. Latur.(M.S.)



INDEX

Sr. No	Title for Research Paper	Page No
1	Floral Biology and Diversity of insect Visitors on <i>Ocimum Sanctum</i> Linn. (Lamiaceae) Vithoba Sadashive Thite	1
2	The Lower and Upper Solutions Method for First order Differential inclusions with nonlinear Boundary Conditions Somnath B. Biradar	6
3	Motor Nerve Conduction Velocity of Tribal Adolescents Ajaypal Upadhyay	19
4	Comparative Study of Selected Anthropometric Measurements and Jumping Ability of Volleyball Players of Kerala and Maharashtra States A. A. Majid A. Rasid	23
5	Tribal Development in India : Some Observations Dr. R. T. Kulsange	32
6	Biodiversity of Butterflies in Western Ghats Dr. P. B. Brahmapurikar	43
7	पर्यावरण संतुलन भारतीय अर्थव्यवस्थेसमोरील आवाहन डॉ. बालाजी आण्णासाहेब सुरवसे	51
8	सुफी आणि संगीत कला नाना भडके	56
9	भगवान गौतम बुद्धा आणि सम्यक अजिविका : एक मीमांसा कल्पना तायवाडे	63



पर्यावरण संतुलन भारतीय अर्थव्यवस्थेसमोरील आवाहन

डॉ. बालाजी आण्णासाहेब सुरवसे

अर्थशास्त्र विभाग प्रमुख,
कला व वाणिज्य महाविद्यालय,
फोंडाघाट, जि. सिंधुदुर्ग

7

Research Paper - Economics

गोषवारा :

प्रदुषण होत असतांना पर्यावरणीय घटकांची गुणवत्ता न्हास पावत असते आणि सजिव सृष्टीवर त्याचा हानीकारक परिणाम होतो. वायु प्रदुषण ही सर्वात मोठी समस्या आहे. त्यातूनच जागतिक तापमान वाढीचा राक्षस जन्माला आला. आर्थिक विकासाकडे इंधनाचा झालेला अती वापर त्यामुळे हवेतील वाढलेले कार्बनडाय ऑक्साईडचे प्रमाण जागतिक तापमान वाढीला कारणीभूत आहे. जागतिक तापमान वाढीमुळे पृथ्वीवरील बर्फ वितळून समुद्रातील पाणी पातळी वाढत आहे. भारताला तीन बाजूने लाभलेला समुद्र किनारा व समुद्राचे पाण्यात होणारी वाढ यामुळे भारताच्या समुद्र किनाऱ्या वरील भाग पाण्याखाली जाण्याची शक्यता आहे. तसेच या तापमान वाढीमुळे भारताला पाणी टंचाई, दुष्काळ, पुर चक्रीवादळ अशा आपत्तींना सुध्दा सामोरे जावे लागणार आहे. शेतीमध्ये वापरली जाणारी रासायनिक खते, किटकनाशके, घनकचऱ्याची यथोचित न झालेली विल्हेवाट इ. मुळे जमीनीची सुपीकता कमी होत आहे. शेतातील रासायनिक खत, किटकनाशके, कारखान्यातून बाहेर पडणारे रासायनिक पदार्थ, सामाजिक व धार्मिक विधी, तेलगळती इ. मुळे भारतात जलप्रदुषण मोठ्या प्रमाणात होत आहे. भारतामध्ये ध्वनी प्रदुषण सुध्दा मोठ्या प्रमाणात होतांना दिसते. शाळा, धार्मिक स्थळे, यांच्या जवळपास ध्वनी प्रदुषण होतांना दिसते. लोकसंख्या वाढ, वाहनांची वाढती संख्या, छोटे रस्ते, यामुळे ध्वनी प्रदुषण वाढत आहे. धार्मिक रुढी, सण उत्सव यामधील फटाके ध्वनी प्रदुषणाला कारणीभूत ठरत आहेत. सर्वच प्रकारच्या प्रदुषणाला आळा घालण्याकरीता लोकसंख्या वाढीवर नियंत्रण तसेच प्रदुषण रोखणाऱ्या कायद्याची कडक अंमलबजावणी व लोकांना पर्यावरण साक्षर करणे, पेट्रोलचा काटकसरीने वापर, सायकल व सार्वजनिक वाहनाचा वापर या उपाययोजना करणे गरजेचे आहे.

**प्रस्तावना:**

मानवाचे जीवन सुखी होण्याकरीता सजीव सृष्टी मधील जैवविविधता जोपासणे गरजेचे आहे. मानव निर्मित वायू, जल, भूमी व ध्वनी इ. प्रदुषणामुळे जैवविविधते बरोबरच मानवी जीवन सुध्दा संकटात येत आहे. भारतीय लोक पर्यावरण प्रदुषणावर चर्चा करतांना आढळतात मात्र पर्यावरण संतुलन राखण्यामध्ये लोकांची कृती मात्र चर्चेला साजेशी नाही. अशिक्षित लोक हे पर्यावरणाच्या बाबतीत जागरूक नाहीत. सुशिक्षित लोकांना मात्र विविध स्त्रोतामधुन प्रदुषणाच्या गंभीर परिणामाची माहिती मिळत असते. परंतु माझ्या एकट्याच्या प्रयत्नाने प्रदुषण थांबणार आहे काय? ही भावना सुशिक्षितांची आहे. तसेच मी एखादे वृक्ष लावून मोठे केल्यास त्याचा फायदा फक्त मला व माझ्या कुटुंबाला मिळत नसुन संपुर्ण समाजाला त्याचा फायदा मिळतो. ही भावना सुध्दा सर्वसामान्य लोकांच्या मनात रुजलेली असते. अशा विचारसरणीमुळे सुध्दा प्रदुषण रोखण्यात अडथळे येत आहेत. समाजाचे कल्याण त्यात माझे कल्याण ही भावना प्रत्येकाच्या मनात जोपर्यंत निर्माण होवून कष्टीत येणार नाही तोपर्यंत प्रदुषण रोखण्यात यश प्राप्त होणार नाही. विविध प्रकारच्या प्रदुषणाचे परिणाम फक्त मानवी आरोग्यावर होत नाहीत तर विविध प्रकारच्या प्रदुषणामुळे जल, वायु, भूमी इ. आर्थिक विकासाकरीता आवश्यक असणारे घटक सुध्दा दुषीत होत आहेत. उदा. भारतामध्ये होणाऱ्या भू प्रदुषणामुळे जमीनीची सुपीकता कमी होवून कृषी उत्पादनावर पर्यायाने उद्योगाला मिळणाऱ्या कच्चा मालावर, रोजगारावर निर्यातीवर लोकांच्या अन्नधान्याच्या गरजेवर प्रतीकूल परिणाम होत आहे. विविध प्रकारचे होणारे प्रदुषण हे मानवाने स्वतःवर ओढून घेतलेले संकट आहे. त्यामध्ये सुधारणा सुध्दा तोच करू शकतो.

उद्देश:

पर्यावरणीय घटक जसे भूमी, वायु, पाणी व ध्वनी यांच्या प्रदुषणाची कारणे व परिणाम जाणून घेणे.

गृहितके:

भारतीय स्थानिक स्वराज्य संस्था, राज्य सरकार, केंद्र सरकार व सामान्य नागरीक पर्यावरण संतुलन राखण्याबाबत उदासीन आहेत.

न्यायदर्श:

संशोधनाकरीता द्वितीय सामग्री मधील पुस्तके, वेबसाईटस तसेच निरीक्षण-सर्वेक्षण माहिती अधिकार कायदा यांचा वापर करण्यात आला आहे.

प्राप्त माहितीचे विश्लेषण:

प्रदुषण अशी स्थिती आहे ज्यामध्ये पर्यावरणीय घटक जसे वायु, पाणी, भूमी इ. ची नैसर्गिक गुणवत्ता न्हास पावते आणि त्याचाच हानिकारक परिणाम सजीव सृष्टीवर होतो. आज जगाला भेडसावणारी सर्वात मोठी समस्या ही वायुप्रदुषणाची आहे. पर्यावरणामध्ये भौगोलिक सीमांना जास्त



महत्त्व नसते, पर्यावरण हे पृथ्वीबाबत असते. विशेषता जागतीक तापमान वाढ ही जागतिक समस्या आहे. या समस्येला भारत सुध्दा तोंड देत आहे. मानवाद्वारा इंधनाचा झालेला अतीवापर यामुळे ही समस्या उदभवली. आर्थिक विकासाचे प्रक्रियेत खनीज तेल, कोळसा इ. वापरल्या गेल्यामुळे हवेमध्ये मोठ्या प्रमाणात कार्बनडाय ऑक्साईड उत्सर्जित झाला. आर्थिक विकासात मिथेनचे हवेतील प्रमाण सुध्दा प्रमाणापेक्षा जास्त झाले. परिणामाला पृथ्वीवर येणारी सुर्याची कीरणे ही पृथ्वीच्या वातावरणा बाहेर परावर्तित होण्याचे प्रमाण कमी झाले व पृथ्वीवरील वातावरण तापू लागले याचाच दुष्परिणाम सजिव सश्टीला भोगावे लागत आहेत. इंटरगव्हर्नमेन्टल पॅनल ऑन क्लायमेट चेंज यांनी भारतावर जागतीक तापमान वाढीचे होणारे परिणाम सांगितले आहेत. भारताला मोठ्या प्रमाणात समुद्री किनारा लाभला आहे. जागतिक तापमान वाढीमुळे पृथ्वीवरील बर्फ वितळून समुद्रातील पाण्याची पातळी वाढण्याचा धोका असून भारता सारख्या देशातील समुद्र किनारची भूमी जलमय होणार आहे. 2015 साली आलेली उष्णतेची लाट हा एक नमुना आहे. भारताला पाणी टंचाई, दुष्काळ, पूर, चक्रीवादळ, अशा नैसर्गिक आपत्तीशी जुळवून घ्यावे लागणार आहे. सोबतच भारतावर कार्बन उत्सर्जित कमी करण्यावर दबाव आहे. त्याकरीता भारताला जवळपास एक ट्रिलियन डॉलर्स एवढा खर्च अपेक्षित आहे. कार्बन उत्सर्जन कमी करणे म्हणजे इंधन कमी जाळणे त्यामुळे विकासात अडसर अशा विचित्र कचाट्यात भारत सापडणार आहे.

भूमी प्रदुषणामुळे जमिनीची सुपीकता कमी होत आहे. रासायनिक घटकांचे मातीमधील वाढते प्रमाण हा चीतेचा विषय आहे. भारतात आधुनिक पध्दतीने शेती करतांना झालेला रासायनिक खतांचा व किटकनाशकाचा अती वापर, घनकचऱ्याची यथोचित न झालेली विल्हेवाट यामुळे भूप्रदुषण वाढत आहे. तसेच पंजाब प्रांतात गव्हाचे पिक घेण्याकरीता होत असलेला पाण्याचा जास्त वापर यामुळे जमिनीची सुपीकता कमी होत आहे. महाराष्ट्र व उत्तर भारतामध्ये पाहणी केली असता असे आढळून आले की, पॉलथीन कचऱ्याने बराचसा भू भाग व्यापलेला आहे. नदी-नाले समुद्र यामध्ये लाखो वर्षे नष्ट न होणारे पॉलथीन सर्वत्र पसरलेले आहे. जलचर व भूचर सजिवांना पॉलथीन साठ्यामुळे व पॉलथीनच्या आच्छादनामुळे जगणे कठीण होवून मृत्युला सामोरे जावे लागत आहे. शहरामधील व गावामधील पॉलथीन पावसाच्या पाण्यासोबत वाहत जावून नदी नाले यामध्ये पसरलेले आहे. तसेच भारतीय भू भागावर पसरत आहे. त्यामुळे पावसाचे पाणी जमिनीमध्ये मुरण्यास मोठ्या प्रमाणात अडथळा निर्माण झालेला आहे.

जलप्रदुषण ही मानवनिर्मित समस्या आहे. मानवाला पाणी स्वच्छ व शुध्द मिळणे उत्तम आरोग्यासाठी गरजेचे आहे. भारतात एक उदाहरण द्यावयाचे झाल्यास गंगा नदीमध्ये आजुबाजुला वसलेल्या शहरांमधून 290 कोटी दशलक्ष लिटर सांडपाणी रोज गंगेत मिसळले जाते. हीच परिस्थिती इतर नद्यांची सुध्दा आहे. शेतीक्षेत्रामध्ये हात असलेला रासायनिक पदार्थ, रनान, सामाजिक व धार्मिक विधी, जहाजातील तेलगळती, अॅसीड युक्त पाउस इ. मुळे भारतात जलप्रदुषण मोठ्या प्रमाणात होत आहे. मानवासहीत जलचर व उभयचर प्राण्यांच्या आरोग्यावर त्याचा अनुचीत प्रभाव पडत आहे. भारतामधील



ध्वनी प्रदुषण सुध्दा मोठ्या प्रमाणात होत आहे. आवाजाची तीव्रता डेसिबल या एककात मोजली जाते. तंजाच्या मते 80 डीबी पर्यन्तचा आवाज मनुष्य सहन करू शकतो. त्यापेक्षा मोठ्या आवाजाचा त्रास होतो. ध्वनीची पातळी वाढली की, माणसांमध्ये ताण वाढून हृदयाची धडधड वाढते. रक्तदाब वाढतो आणि हृदयाचे विकार जडू शकतात. तसेच लक्ष विचलित होणे, चिडचिड होणे, कार्यक्षमतेत घट, पचनक्रियेत बदल, सततच्या ध्वनी प्रदुषणामुळे बहीरेपणा असे घातक परिणाम ध्वनी प्रदुषणाचे मानवी आरोग्यावर होतात. ध्वनी प्रदुषण हे वेगवेगळ्या कारणामुळे होते. जसे दुरदर्शन, मिक्सर, कारखाने, वाहने, बांधकाम, सामाजिक व धार्मिक कार्यक्रमातील लाउडस्पीकर, डिजे, फटाके इत्यादी.

2011 मध्ये विज्ञान आणि पर्यावरण केंद्र यांच्या अभ्यासानुसार नवी दिल्ली शहरामध्ये भारतात सर्वात जास्त ध्वनी प्रदुषण होते. कधी कधी रस्त्यावरील आवाजाची पातळी 100 डेसीबलपेक्षा जास्त जावू शकते. भारतामध्ये रस्त्याच्या खराब स्थितीमुळे वाहतुकीची कोंडी होते. त्यामुळे ध्वनी प्रदुषण अधिक होते. केंद्रीय प्रदुषण नियंत्रण मंडळाने चार वेगवेगळ्या झोनमधील आवाजाची पातळी मोजण्यासाठी केलेल्या अभ्यासामध्ये दिवसा सर्वाधिक आवाज हा शैक्षणिक संस्था, रुग्णालये, धार्मिक स्थळे या ठिकाणी होत असल्याचे आढळून आले. भारतात लोकसंख्या वाढल्यामुळे वाहनाची संख्या वाढून ध्वनी प्रदुषणामध्ये भर पडत आहे. दिवाळीच्या उत्सवात फटाक्यामुळे आवाजाची पातळी 80 डेसीबल पर्यंत वाढल्याचे आढळून आले.

निष्कर्ष:

भारतामधील विविध प्रकारच्या प्रदुषणाची कारणे लक्षात घेता वायु प्रदुषण, भू-प्रदुषण, जल प्रदुषण, ध्वनी प्रदुषण इ. वरील भारतीय लोक मोठ्या प्रमाणात जबाबदार असल्याचे दिसून येते. लोकशाही प्रणालीमुळे भारतात निवडून आलेले जन प्रतिनिधी लोकांना विविध प्रकारचे प्रदुषण रोखण्यास कायद्याची सक्ती करतांना दिसत नाही. ध्वनी प्रदुषणाबाबत सांगावयाचे झाल्यास हिंदू उत्सवांमध्ये वाजणारे डि.जे., फटाके, लाउडस्पीकरचे आवाज यावर कोणतेही नियंत्रण दिसत नाही. तर मस्जीदवरील लाउडस्पीकरच्या आवाजावर सुध्दा कोणतेही नियंत्रण असल्याचे दिसत नाही. भारतीयांची पर्यावरणा बाबतची निरक्षरता सुध्दा प्रदुषणाला मोठ्या प्रमाणात कारणीभूत आहे. लोकसंख्येची भरमसाठ झालेली वाढ हे वेगवेगळ्या प्रदुषणाला कारणीभूत असल्याचे दिसते. भारतामध्ये प्रदुषणाला नियंत्रणात ठेवणे ही काळाची गरज असून त्याचे गंभीर परिणाम मानवासहीत इतर सजिवांना सुध्दा मोठ्या प्रमाणात भोगावे लागतील.

शिफारसी व उपाययोजना:

- 1) भारतामध्ये विविध प्रकारची प्रदुषणे रोखण्याकरीता कायदे तयार करण्यात आले आहेत, परंतु त्याची कठोरपणे अंमलबजावणी होणे गरजेचे आहे.
- 2) लोकसंख्या वाढ रोखणे हे फार गरजेचे आहे, कारण सर्वच प्रकारचे प्रदुषण हे जास्तीत जास्त



लोकांमुळे होत आहे.

- 3) जनकल्याणाची तळमळ असणारे जनप्रतिनिधीनी स्थानिक स्वराज्य संस्था, राज्य सरकारे व केंद्र सरकार मध्ये निवडून जाणे अति आवश्यक आहे.
- 4) वायुप्रदुषण रोखण्याकरीता सामान्य लोकांनी जवळच्या प्रवासाकरीता सायकल व दुरच्या प्रवासाकरीता सार्वजनिक वाहनांचा वापर करावा.
- 5) गॅस, पेट्रोल, डिझेल इ. इंधनाचा काटेकोरपणे वापर करावा. तसेच कापड, अन्न पदार्थ व इतर वस्तु वाया जाणार नाहीत याची काळजी घ्यावी. कारण ह्या वस्तु वेगवेगळ्या प्रकारचे प्रदुषण करून आपल्या पर्यंत आलेल्या असतात.
- 6) प्रत्येकाने आपले घराचे छतावरील पावसाचे पाणी जमीनीत मुरवण्याची व्यवस्था करावी. तसेच प्रत्येकाने आपल्या आयुष्यात जास्तीत जास्त झाडे लावण्याचा प्रयत्न करावा.
- 7) लोकांना पर्यावरण दृष्ट्या साक्षर करणे आवश्यक आहे.

संदर्भ सूची :-

- 1) पर्यावरण अभ्यास : डॉ. सुशील कुमार छिलकर, डॉ. मंजूलता छिलकर
- 2) विकासाचे अर्थशास्त्र व नियोजन : प्रा. डॉ. विजय कवीमंडल
- 3) वेध पर्यावरणाचा, निरंजन घाटे
- 4) www.google.com

843 20-21
18

ISSN 2229-4406

*International Registered & Recognized
Research Journal Related To Higher Education for all Subjects

UNIVERSAL

RESEARCH ANALYSIS



EDITOR IN CHIEF
Dr. BALAJI KAMBLE

इति-शिक्षण

IMPACT FACTOR
6.10

ISSN 2229-4406



URA

UGC Approved International Registered & Recognized
Research Journal Related to Higher Education for all Subjects

UNIVERSAL RESEARCH ANALYSIS

UGC APPROVED & PEER REVIEWED RESEARCH JOURNAL

Issue - XXI, Vol. IV
Year - XI (Half Yearly)
Sept. 2020 To Feb. 2021

Editorial Office :
'Gyandev-Parvati',
R-9/139/6-A-1,
Near Vishal School,
LIC Colony,
Pragati Nagar, Latur
Dist. Latur - 413531.
(Maharashtra), India.

Contact : 02382 -241913
9423346913 / 9503814000
9637935252 / 7276301000

Website

www.irasg.com

E-mail :

interlinkresearch@rediffmail.com
visiongroup1994@gmail.com
mbkamble2010@gmail.com

Publisher :

Jyotichandra Publication
Latur, Dist. Latur - 413531. (MS)

Price : ₹ 200/-

CHIEF EDITOR

Dr. Balaji G Kamble

Professor & Head, Dept. of Economics,
Dr. Babasaheb Ambedkar Mahavidyalaya,
Latur, Dist. Latur(M.S.)India.

EXECUTIVE EDITORS

Dr. E. Siva Nagi Reddy

Director, National Institute
of Hospitality & Tourism Management,
Hyderabad (A.P.)

Dr. D. Raja Reddy

Chairman, International Neuro Surgery
Association,
Banjara Hill, Hyderabad (A.P.)

Dr. Rajendra R. Gavhale

Head, Dept. of Economics,
G. S. Mahavidyalaya,
Khamgaon, Dist. Buldhana

Dr. Nilam Chhangani

Head, Dept. of Economics,
SKNG Mahavidyalaya
Karanja Lad, Dist. Washim (M.S.)

Dr. Yu Takamine

Professor, Faculty of Law & Letters,
University of Ryukyus,
Okinawa, (Japan).

Dr. A. H. Jamadar

Chairman, BOS Hindi, SRTMUN &
Head, Dept. of Hindi, BKD
College, Chakur, Dist. Latur (M.S.)

Dr. Shaikh Moinoddin G.

Dept. of Commerce,
Lal Bahadur Shastri College,
Dharmabad, Dist. Nanded(M. S.)

Scott A. Venezia

Director, School of Business,
Ensenada Campus,
California, (U.S.A.)

DEPUTY-EDITOR

Dr. N. G. Mali

Head, Dept. of Geography,
M. B. College,
Latur, Dist. Latur.(M.S.)

Dr. Babasaheb M. Gore

Principal,
Smt. S.D.D.M.College
Latur, Dist. Latur (M.S.)

CO-EDITORS

Dr. V.J. Vilegave

Head, Dept. of P.A.,
Shri. Guru Buddhiswami College,
Purna, Dist. Parbhani (M.S.)

Dr. Omshiva V. Ligade

Head, Dept. of History
Shivjagruti College, Nalegaon,
Dist. Latur. (M.S.)

Dr. S. B. Wadekar

Dept. of Dairy Science,
Adarsh College,
Hingoli, Dist. Hingoli.(M.S.)

Dr. Shivanand M. Giri

Dept. of Marathi,
Bhai Kishanrao Deshmukh College,
Chakur Dist. Latur.(M.S.)



INDEX

Sr. No	Title for Research Paper	Page No
1	Growth and Development of non-Banking Financial Companies in India Dr. Balaji A. Survase	1
2	Nature Trail Mapping and its 3D Visualization Nagesh Mane	11
3	Participation of women in skill development and vocational education Dr. Savita Sangwan, Dr. Nidhi Vats	17
4	Industry-Institute Linkage N. D. Korpe	24
5	A comparative study of Cardiovascular Endurance between government and Private High School Girls of Bagalakot District Mahadevi.S.Injangerei	27
6	Dynamics of Indian Federalism Mohd Yasin Wani, Ashfaq Hamid Dar	31
7	मैत्रेयी पुष्पा के साहित्य में चित्रित ग्रामीण समाज एवं संस्कृति डॉ. गोपाळ शंकरराव भोसले	42
8	उत्तर भारतीय संगीत के कतिपय समान स्वर वाले रागों के स्वरूप निर्धारण में रागांग की भूमिका : एक अध्ययन दयाशंकर	48
9	आंतरमहाविद्यालयीन क्रीडा स्पर्धेत विद्यार्थीनींचा सहभाग व पालकाची अभिवृत्ती ए. ए. माजीद ए. रशिद	53
10	महिला आरक्षण व महिला नेतृत्व राजेश कचरु गायकवाड	57

1

Growth and Development of non-Banking Financial Companies in India

Dr. Balaji A. Survase

Head, Dept. of Economics,
Arts and Commerce College,
Phondaghat, Dist. Sindudurg

Research Paper - Computer Science

ABSTRACT

It is accepted by everyone that NBFCs have been playing an important role in channelizing the scarce financial resources in capital formation. NBFCs have been supplementing the role of the organised banking sector by bridging the credit gaps, i.e., in meeting the increasing financial needs of the corporate sector, delivering credit to the unorganized sector and to small local borrowers. NBFCs have enjoyed a more flexible structure than banks in the organised sector. From time to time, the Central Government as well as Reserve Bank of India have been working towards regulation of these NBFCs. The Department of Non-Banking Supervision of RBI has been indulged in these activities of regulating as well as supervising the NBFCs. The contribution made by these NBFCs in the economic growth as well as in meeting the credit needs of the economy is needed to be appreciated and there is also a need to keep an eye on their functioning as some of these NBFCs have looted people's money who were innocent investors to them. The present paper "Growth and Development of Non-Banking Financial Companies in India" have given focus on areas like defining the term NBFCs, evolution, growth and development of NBFCs, regulatory authorities and supervision of NBFCs. The paper is an attempt to analyse evolution, growth and development of Non-Banking Financial Companies in India.

Keywords : Non-Banking Financial Companies, Organised Banking Sector, Financial Institutions, Financial Supermarkets, Reserve Bank of India, Supervision

and Regulation.

INTRODUCTION TO NON-BANKING FINANCIAL COMPANIES

Non-banking financial companies (NBFCs) constitute an important segment of the financial system in India. NBFCs are financial intermediaries engaged primarily in the business of accepting deposits and delivering credit. They play an important role in channelizing the scarce financial resources to capital formation. NBFCs supplement the role of the banking sector in meeting the increasing financial needs of the corporate sector, delivering credit to the unorganized sector and to small local borrowers. NBFCs have a more flexible structure than banks. As compared to banks, they can take quick decisions, assume greater risks, tailor- make their services and charges according to the needs of the clients. Their flexible structure helps in broadening the market by providing the saver and investor a bundle of services on a competitive basis.

A non-banking financial company has been defined vide clause (b) of Section 45-1 of Chapter IIIB of the Reserve Bank of India Act, 1934, as (i) a financial institution, which is a company; (ii) a non-banking institution, which is a company and which has as its principal business the receiving of deposits under any scheme or arrangement or in any other manner or lending in any manner; (iii) such other non-banking institutions or class of such institutions, as the bank may with the previous approval of the central government and by notification in the official gazette, specify.

NBFC has been defined under Clause (xi) of Paragraph 2(1) of Non-Banking Financial Companies Acceptance of Public Deposits (Reserve Bank) Directions, 1998, as: 'non-banking financial company' means only the non-banking institution which is a loan company or an investment company or a hire purchase finance company or an equipment leasing company or a mutual benefit finance company.

NBFCs provide a range of services such as hire purchase finance, equipment lease finance, loans, and investments. Due to the rapid growth of NBFCs and a wide variety of services provided by them, there has been a gradual blurring of distinction between banks and NBFCs except that commercial banks have the exclusive privilege in the issuance of cheques.

NBFCs have raised large amount of resources through deposits from public,

shareholders, directors, and other companies and borrowings by issue of non-convertible debentures. In the year 1998, a new concept of public deposits meaning deposits received from public, including shareholders in the case of public limited companies and unsecured debentures/bonds other than those issued to companies, banks, and financial institutions, was introduced for the purpose of focused supervision of NBFCs accepting such deposits.

EVOLUTION, GROWTH AND DEVELOPMENT OF NBFCs IN INDIA

Till recently NBFCs and Unincorporated Bodies have been competing and complementing the services of commercial banks all over the world. While, the financial system in a country generally develops through a process of gradual evolution, it has been observed that here is a stage in the evolutionary process wherein the growth of NBFCs is more pronounced than other components of the financial system. Further, they take different forms and sizes depending upon the needs of their clientele. Thus, in the United States of America, the growth of NBFCs was more pronounced during the first three decades of this century and two of the top five commercial lenders are NBFCs and three of the four top providers of consortium finance are non-bank firms at present. In India such marked growth in the non-bank financial sector was noticed in the last two decades. The NBFCs, as a group, have succeeded in broadening the range of financial services rendered to the public during this period.

The evolution, growth and proliferation of financial intermediaries are essentially the reflection of the different forms of savings (resource) flows and different types of investment (uses) of such funds – whether for current working capital needs or for capital investments and as between different sectors of the economy. They serve different clientele in their role both as repositories of the community's savings and as purveyors of funds for investment needs.

The nineteenth and early 20th Centuries witnessed rapid urbanization, both in Europe and America. The growth of cities created a tremendous need for mortgage finance. To fill this need, various private groups began to organize building and loan associations (called building societies in England and Canada).

However, instalment credit in the USA took off with the beginning of the mass marketing of automobiles around 1915. Automobile companies set up specialized

subsidiaries called finance companies to provide instalment credit to car buyers and to finance the inventories of dealers and suppliers. The automobile companies were soon followed by retailers and manufacturers of consumer and producer durables. The idea spread from the United States to many other countries.

Raymond W. Goldsmith traces the existence of 'Chit Funds' and 'nidhis' in India before World War I, that such institutions were more common in Western and Southern India. According to Goldsmith, "Whatever the fragmentary material exists points to the small size of these institutions, which seems to have originated in the mid-nineteenth century, and indicates fairly clearly a rapid decline in their size and importance relative to that of financial institutions of the western type, which developed in India during the 19th century."

Banking Commission (1972) has noticed the rapid progress made by "Finance Corporation" in states like Gujarat and Mysore, (present Karnataka State). These 'finance corporations' are petty finance outlets formed under the Partnership Act of India and their capital was always less than Rs. 1 lakh. However, literature on non-banking financial sector reveals that the major NBFCs in India are concentrated in six states – West Bengal, Maharashtra, Tamil Nadu, Uttar Pradesh, Karnataka and Delhi.

Among the NBFCs, hire-purchase finance companies have been some of the oldest and most prominent institutions. They have played an important role in the finance of the road transport sectors; one estimate puts about 25-30 per cent of all civilian commercial vehicles sales having been financed by hire-purchase companies. Some NBFCs have started out as support companies for industrial houses. Their purpose was to act as Fixed Deposit Collection front and at best, work out leasing deals for clients of these industrial houses.

The last two decades witnessed a phenomenal growth in the number of NBFCs. Table No. 1 shows the number of NBFCs which stood at 7,063 in 1981, increased to 33,520 in 1991 and further to 55,995 in 1995. The reason for such phenomenal growth of NBFCs was the liberalization led boom. NBFCs entered merchant banking activities in addition to fund-based business. With huge demand for finance and low entry barriers almost everyone wanted to start and own a finance company.

**TABLE NO. 1: NUMBER OF NON-BANKING FINANCIAL COMPANIES
(1981-1996)**

TABLE NO. 1: NUMBER OF NON-BANKING FINANCIAL COMPANIES (1981-1996)			
Year	No. of Financial Companies	Year	No. of Financial Companies
1981	7,063	1989	21,106
1982	8,974	1990	24,009
1983	11,100	1991	33,520
1984	13,519	1992	35,832
1985	15,358	1993	8,451
1986	17,356	1994	13,815
1987	19,618	1995	14,077
1988	19,311	1996	13,849

Source: RBI Bulletin, LI(8), Aug. 1997. P: 591 and RBI Bulletin, LII (2), Feb. 1998.

P: 71

The number of NBFCs declined to 51,929 in the year 1996. After the failure of CRB Capital Markets Ltd. and subsequent failure of NBFIs in 1997, RBI Act was amended on 9th January 1997. The Amendment Act made registration compulsory for every NBFC. The Table No. 2 shows the number of NBFCs registered with the RBI after the Act was amended.

**TABLE NO. 2: THE NUMBER OF NBFCs REGISTERED WITH THE RBI
(1999 – 2010)**

TABLE NO. 2: THE NUMBER OF NBFCs REGISTERED WITH THE RBI (1999 – 2010)		
End June	All BFCs	NBFCs Accepting Public Deposits
1999	7,855	624
2000	8,451	679
2001	13,815	776
2002	14,077	784
2003	13,849	710
2004	13,764	604
2005	13,261	507
2006	13,014	428
2007	12,968	401
2008	12,809	364
2009	12,740	336
2010	12,630	308

Source: Report on Trend and Progress of Banking in India, 2010-11.

Note: Figures relating to 1997 and 1998 are not available.

The Table No. 2 shows that the number of NBFCs has been drastically reduced from 51,929 in 1996 to 7,855 as on June 1999. The sudden decline in the number of NBFCs is mainly because of the new regulatory measures introduced by the RBI. Out of the 7,855 NBFCs registered with the RBI during 1999, only 624 were permitted to accept deposits. By the end of June 2009, the number of NBFCs registered with the RBI stood at 12,740, of which 336 were accepting public deposits. Table 4.2 also shows that there has been an increase in the number of NBFCs registered with the RBI from 1999 to 2002, after which there has a marginal decrease in the number of NBFCs registered.

TYPES OF NBFCs

NBFCs can be classified into different segments depending upon the type of activities they undertake. The important ones are as follows:

Equipment Leasing Company:

Any company which is carrying on as its principal business as the activity of leasing equipment or the financing of such activity is termed as Equipment Leasing Company.

Hire-Purchase Finance Company:

Any company, which is carrying as its principal business as hire purchase transaction or the financing of such transactions is known as Hire-purchase Finance Company.

Housing Finance Company:

Any company which is carrying on as its principal business the financing of acquisition or development of plots of land in connection therewith is called Housing Finance Company.

Investment Company:

Any company which is carrying on as its principal business the acquisition of securities is termed as Investment Company.

Loan Company:

It is a company which is carrying on as its principal business the providing of finance whether by making loans or advance or otherwise for any activity other than its own. This category does not include an equipment leasing or hire purchase finance company or a housing finance company.

Mutual Benefit Finance Company (Nidhi Company):

It is those companies which are notified by the Central Government as a Nidhi Company under section 620-A of the Companies Act 1956.

Mutual Benefit Company (Potential Nidhi Company):

A company which is working on the lines of a Nidhi Company but has not yet been declared by the Central Govt. as minimum NOF of Rs. 10 lakh, has applied to the RBI for certificate of Registration (COR) and also to the Department of Companies Affairs (DCA) for being notified as Nidhi Company and has not contravened directions / regulations of RBI / DCA.

Non-Banking Financial Company:

Any hire purchase finance, housing finance, investment loan, equipment leasing or mutual benefit financial company, but does not include an insurance company or a stock Exchange or a stock broking company.

Miscellaneous Non-Banking Company:

A company carrying on all or any of the following types of business:

- (1) Managing, conducting or supervising as a promoter, foreman or agent of any transaction or arrangement by which the company enters into an agreement with a specified number of subscribers that everyone of them shall subscribe a certain sum in instalments over a definite period and that everyone of such subscribers shall in his turn as determined by lot or by auction or by tender or in such other manner as may be provided for in the agreement be entitled to the prize amount.
- (2) Conducting any form of chit or Kuri which is different from the type of business referred to in sub paragraph (9.1) above.
- (3) Undertaking / carrying on or engaging on or executing any other business similar to the business referred to in sub paragraph (9.1) and (9.2).

Residuary Non-Banking Company:

A company which receives any deposit under any scheme or arrangement, by whatever name called, in one lump-sum or in instalments by way of contributions or subscription or by sale of units of certificates or other instruments or in any other manner and which, according to the definitions contained in the Non-Banking Financial Companies in the (Reserve Bank) Directions, 1977 or the Miscellaneous Non Banking Companies (Reserve Bank) Directions, 1977, as the case may be, is not

- i) an equipment leasing company
- ii) a hire purchase finance company
- iii) a housing finance company
- iv) an insurance company
- v) an investment company
- vi) a loan company
- vii) a mutual benefit financial company, and
- viii) a miscellaneous non-banking company.

REGULATORY AUTHORITIES OF NBFCS

All the NBFCS are not regulated by the RBI. The regulatory authorities of different types of NBFCS are shown in Table No.3.

TABLE NO. 3: REGULATORY AUTHORITIES OF NBFCs

Sl. No.	Type of NBFCs	Name of Regulatory Authority
1	Equipment Leasing Companies	RBI
2	Hire-Purchase Finance Companies	RBI
3	Loan Companies	RBI
4	Investment Companies	RBI
5	Residuary Non-Banking Companies	RBI
6	Misc. Non-Banking Companies (Chit Funds)	RBI and Registrar of Chits of the concerned States
7	Mutual Benefit Finance Companies (Nidhis and Potential Nidhis)	Department of Company Affairs, GoI
8	Micro Finance Companies	Department of Company Affairs, GoI
9	Housing Finance Companies	NHB
10	Insurance Companies	Insurance Regulatory and Development Authority of India(IRDA)
11	Stock Broking Companies	SEBI
12	Merchant Banking Companies	SEBI

Source: Report on Trend and Progress of Banking in India, 2003-04, RBI, Page 147.

SUPERVISION OF NBFCs

In order to ensure that NBFCs function on sound lines and avoid excessive risk taking, the RBI's Department of Non-Banking Supervision has developed a four-pronged supervisory framework based on the following:

- (a) On-site inspection structured on the basis of assessment and evaluation of CAMELS (Capital, Assets, Management, Earnings, Liquidity, and Systems) approach.
- (b) Off-site monitoring supported by state-of-the-art technology. It is through periodic control reports from NBFCs.

CONCLUSION

NBFCs in India have become prominent in a wide range of activities like hire purchase finance, equipment lease finance, loans, and investments. NBFCs have greater reach and flexibility in tapping resources. In desperate times, NBFCs could survive owing to their aggressive character and customised services. NBFCs are doing more fee-based business than fund-based. They are focussing now on retail sector-housing finance, personal

loans and marketing of insurance. The strong NBFCs have successfully emerged as 'financial institutions' in a short span of time and are in the process of converting themselves into 'financial supermarket' – a one-stop financial shop. The growth trend of NBFCs in India is still catching momentum. Their role in the economy cannot be neglected and RBI should also make certain policies which should help them to flourish along with care for its investors.

References :-

- 1) Madaiah M. "Growing role of Non-Banking Financial Intermediaries". Southern Economist, 12(2), May 1, 1973.
- 2) Badrinarayana K. "Deposits vis-a-vis Non-Banking Finance Companies". The Financial Express, XVIII (16), June 29, 1997.
- 3) Verma J.C. "Non-Banking Financial Companies". Bharath Law House Pvt. Ltd., New Delhi, First Edition, 1997.
- 4) Bharati V. Pathak. (2008), The Indian Financial System-Markets, Institutions and Services, Pearson Education, Patparganj, Delhi.
- 5) GRamesh Babu, Financial Services In India, Concept Publishing Company, New Delhi, 2005.
- 6) Khan M.Y. "Financial Services" Tata McGraw Hill Publishing Comp. Ltd., New Delhi, 1st Edn., 1998.
- 7) V.K. Bhalla, Management of Financial Services, Anmol Publication Pvt. Ltd., New Delhi, India, 2002.
- 8) V.K. Puri and R.K. Saini, Law Relating to Non-Banking Financial Companies, Nabhi Publication, New Delhi, 4th Edition, 1996.
- 9) Basic Statistics of North Eastern Region, 2006.
- 10) Reserve Bank of India (2009), "Regulatory Framework for Non-Banking Financial Companies-1998", RBI, Department of Non-Banking Supervision, Central Office, Mumbai.
- 11) Reserve Bank of India (2001): Report on Trend and Progress of Banking in India 2000-01, RBI, Mumbai.

Peer reviewed Journal

Impact Factor: 7.265

ISSN-2230-9578

Journal of Research and Development

A Multidisciplinary International Level Referred Journal

April-2021 Volume-11 Issue-9

Recent Trends in Social Sciences

Chief Editor

Dr. R. V. Bhole

'Ravichandram' Survey No-101/1, Plot
No-23, Mundada Nagar, Jalgaon (M.S.)

Guest Editor

Dr. R. B. Chougule

I/C Principal,
Kankavli College, Kankavli,
(Maharashtra)

Executive Editors

Dr. S. N. Patil

Dr. R. A. Mumbarkar

Mr. Y. V. Mahalinge

Co- Editors

Dr. S. D. Kadam

Lt. (Dr.) B. L. Rathod

Mr. T. N. Jaykar

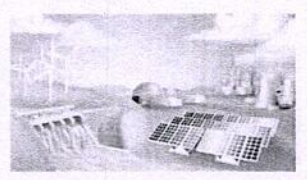
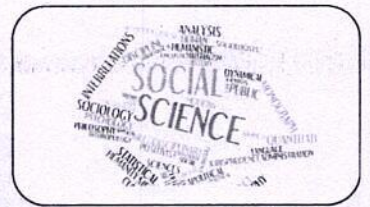
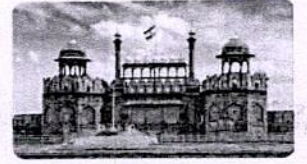

Address

'Ravichandram' Survey No-101/1, Plot, No-23,
Mundada Nagar, Jalgaon (M.S.) 425102

रविव
Vol-2

Journal of Research and Development

A Multidisciplinary International Level Referred and Peer Reviewed Journal

April-2021 Volume-11 Issue-9

On

Recent Trends in Social Sciences

Chief Editor

Dr. R. V. Bhole

'Ravichandram' Survey No-101/1, Plot, No-23,
Mundada Nagar, Jalgaon (M.S.) 425102

Guest Editor

Dr. R. B. Chougule

I/C Principal,

Kankavli College, Kankavli, (Maharashtra)

Executive Editors

Dr. S. N. Patil

Dr. R. A. Mumbarkar

Mr. Y. V. Mahalinge

Co- Editors

Dr. S. D. Kadam

Lt. (Dr.) B. L. Rathod

Mr. T. N. Jaykar

Editorial Board

Dr. A. K. Farakate

Mr. S. B. Patil

Mr. G. A. Tekale

Mr. S. R. Darpe

Dr. B. G. Gawade

Mr. S. S. Rane

Mr. S. M. Sonawane

Mr. V. P. Ilkar

Dr. S. T. Disale

Dr. M. P. Chavan

Mrs. V. V. Rasam

Mr. A. M. Umrikar

Published by- Principal, Kankavli College, Kankavli (Maharashtra)

The Editors shall not be responsible for originality and thought expressed in the papers. The author shall be solely held responsible for the originality and thoughts expressed in their papers.

© All rights reserved with the Editors

28	QR Code Technology in Academic Libraries: Local to Global	Mrs. Pritam Vikas Maral, Dr. S. B. Telke	95-98
29	Agripreneurship: An Introduction on Employment Generation through Agricultural Entrepreneurship	Prof. Gaikwad D. S.	99-102
30	A Rediscovery of <i>Harpullia arborea</i> (Blanco) Redlk. from Konkan and a New Record for Sindhudurg District.	Dr. Balkrishna Ganpat Gavade	103-104
31	Population Growth of Scheduled Caste in Sindhudurg District	Kamlesh R Kamble	105-106
32	SWOT Analysis and Academic Libraries: Current perspective	Mrs. Raykar Durga Dr. Sontakke Shivaji	107-111
33	Lessons From Covid-19 Pandemic And Its Impact on Human Life	Prof. Mohammed Nawaz, Dr. S. N. Venkatesh	112-114
34	Spatio-Temporal Analysis of Development of Ghulewadi Towns in Ahmednagar District Using Remote Sensing and GIS Techniques	Dr. Dilip G. Mane, Mr. Thigale Sushil Deepak	115-117
35	A Historical Study of Mahishasur Mardini at Pendur in Malvan Taluka	Dr. Maroti Poma Chavan	118-121
36	The 'Gully-nization' in Indian Desi Rap Videos The usage of 'Gully' in the rap video of Indian Desi Rapper after the release of "Mere Gully Mein" rap song.	Dr. Yatindra Ingle	122-126
37	Economic Development in India: A Review	Dr. S. G. Gavade	127-130
38	The Unutilized Front- A Case Study of Chapatali Village- Alipurduar, West Bengal	Arunima Bhattacharya	131-133
39	Study of Butterfly Diversity of Belapur Forest, Cbd-Belapur, Thane, Maharashtra, India.	Utkarsha Chavan, Umesh Avadootha, Sudhir Metkari and Sana Khan	134-139
40	Women Empowerment in India: Issues and Challenges	Dr. Sarala A. Arbole	140-143
41	Issues and Challenges for Management: in the Context of Employee in Bihar State Power Holding Company Limited	Ritu Prasad	144-145
42	Social Accounting : A Coming of Age	Shaikh Sabiha Khatoon Akhtar, Dr. Kadrekar Prakash	146-148
43	Potable of Cold Spring: A Case Study of Taked (Igatpuri)	Dr. Ganesh M. Gangurde, Dr. Ravindra S. Deore	149-151
44	A Spatio-Temporal Analysis of Fertiliser Consumption in Kolhapur District (Maharashtra) (1990-91 and 2019-20)	Mr. Tejas Jaykar, Dr. S. D. Shine, Dr. S. N. Patil	152-154
45	Multiculturalism in Chetan Bhagat's 2 States: The Story of My Marriage	Mr. Nagesh Sambhaji Gaikwad	155-156
46	The Role of Krantiguru Lahuji Salve in the Education of Untouchable Societies	Dr. Raj Bhujangrao Tadera	157-159
47	Postmodern Feminism in Sudha Murthy's Gently Falls the Bukula	Prof. Santosh M. Akhade	160-161
48	Voice of Resistance: A Study of Kamala Das' Selected Poems	Mr. Vijay Prakash Ilkar	162-164
49	Women Entrepreneurship in India: Problems and Perspectives	Dr. Agnes John Kharat	165-168
50	Role of Financial Market in Global Economy	Prof. Miss Manisha Shivaji Sawant	169-171
51	Nalanda University: An ideal International University of ancient world	N. R. Hedulkar	172-174
52	'Need For Special Tourism Zone' -With Reference To Konkan Region of Maharashtra	Dr. Kuntewad Datta U.	175-177
53	Growth and Changing Land-Use Pattern In In Uran, Taluka of Raigad District	Mrs. Aupama Rajkumar Kamble	178-181
54	The Physico Chemistry and Bacterial Diversity of Meteoritic Crater of Lonar Lake Water	Arwind M. Umrikar	182-184
55	Empirical Study of Tourism Potential in Akole Tahsil of Ahmednagar District, Maharashtra	Rajendra S. Pawar	185-187
56	Syncretism and Inter-Culturalism: Hindu Elements in Christian Traditions of Goa	Dr. Varsha V. Kamat	188-191
57	Modern Trends in Islamic Studies as an Academic Discipline	Dr. A. K. Ampotti, Dr. Hassan J, Dr. Manu T	192-193

'Postmodern Feminism in Sudha Murthy's Gently Falls the Bukula'

Prof. Santosh M. Akhade,

Department of English, Arts and Commerce College, Phondaghat, Dist. Sindhudurg, Maharashtra.

Mrs. Sudha Murthy is an Indian social worker and writer who has written many short stories and a novel in a style so provocative depicting a realistic picture of all social issues: women empowerment, identity crisis and the need for ethical value to make life meaningful. Her value-based writing focuses immensely on ordinary lifestyle where the reader can identify themselves in some characters. Her writing is embedded in Indian culture and incidents are drawn from day-to-day realities, events and experiences. These realities reveal that women are unable to speak out on over there is really deserve. Passive suffering, stoic, sacrifice family relationship, silence, social indifference, negation, fear, loneliness, fear, isolation, rejection, failure acceptance, individualism, loud protest, violating the social norms has remained a dormant. Women in the novel taken from the studies such as a shrimati, Mridula and Mahasweta etc. become victims under their own circumstances. At a later stage of their life they realise their potential and rebound. A woman need not bind herself with the limitation and fixed ideas to please society, she has to transcend beyond and awaken herself to several other possibilities to realize her own aspirations. She has to embark on a new journey from within. All these above said thoughts loom large in the scenic portrayal of the women character depicted by Sudha Murthy.

Sudha Murthy is one of the well-known female writers in Indian writing in English today writing on a dominant issue related to women in modern India in the age of globalisation. Murthy's writing is marked by her impartial way of looking at man's relation with women and women's relation with other women's. Her four novels deal with the rider ideas aspiration of educated girls and their struggle of space in traditional Indian society. Girl stand out as a condition human being in her works.

The term 'Postmodern -feminism' is an amalgamation of postmodernism, post structuralism in French feminism. It first appeared in the work of Judith Butler's 1990 book *Gender Trouble*, Post modern feminism opposes feminist perspective which give single explanation for grand theory; It represents the progress of feminism. Post modern feminism has emerged in recent years and developed from the thought of Michael Foucault, Simone de Beauvoir, Jack Lacan and Lucy Irigaray. Postmodernism feminism refuses to develop one comprehensive explanation and emphasises on plurality and multiplicity. It is used to describe a reaction against contradiction and absence in feminism. The purpose of postmodern feminism is to unstable to patriarchal norms rooted in society that have led to gender inequality. Germany Green urged women to break down the social barriers to epoch in *Female Eunuch*. Many women in post modern era choose their career over housework, and marriages where delete to make them economically independent. Economic independent helps many dissatisfied to live their life courageous be without any support and independently. Sudha Murthy is well known for her works *How I taught my grandmother to Read* and other *Stories, Wise and Otherwise, Mahasweta Gently Falls the Bakula* and the novella *The Mother I Never Knew*.

Gently Falls the Bakula portrays the drudgery life of the female protagonist, Shrimati, who seems to experience the pain from a marriage but her husband Shrikant fail to realise the sacrifice of her life. The *Bakula* of flowers is considered a souvenir of their love, even though it would dry up, its fragrance will be same like their love. *Gently Falls the Bukula* is the story about Shrikant Deshpande and Shrimati Shrikant Deshpande the protagonist is a hyper intelligent girl. She was a very much of found of History subject. It helps her to have a good knowledge on Indian history and its architecture. Shrimati stand first in essay competition. Shrikant's friends could not tolerate his defect so he tried to console his friend Ravi by saying "history is not great subjectreal intelligence is scoring in science. "Hence, to prove second is not correct, Shrimati attain state first rank in in S.S.L.C board examination. While hearing his rivals rank Shrikant could not tolerate, as a man he is not ready to wear his rival of female. Shrikant's mind went numb Mr Kulkarni chatter continued but Shrikant did not hear a word. Had a thunderbolt struck him or had he touch a live wire? To repay Shrikant's educational loan Shrimati plans to work for money to repay as possible. The day we send the last installment, I will stop working and pursue my studies. It doesn't matter if I am late by year. Can you please find a job for me? As

A typical Indian women's she sacrifices her intellectual longing and supports her husband as a submissive wife. Shrimati gives off her passion and ends up and dutiful wife to her husband, after marriage. By doing the approves and accept him with his good and bad. Her literature resembles Shrimati with the characters of Bhamati who sacrificed her whole life to support her sage husband without expecting anything from him. When everyone praises the sage achievement and fail to notice Bhamati sacrifice, the sage says as follows

'I am perfectly alright but don't you think we should have children now? We are well settled in financially. Both of us are very thirty, and thirty is late for women.' Shrikant gives all the happiness to his beloved but fails to give real happiness. A woman's life is fulfilled when she bears a child. The society expects married women to care for her home and she has to give heir to his family. A childless woman is considered a social stigma. Love and Marriage between them sustained when there is a mutual trust and respect. Shrikant's dedication towards his works made Shrimati feel lonely and also puts barriers to her desire of becoming a mother. Shrikant does not spend his time with his beloved rather he concentrates on his work even in house. Being a lonely wife gives her a necessary thought. Even though she was fascinated by the mind becoming a depressed. Shrikant's love for work makes her feel lonely. Their marriage is based on loveless life and their relationship based on a mechanical process. There exists a reliable communication gap between them so they live under the same roof. The thirst for money and fame slowly subside his love and family attachment. As an Indian woman she is afraid of her mother-in-law about being barren. Shrimati remembered telling Shrikant a few times that his mother always bought the cheapest gifts for her, but for Rama she would buy things worth thousands! Shrikant's mother shows discrimination between her daughter and daughters-in-law. When Shrimati tells Shrikant to comfort her and not able to understand that a gift is a measure of love in it. It shows the value of recognition towards the person.

Earlier women identified themselves in subname of wife, mother and daughter. They accept this identification willingly because they are not financially independent to lead their life individually. But now time has changed and women reject their relational identity. Now she is able to understand his honesty of this identity that is thrust upon her by society so that she may control herself as a being. The post-modern women are the women of sensibility, consciousness of opposition in the family society. They are educated and mentally strong to live their life in prosperity now women want to stand on their own feet as fully as a human being equal to man in society. By the love for husband acclimatizes her life. She can become more acquisitive and invite some of her friends to the house and Shrimati is board by the hospitality and makes her alone. The guest insults her favourite subject which makes her burst out in emotion. Shrikant feels sorry for the inconvenience because of his wife's behaviour and insults Shrimati before the guest. and it stimulates a sense of anger and bursts out her inner feeling and Shrimati shares affectionate relationship with her husband and it becomes very hard for her to take a decision. She decides that she would not tolerate any more humiliation being of Shrikant's wife. She realizes that her life is her own which she has to shape as well as face the events of her life. Shrimati gains the courage to leave the house where respect is no longer being served. She does not want to be in her husband's shadow with a luxurious life without self-respect. It is better to create a place in society. Instead of living discriminated, suppressed and sophisticated life she finally finds a way out of the dilemma to seek her own life. To turn out this boredom and meaningless life she decides to have a peaceful life by concentrating on her studies. "Money is one thing which really unites and mostly deceives people" Sudha Murthy.

It expresses the ferocious changes in the mind of Shrimati. Shrikant's attitude makes her decide what she was and later she had advised him; very few you can only attain this peak in short time like him. Nothing is free of cost in this world; in achieving the position he has lost his lovable wife Shrimati. She understands that she is going to get her identification. So she decided to go to the U.S for doing Ph.D by doing this she tries to defect men and breaks all the chains and norms propounded by patriarchal society on women. Now Shrikant realizes the sheer loss of Shrimati and felt before 17 years he had lost his meaningless place first rank and now the most precious Shrimati. However he tries to divert his mind to work; and he cannot stop thinking of Shrimati in their loss metaphorically symbolizes the flower 'Bakula' it blooms, withers and falls down to the ground, so does the romance and love of this couple eventually.

In this way Sudha Murthy is one of the prominent prolific writers and her works are very significant and impressive.

Bibliography:

- 1 (Murthy, Sudha. *Gently falls the Bakula*. New Delhi :Penguin Book, 2008
- 2 (Iyengar, Shrinivasa. *Indian Writing in English*. New Delhi :Sterling 1983
- 3 (Sangeeta, Phulsunge. *Novels of Sudha Murthy :A Critical Study*.
- 4 (J.J,Cuddon. *Dictionary of Literary Terms and Literary Theory*
- 5 (<http://lib.unipune.ac.in>.
- 6 (<https://en.m.wikipedia.org>
- 7 (<http://infokara.com>



October 2021

E-ISSN - 2348-7143

INTERNATIONAL RESEARCH FELLOWS ASSOCIATION'S
RESEARCH JOURNEY
International E-Research Journal
Peer Reviewed, Referred & Indexed Journal
Issue 277(B)

Guest Editor :

Dr. S.N. Kamat
I/c Principal,
Arts & Commerce College, Phondaghat
Dist. Sindhudurg [M.S.] India

Executive Editor :

Dr. S. R. Raibole,
Head, Dept. of Hindi,
Arts & Commerce College, Phondaghat
Dist. Sindhudurg [M.S.] India

Co Editors :

Prof. S. M. Akhade
Prof. J. P. Rane
Dr. R. B. Patil
Dr. B. A. Suravase
Prof. V. V. Patil

Review Committee of the issue :

Dr. D. B. Taderao
Dr. B. Y. Dafale
Prof. R. M. Samant
Prof. S. S. Acharekar
Prof. D. Satam
Shri. D. V. Sawant

Chief Editor : Dr. Dhanraj T. Dhangar (Yeola)

Our Editors have reviewed papers with experts' committee, and they have checked the papers on their level best to stop furtive literature. Except it, the respective authors of the papers are responsible for originality of the papers and intensive thoughts in the papers. Nobody can republish these papers without pre-permission of the publisher.

- Chief & Executive Editor

SWATIDHAN INTERNATIONAL PUBLICATIONS

For Details Visit To : www.researchjourney.net

*Cover Photo (Source) : Internet

© All rights reserved with the authors & publisher

Price : Rs. 1000/-

Digital Libraries and Its Challenges in the Present Scenario

Dr. Vidhya Sharad Modi

Librarian

Arts and Commerce College, Phondaghat

Abstract :

This paper reflects upon concept and reforming characteristics of digital libraries. Impact of creation and implementation of digital libraries around the world is also considered in this paper. Adaptive roles and activities of Librarian in digital environment to make the most out of digital library services can also prove beneficial. The challenges and issues hindering the creation of a true Digital Library have also been taken in consideration.

Keywords: Digital Libraries, Characteristics, Impact, Information

Introduction:

Advancement in ICT, specifically Internet, has enabled significant changes in generation, distribution, access and use of data and information. Recent technological developments in the past few decades have brought dramatic changes in the traditional concept of library, leading to a new system called "Digital Library" where the reading materials are not limited to print and paper as main components.

The creation of Digital Libraries for virtual access of digital information resources from anywhere in the world, has been one of the most essential contributions of internet and web technology advancements. Digital library can produce more useful results, save time and effort in searching reading materials.

Definition:

Abundant Definitions in reference to the concept of Digital Libraries is available in the literature of Library Science. Most of the definitions have been influenced and formulated by the people, who actively contributed in the research projects for digital library. Digital Library definitions vary on basis of the understanding of the concepts of libraries with respect to massive electronic databases as well as the extent and nature of the research projects by the researchers. Notable researchers in the field of Library Sciences such as Oppenheim and Smithson (1999), Chowdhury and Chowdhury (1999), Brophy (2000), Arms (2000), Clayton and Gorman (2001) have discussed characteristics, impacts and challenges in accomplishing digital libraries.

In 1994 IEEE CAIA Workshop on Intelligent Access to On-line Digital Libraries (Gladney et al., 1994), the comprehensive definition of a digital library, emphasizing on both technical as well as service aspects was framed as: "A digital library is an assemblage of digital computing, storage, and communications machinery together with the content and software needed to reproduce, emulate, and extend the services provided by conventional libraries based on paper and other material means of collecting, cataloging, finding, and disseminating information. A full service digital library must accomplish all essential services of traditional libraries and also exploit the well-known advantages of digital storage, searching, and communication."

Characteristics of Digital Libraries:

The major characteristics associated with Digital Libraries may be described as follows:

- Well organized and managed collection of reading resources.
- Digital libraries have information resources that are large and persistent over time.
- Digital Libraries may provide access to various information resources and data ranging from texture, vocal, pictorial, video and numeric information, over the internet digitally.
- Reduction in physical space of infrastructure and maintenance unlike traditional libraries.
- Access to variety of information and data resources residing on different server's overseas encouraging interoperability.
- Contrary to traditional libraries, access to identical reading materials at the corresponding time around the globe.
- Advancement in Collection Development policies to perform the crucial role of providing the best information resource to the reader or user at the right time.
- Implementation of an appropriate mechanisms in collection development policies to filter the unwanted resources from the abundant information in digital libraries.
- Digital Libraries should be capable of operating multilingual resources, in order to accomplish dream of developing a global information center.
- Digital Libraries must provide the researchers and users with effective, easy to use and appropriate searching tools and retrieval facilities.
- Digital Libraries should be able to diminish language, time and space barriers, for the users to harness information in any language, at anytime and anywhere in the world.

Impact of Digital Libraries:

Creation and Implementation of Digital Libraries is based on the belief of better delivery and access of information to end users, unlike traditional libraries. A brief note down of potential beliefs of having Digital Libraries by Arms (2000b, 4-7) is listed below:

- **Digital Library delivers information to the readers**

On contrary to physical visit to a library for information, Digital Libraries can provide information to the readers in real-time. Readers don not have to be limited to the working hours of a traditional library for access and retrieval of information. Use of appropriate access management mechanisms can prove beneficial to the readers to gain information anywhere around the globe, when they require it.

- **Advanced computing and operation of information**

Technological advancement has boosted and simplified the computing and operation facilities for access and retrieval of information by Digital Libraries. Implementation of improved search engines and large storage databases has facilitated the readers in access to sophisticated information search mechanisms.

- **Advanced information distribution**

Sharing of information over the internet among readers as well as members of organizations and institutions is facilitated by means of Digital Libraries. Digital Libraries have also enabled the readers, recommend as well as get recommendations regarding the information they are in need for, from their peers.

- **Real time Access to information**

Many authors and publishers are publishing their literature work in Digital Libraries. Digital Libraries provide early and quick access of information to readers by diminishing the

time lag witnessed in traditional libraries. Traditional Libraries experience time lag between creation and access of a particular information resource. Readers are able to view and access information published in a particular time frame, by means of internet and servers, which may be unavailable in traditional libraries at that particular instance of time.

Challenges:

Creation, implementation and management an effective and fully operational digital library can prove challenging and expensive. Few major issues and challenges faced during development of digital libraries are enlisted below:

1. Accommodation of digital materials will require advancement, enhancement and upgradation of current technical architecture. Development of advanced technological facilities and mechanisms for digitization of analog collections.
2. Unavailability and lack of usage of
 - high-speed internet facilities
 - relatively large databases that support majority of digital formats
 - data storage over local as well as remote network
3. Building digital collection is a serious barrier in creation of digital libraries. Digital collections can be built by usage of following three essential methods:
 - Digitization of existing collections by conversion of paper and print materials to digital format.
 - Acquisition of original digital contributions like electronic books, journal and datasets by authors, scholars and publishers.
 - Availability of links and pointers to other servers and library collections for access of information and resources not stored in house digital library.
4. Lack of common Metadata standards is another issue to information access and retrieval. Data required and used to describe the context, content and attributes of any specific entity of digital library is called Metadata. Metadata is similar to cataloging of records that describes the collection and is familiar to all librarians worldwide.
5. Problem of naming or mentioning identifiers is another hindrance to smooth digital library functioning. Names are unique identifiers for digital objects or any documents in metadata. Names in metadata of digital libraries hold the same amount of importance as that of ISBN numbers in traditional libraries. They serve the purposes of unique identification of citations, information retrieval, pointers, links and management of copyright.
6. Copyright and rights management is by far the most vexed barrier for advancement of digital library. Digital informative resources are more prone to copyright violation as the collection can be easily copied due to access by multiple users simultaneously.
7. Rights Management is a developed and more advanced mechanism for management of copyright, by access to information resources without violation of copyright over digital libraries. Current right management functions available to use include:
 - Identification and authentication of users
 - Put forward copyright status of each digital resource material
 - Impart restrictions on use of copyrighted materials
 - Charge fees associated with copyrighted material for usage
8. Maintaining the availability of digital information in perpetuity is such another issue. The preservation of information is a barrier related to technology. Non-upgradation of technical

storage mediums, high power performance servers and mechanisms for efficient access can hinder the development of a digital library and its purpose. The preservation of access to content in digital libraries is also equally essential.

Conclusion:

Redesign and upgradation of technical architecture is the major barrier to overcome, followed by other challenges, to produce fully functional digital library. Similarly they are in dire need of meeting evolving demands of users, implementing new mechanisms and advanced technologies, managing effective changes and improving overall performance to face the current as well as future challenges. The challenges must be diminished and acted upon today to ensure that the libraries have better and secure future ahead.

Reference:

1. Goel, D.R. Chhaya Goel (2013). Teacher in the digital age : Issues and concerns, Vol. 50, No. 53. Dec. 31-2012, Jan. 06-2013.
2. Gurdev, Sing (2011) Digital Libraries and Digitization: New Delhi. ESS Publication.
3. Kaul, H.K.; Baby, M.D., (2002). Library and Information Networking: NACLIN, 2002, DELNET, New Delhi.
4. Jagtar Singh, (2009) Future of Academic Libraries in India: Challenges and Opportunities, Dean, Faculty of Education and Information Science, Punjab University, Patiala.
5. G G Chowdhury, Sudatta Chowdhury (2003). Introduction to Digital Library, Facet Printing. ISBN 978-1-85604-465-3.
6. Daniel Greenstein, Digital Libraries, CLIR, 1755 Massachusetts Avenue, Suite 500, Washington, DC 20036 LIBRARY TRENDS, Vol. 49, No. 2, Fall 2000, pp. 290-303 2001 The Board of Trustees, University of Illinois.

RESEARCH JOURNEY

Peer reviewed Journal

Impact Factor: 7.265

ISSN-2230-9578

Journal of Research and Development

A Multidisciplinary International Level Referred Journal

April-2021 Volume-11 Issue-10

Recent Trends in Social Sciences

Chief Editor

Dr. R. V. Bhole

'Ravichandram' Survey No-101/1, Plot
No-23, Mundada Nagar, Jalgaon (M.S.)

Guest Editor

Dr. R. B. Chougule

I/C Principal,
Kankavli College, Kankavli,
(Maharashtra)

Executive Editors

Dr. S. N. Patil

Dr. R. A. Mumbarkar

Mr. Y. V. Mahalinge

Co-Editors

Dr. S. D. Kadam

Lt. (Dr.) B. L. Rathod

Mr. T. N. Jaykar

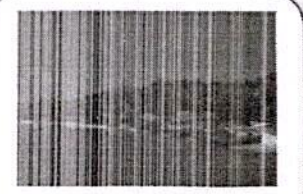
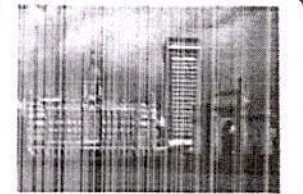
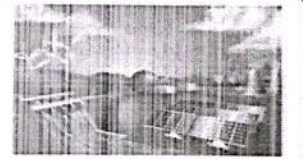
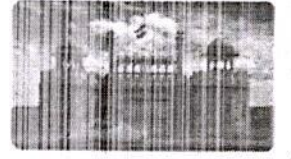

सिद्धा सोदी

Vol-5

Address

'Ravichandram' Survey No-101/1, Plot, No-23,
Mundada Nagar, Jalgaon (M.S.) 425102

घटनाकार डॉ. बाबासाहेब आंबेडकर

डॉ. विद्या शरद मोदी

ग्रंथपाल, कला आणि वाणिज्य महाविद्यालय फोंडाघाट

प्रास्ताविक :

डॉ. बाबासाहेब आंबेडकर हे मूळचे आंबावडे तालुका खेड जिल्हा रत्नागिरी चे असले तरी देखील त्यांचा जन्म मध्यप्रदेश मध्ये म्हू या गावी 14 एप्रिल 1891 साली झाला. डॉ. आंबेडकर यांच्या जन्मापूर्वी रामजी आणि भिमाबाई यांना 14 अपत्ये झाली होती त्या 14 अपत्यांपैकी गंगा, रमा, मंजुळा या चार मुली आणि बाळाराम, आनंदराव आणि भीमराव ही तीन मुले जिवंत होती. डॉ. आंबेडकरांचे वडील रामजी आंबेडकर यांनी आपल्या गावच्या नावानुसार आंबावडेकर हे आडनाव आपल्या नोकरीच्या ठिकाणी लावलेले होते. डॉ. आंबेडकरांचे वडील हे शिकलेले होते, त्यामुळे ते मिलिटरी मध्ये काम करत असताना मुख्याध्यापक पदापर्यंत पोहोचले होते. त्यामुळे त्यांना आपल्या मुलांनी शिकवणे पाहिजे असे वाटत असे. सातारा कॅम्प स्कूलमध्ये शिकत असताना आंबेडकर नावाच्या शिक्षकांनी भीमरावांचे आंबावडेकर हे आडनाव बदलून आंबेडकर हे आडनाव लावून प्रचलित केले. डॉ. आंबेडकर शाळेत जाण्यापूर्वी रामजी हे नोकरी मधून निवृत्त झाले होते तर डॉ. आंबेडकरांचे मोठे बंधू बाळाराम ना मिलिटरी मध्ये नोकरी लागली होती. दापोली या गावी आंबेडकरांना योग्य शिक्षण मिळणार नाही तसेच आर्थिक समस्या थोडीफार सोडविण्याकरिता रामजी हे सातारा येथे आले.

डॉ. आंबेडकर पाचवीच्या वर्गात शिकत असताना दापोलीचे भिकू बलंगकर त्यांची मुलगी रामीबाई उर्फ रमाबाई यांच्याशी डॉ. आंबेडकर यांचा विवाह झाला. डॉ. आंबेडकर यांच्या पत्नी रमाबाई ह्या मूर्तिमंत माणुसकी होत्या. प्रेमळ व कष्टाळू रमाबाई आपुलकीने माणसे जोडण्यात व समाजसेवेला पूर्णपणे वाहून घेतलेल्या पतीच्या पाठीशी मोठ्या विश्वासाने खंबीरपणे उभे राहण्यात पारंगत होत्या. समाजसेवेच्या कार्यामुळे त्यांना घरच्यांसाठी जास्त वेळ देता येत नव्हता, ते घरच्यांसाठी पुरेसा पैसाही देऊ शकत नव्हते. डॉ. आंबेडकर यांना मधुमेहाचा आजार होता आणि मततच्या आजारामुळे, अभ्यासामुळे जागरण आणि जेवणाच्या गैरसोयींमुळे डॉ. आंबेडकर आजारी पडू लागले. त्यामुळे त्यांना रोजच उपचार करून घ्यावे लागत. मुंबईत मुक्कामात ते डॉक्टर मालवणकर यांच्या सल्ल्याने औषधोपचारासाठी जात असत. डॉक्टर मालवणकर यांच्या सल्ल्याने डॉक्टर कुमारी शारदा कवीर या डॉक्टर आंबेडकरांवर औषधोपचार करत असत त्यातूनच त्यांचा परिचय बाढला आणि या दोघांचा विवाह झाला. डॉ. आंबेडकरांचे कार्य हे महान कार्य आहे त्यासाठी त्यांना सांभाळणे आवश्यक असल्याचे मत डॉ. शारदा कवीर यांचे होते. त्यांच्या तब्येतीची काळजी घेणे आवश्यक आहे. या महामानवांच्या कार्यात खारीचा वाटा म्हणून डॉक्टर कवीर त्यांनी आंबेडकरांवर लग्न करण्याचा निर्णय घेतला. डॉक्टर कवीर यांच्या वरोवर लग्न झाल्याने डॉक्टर आंबेडकर 1956 पर्यंत आपले लिखाण करू शकले. 1935 सालीच येवले परिपदेत केलेली "मी हिंदू म्हणून जन्माला आलो पण हिंदू म्हणून मरणार नाही" ही आपली ऐतिहासिक घोषणा आंबेडकरांनी 14 ऑक्टोबर 1956 रोजी प्रत्यक्ष कृतीत आणून दाखविली. त्या दिवशी डॉ. आंबेडकर आणि डॉक्टर सविता आंबेडकर यांनी बौद्ध धर्म स्वीकारला.

डॉ. आंबेडकरांचे शिक्षण :

डॉ. आंबेडकरांचा जन्म जरी मध्यप्रदेशात झालेला असला तरी त्यांचे प्राथमिक शिक्षण दापोली कॅम्प मध्ये सुरू झाले. रामजी यांनी आंबेडकरांचे नाव दापोली येथील मिशनरी शाळेमध्ये घातले. मुलांच्या शिक्षणाचा विकास व्हावा याकरिता आणि रोजगार मिळविण्याकरिता रामजी हे सातारा येथे गेले. सातारा येथे डॉक्टर आंबेडकरांचे कॅम्प स्कूलमध्ये शिक्षण सुरू झाले. 1904 मध्ये सुभेदार रामजी सातारा सोडून मुंबईला सहपरिवार आले आणि लोअर परेल येथील "डबक चाळ" या इमारतीमध्ये राहू लागले. मुंबईत आल्यावर रामजींनी आनंदराव आणि भीमराव यांची नावे प्रथम मराठा हायस्कूल मध्ये घातली. परंतु त्यांचे समाधान होईना म्हणून रामजी यांनी लगेचच मुलांची नावे मराठा हायस्कूल मधून काढली आणि एल्फिस्टन हायस्कूल नावाच्या सरकारी हायस्कूल मध्ये घातली. कुटुंबाचा खर्च आणि मुलांच्या शिक्षणाचा खर्च भागविण्याचा आटापिटा करूनही यश येईना म्हणून रामजी यांनी आनंदरावांचे शिक्षण थांबविले आणि भीमरावांच्या शिक्षणाकडे लक्ष दिले. रामजींना विश्वास होता की भीमराव नक्की शिकून मोठा माणूस होईल. भीमराव बुद्धिमान होते. कोणतेही काम उत्साहाने करणे त्यांना फार आवडत असे. 1908 मध्ये भीमराव मॅट्रिक पास झाले. आपल्या आर्थिक अडचणीमुळे रामजी भीमरावांना कॉलेजचे शिक्षण देऊ शकतील अशी परिस्थिती नव्हती. त्यावेळी केळुसकर यांनी बडोदा संस्थानचे राजे सयाजीराव गायकवाड यांच्याशी भीमरावांची भेट घडविली. भीमरावांची हुशारी पाहून सयाजीराव महाराजांनी कॉलेजला जाऊन उच्च शिक्षण घेण्यासाठी भीमरावांना शिष्यवृत्ती देण्याचे मान्य केले. शिष्यवृत्ती घेऊन शिक्षण घेत असल्याने ते पूर्ण करणे ही आपली जबाबदारी आहे अशी डॉ. आंबेडकरांची भावना होती. याचे फलित म्हणून डॉ. आंबेडकर या परीक्षेत उत्तम रित्या उत्तीर्ण झाले. दलित समाजाला शिक्षण घेण्यास प्रवृत्त करावे असे रामजी यांची इच्छा होती. डॉ. आंबेडकरांनी मुंबईत नोकरी करण्याऐवजी बडोदा येथे सयाजीराव गायकवाड यांच्याकडे काम करणे

पसंत केले. परंतु बडिलांच्या निधनानंतर जाऊ शकले नाहीत. त्यांना पुन्हा एकदा शिक्षण घेण्यासाठी अमेरिकेला जाण्याची संधी मिळाली होती. भीमरावांवर मन प्रसन्न असलेल्या महाराजांनी भीमरावांना उच्च शिक्षण घेण्यासाठी शिष्यवृत्ती देणे व त्यासाठी भीमरावांना अमेरिकेत पाठविणे पसंत केले. डॉ. आंबेडकरांनी उच्च शिक्षणाकरिता राज्यशास्त्र शाखा निवडली डॉ. आंबेडकरांना जुलै 1913 ते 1916 पर्यंत तीन वर्षां साठी प्रवेश मिळाला. आपल्या उच्च शिक्षणासाठी प्रमुख विषय म्हणून अर्थशास्त्र हा विषय निवडला व दुय्यम विषय समाजशास्त्र, इतिहास, राज्यशास्त्र, मानववंशशास्त्र व तत्वज्ञान हे विषय निवडले. कोलंबिया विद्यापीठात अभ्यास करताना मानववंशशास्त्र या विषयाचा चर्चासत्रात "भारतातील जाती त्यांची रचना उत्पत्ती आणि वृद्धी" या विषयावर शोधनिबंध सादर केलेला होता. हाच लेख कालांतराने पहिले पुस्तक प्रकाशित करण्यात आले. जून 1916 मध्ये अर्थशास्त्र विषयात एम. एससी. ची उच्च पदवी आणि डी. एससी. ची अति उच्च पदवी मिळविण्यासाठी भीमराव लंडन स्कूल ऑफ इकॉनॉमिक्स अँड पॉलिटिकल सायन्स मध्ये दाखल झाले. कोलंबिया विद्यापीठाने 1927 मध्ये भीमरावांना एचडी ही पदवी जाहीर केली. डॉ. आंबेडकरांचा शिक्षण प्रवास 27 वर्षांचा होता. डॉ. आंबेडकर आणि समाजकारण -

शिक्षण घेऊन दलिता करिता काहीतरी काम केले पाहिजे अशी रामजी यांची इच्छा होती. डॉ. आंबेडकरांना अस्पृश्यतेची झळ पोहोचली होती. या मरण यातनातून आपल्या बांधवांना बाहेर काढण्याकरिता काहीतरी केले पाहिजे असे नेहमीच त्यांना वाटत होते. दलितांना न्याय इंग्रज सरकार देईल अशी आशा त्यांना होती. तरी देखील दलितांनी आपल्या राहणीमानात बदल करून परंपरेने केली जाणारी कामे बंद करणे आवश्यक आहे. आपल्या आहारात पोशाखात बदल केला पाहिजे. याकरिता शिक्षणाची आवश्यकता आहे हे डॉ. आंबेडकरांनी जाणवले होते. दलितांना संघटित करून त्यांना शिक्षणाकरिता प्रवृत्त केले पाहिजे ही आपली जबाबदारी आहे ही जाणीव डॉ. आंबेडकरांनी जोपासली भारतामध्ये सामाजिक क्रांतीची आवश्यकता आहे त्याकरिता दलितांचा उद्धार होण्यात आपल्या राष्ट्राचे हित आहे असे ते मानत होते. डॉ. आंबेडकर यांनी फक्त दलितांचा उद्धार करण्या करता काम केले असे नाही तर त्यांनी पाण्याचा प्रश्न असो, कोकणातील खोती पद्धती असो किंवा दलीता करिता काळाराम मंदिर प्रवेश असो असे अनेक प्रश्न त्यांनी हाताळले. महाडमध्ये पाण्याचा प्रश्न सोडविण्याकरिता चवदार तळ्याचा प्रश्न त्यांनी आंदोलन करून सोडविण्याचा प्रयत्न केला परंतु लढ्याला यश येत नाही असे दिसून आल्यावर त्यांनी हा प्रश्न न्यायिक मार्गाने सोडवला. सरकारी मालकीच्या जागा सार्वत्रिक असतात आणि अस्पृश्य लोकांनाही सरकारी मालकीच्या जागांचा वापर करण्याचा कायदेशीर हक्क आहे हे या चवदार तळ्याच्या लढाईने डॉ. आंबेडकरांनी सर्वासमोर ठेवले. धर्म परंपरा लादणारा मनुस्मृति जाण्याचा कार्यक्रम त्यांनी घडवून आणला. डॉ. आंबेडकर दलितांना आपल्या माणुसकीच्या हक्कांसाठी जागृत करत होते. त्यासाठी त्यांनी सत्याग्रह केले. डॉ. आंबेडकर यांनी नागपूर विभागात त्यांची पहिली राजकीय परिषद 8 व 9 ऑगस्ट 1930 रोजी 'ऑल इंडिया डिप्रेस्ड क्लासेस अधिवेशन' या नावाने पहिली राजकीय परिषद भरवली. डॉ. आंबेडकर हे अर्थशास्त्रज्ञ असल्याने लोकसंख्या नियंत्रणाकरिता संततिनियमन एकच उपाय असल्याचे त्यांनी सांगितले होते. भारतातील लोकसंख्येचा विचार करता त्यांनी कुटुंब, कुटुंबातील मुलांचा विकास, स्त्रियांचे आरोग्य अशा विविध दृष्टिकोनातून त्यांनी या प्रश्नाचा विचार केला. अति लोकसंख्या ही भारतामध्ये दारिद्र्याचे कारण आहे. हिंदुस्थानातील लोकसंख्येच्या समस्यांकडे सरकारचे लक्ष वेधण्याचे कामही त्यांनी केले. भारतात दुष्काळ होतात त्यांच्यावर उपाय म्हणून नदीजोड प्रकल्प उभारले पाहिजेत असे विचार त्यांनी मांडले होते. दामोदर नदी प्रकल्प डॉ. आंबेडकरांची भारताला देणगी आहे असेच म्हणावे लागेल. पंडित जवाहरलाल नेहरू, सरदार पटेल यांनी भारताच्या मंत्रिमंडळात आंबेडकरांना स्थान दिले व त्यांच्यावर कायदा खात्याची जबाबदारी सोपविली. शेतीला उद्योगाचा दर्जा द्यायला हवा अशी त्यांची मागणी होती. तसेच शेतकऱ्यांना अनुदान संस्कृतीतून बाहेर काढण्याबाबत ही ते आग्रही होते विद्यार्थीदशेत असताना केळुस्कर, सयाजीराव गायकवाड महाराज कोल्हापूरचे शाहू महाराज, कोलंबिया विद्यापीठात असताना डॉ. आंबेडकरांची लाला लजपतराय यांच्याशी ओळख झाली होती पंडित नेहरू, महात्मा गांधी, जिना इत्यादी नेत्यांशी डॉ. आंबेडकर चर्चा करत असत

डॉ. आंबेडकर आणि भारतीय राज्यघटना-

डॉ. आंबेडकर आणि गांधीजी यांचे विचारांमध्ये संघर्ष असल्याचे भासविले जाते. गांधीजींचे काम आणि डॉ. आंबेडकरांचे काम हे वेगवेगळ्या पातळीवरील होते परंतु त्यांचा अंतिम उद्देश हा समाज परिवर्तनाचा असलेला आपणास पहावयास मिळतो. गांधीजी सवर्ण असून दालितासाठी काम करत होते तर डॉ. आंबेडकर हे दलित असून आपल्या बांधवान करिता काम करत होते. त्यामुळे काम करण्याच्या वेगामध्ये आपल्याला फरक जाणवतो. गांधीजीं प्रमाणे विठ्ठल रामजी शिंदे यांनी दलितांच्या उद्दाराकरिता काम केलेले आपणास पहावयास मिळते. गोलमेज परिषद, सायमन कमिशन बाबत काँग्रेस विरोधी भूमिका, पुणे करारामुळे गांधीजींचे उपोषण सोडावे त्याकरिता डॉ. आंबेडकर यांचे वैचारिक मतभेद झाले. त्यामुळे भारताच्या संविधान सभेवर डॉ. आंबेडकर यांना मुंबई मधून निवडणूक लढविता येऊ शकली नाही. तरी

देखील देखील शेकाप च्या सहकार्याने डॉ. आंबेडकर बंगाल मधून निवडून आले. घटना समितीवर निवडून गेल्यानंतर डॉ. आंबेडकर यांना घटना समितीचा मसुदा समितीचे अध्यक्ष केले गेले. घटना समितीचे सभासद झाल्यानंतर आणि स्वतंत्र सार्वभौम भारत राष्ट्राचे पहिले विधी मंत्रीही झाले. मसुदा समितीचे अध्यक्ष म्हणून त्यांची नियुक्ती करण्यात आली. डॉ. आंबेडकरांनी इंग्लंड, अमेरिका, कॅनडा, ऑस्ट्रेलिया, फ्रान्स, जर्मनी, आयर्लंड अशा विविध देशांच्या कायद्यांचा आणि घटनांचा अभ्यास करून सर्वसमावेशक अशी भारताची राज्यघटना लिहिली. स्वतंत्र आणि सार्वभौम व भारत राष्ट्राच्या लिखित स्वरूपातील राज्यघटनेचे शिल्पकार डॉ. भीमराव आंबेडकर यांनी आपल्या भाषणामध्ये आपल्या स्वतंत्र भारताच्या स्वातंत्र्याच्या संरक्षण विषयी लोकशाहीप्रधान राज्यघटनेच्या सुरक्षिततेविषयी आणि राजकीय लोकशाही च्या जोडीला स्वातंत्र्य समता बंधुत्व या जीवन मूल्यावर आधारित सामाजिक लोकशाहीला अत्यंत महत्त्वाचे स्थान देण्या विषयीचे विचार व्यक्त केले. या भाषणानंतर घटना समितीचे अध्यक्ष डॉक्टर राजेंद्र प्रसाद यांनी डॉ. बाबासाहेब यांचा गौरव केला.

डॉ. आंबेडकर यांचे शैक्षणिक विचार -

डॉ. आंबेडकरांचे वडील शिकलेले होते तसेच त्यांचे आजोबा ही शिकलेले होते. त्यांचा वारसा डॉ. आंबेडकर आणि पुढे चालू ठेवला आणि शिक्षणाचा अत्युच्च पल्ला त्यांनी गाठला. शिक्षणाने माणूस समृद्ध असेल तर तो अन्यायाचा प्रतिकार करू शकतो. परंपरेच्या अन्यायकारक गोष्टी आहेत त्यांना विरोध करण्याची क्षमता त्याच्यामध्ये येते हे डॉ. आंबेडकरांनी पाहिलेले होते आणि अनुभवलेले होते. याकरिता समाजातील सर्व घटकांनी शिकले पाहिजे असा त्यांचा आग्रह होता. अस्पृश्य वर्गातील सर्वांना शिकता यावे याकरिता डॉ. आंबेडकर यांनी 'पीपल्स एज्युकेशन सोसायटीची' स्थापना केली. डॉ. आंबेडकर पुढे जाऊन असे म्हणतात की सर्वांना इंग्रजीतून शिकण्याचा अधिकार असला पाहिजे. भारतीय राज्यघटना लिहिताना डॉ. आंबेडकरांनी शिक्षण ही प्राथमिक गरज आहे हे मांडलेले आपण पाहतोच. शिक्षण धोरण ठरविताना शिक्षणाची धुरा केंद्र सरकारने सांभाळली पाहिजे हे विचार त्यांनी मांडले होते. डॉ. आंबेडकरांचे विचार अमलात आणून जर भारतामध्ये शिक्षणाची जबाबदारी केंद्र सरकारने घेतली असती तर आजची भारतातील शिक्षणाची भरारी वेगाने वेगे शक्य झाले असते.

डॉ. आंबेडकरांचे महिला विषयक विचार -

हिंदू धर्मांमध्ये स्त्रियांना सांगली वागणूक मिळत नाही हे डॉ. आंबेडकर जाणून होते. हिंदू धर्मातील विविध जातींमध्ये कोणता पोशाख करावा किंवा कोणते दागिने घालावेत हे परंपरेने चालत आले होते. त्यात बदल करावेत असे डॉ. आंबेडकरांचे मत होते. चवदार तळे सत्याग्रह मध्ये स्त्रियांचे प्रमाण जास्त होते. त्यावेळी आंबेडकरांनी सर्वांनाच उद्देशून भाषण केले होते डॉ. आंबेडकर म्हणतात 'तुमच्या पोटी जन्म घेणाऱ्या मुलांना चांगली नोकरी कशी मिळेल याची काळजी तुम्ही घेतली पाहिजे. तुमच्या पुरुषांप्रमाणे तुम्ही सुद्धा समाज उन्नतीचा निश्चय करा. तुमच्या वागणुकीच्या जुन्या आणि गलिच्छ चालीरिती बदलल्या पाहिजेत. अस्पृश्य असे ज्यामुळे वाटते त्या सर्व गोष्टी बदलल्या पाहिजेत. तुम्ही लुगडे नेसण्याची पद्धत बदलली पाहिजे. स्पृश्य बायकांप्रमाणे लुगडी नेसली पाहिजेत. कोपरभर व गळाभर कथालाचे किंवा चांदीचे दागिने घालण्यापेक्षा कमीत कमी सोन्याचे दागिने घातले पाहिजेत. चांगले व स्वच्छ व्यवस्थित कपडे वापरले पाहिजेत. गृहलक्ष्मी म्हणून तुम्ही घरात कोणतेही अमंगल गोष्ट होऊ देऊ नका. आपल्या मुलांना शिक्षण देण्याचा प्रयत्न केला पाहिजे. पुरुषांबरोबर तुम्ही सुद्धा ज्ञान विद्या मिळवा. आपली पुढची पिढी सुधारण्यासाठी तुम्ही मुलांना देखील शिक्षण दिले पाहिजे. तुम्ही उद्या सकाळी आपल्या गावी परत जाताना तुमच्या कपडे घालावयाच्या पद्धतीमध्ये चांगला बदल झाल्याचे मला पहावयास मिळाली पाहिजे.' याचा परिणाम झाला आणि दुसऱ्या दिवशी पोषाखा मध्ये बदल झालेला डॉ. आंबेडकरांचा पहावयास मिळाला. प्रसन्न होऊन डॉ. आंबेडकरांनी चोळी बांगड्या प्रत्येकी आठ आठ आणे दिले होते.

लोकसंख्येचा प्रश्नवर सरकारचे लक्ष वेधण ताना त्यांनी स्त्रियांचा जास्त विचार केलेला आहे हे आपणास पहावयास मिळते. जास्त मुले जन्माला घालाव्या लागणाऱ्या स्त्रियांना या संकटातून मुक्त करून दिलासा देणाऱ्या संततिनियमनाचा पुरस्कार करण्यामध्ये डॉ. आंबेडकरांची स्त्रियांबद्दल एक विशिष्ट दृष्टी दिसून येते. पाठोपाठ मुलांना जन्म द्यावा लागणार या स्त्रियांच्या दुःखाकडे त्यांनी लक्ष वेधले होते. मोठ्या संख्येने मुले होणे, लागोपाठ मुले होणे, अघोरी पद्धतीने गर्भपात, नको असताना मुले होणे यामुळे स्त्रियांच्या मृत्यूचे प्रमाण जास्त होते या अनेक कारणांमुळे मुलांच्या संगोपनाकडे मातांचे दुर्लक्ष होते. ज्यावेळी एखाद्या स्त्रीची मूल होऊ द्यायची इच्छा नसेल त्यावेळी तिला गर्भधारणा टाळता आली पाहिजे. संतती जन्माला घालण हे सर्वस्वी स्त्रीचा इच्छेवर अवलंबून असले पाहिजे. गरोदरपणाचा वाळंतपणाचा आणि मुलांच्या संगोपनाचा भार स्त्रीलाच होतो. म्हणून मुले केव्हा आणि किती होऊ द्यायची हा निर्णय दिला पाहिजे असे डॉ. आंबेडकरांचे मत होते हिंदू कोड बिलामध्ये आंबेडकरांनी स्त्रियांना पुरुषांच्या बरोबरीने हक्कादार बनविले. हिंदू कोड बिलाचा आहे तसा जरी अवलंब केला गेला नसला तरी देखील हिंदू कोड बिलाचे वेगळे कायदे होऊन स्त्रियांना समान हक्क व स्वातंत्र्य प्राप्त झालेले पहावयास मिळते. डॉ. आंबेडकरांना स्त्री शिक्षण, स्वातंत्र्य व स्त्री मुक्ती यांची सदैव तळमळ होती. डॉ. आंबेडकरांमुळेच महिलांना मतदानाचा अधिकार घटनेच्या माध्यमातून प्राप्त झालेला आहे हे विसरून चालणार नाही.

डॉ.आंबेडकरांचे विचार आणि आजची स्थिती -

एकूणच आजच्या स्थितीचा विचार करता डॉ.आंबेडकरांच्या विचारांची तत्कालीन परिस्थितीत अंमलबजावणी झाली असती तर आज भारताला ज्या काही समस्या आहेत त्यांचे निराकरण झाले असते. भारतासमोर लोकसंख्येचा प्रश्न आहे त्यावर उपाय आंबेडकरांनी त्या वेळीच सांगितलेले होते. या उपायांची अंमलबजावणी झाली असती तर आज 'वेट्टी बचाव' कार्यक्रम घेण्याची गरज भासली नसती. शिक्षणाची दुरावस्था येण्यापूर्वीच शिक्षणाला चांगले दिवस आले असते. जर पाणी आणि वीज केंद्राने आपणा जवळ ठेवली असती तर पाण्याचा प्रश्न जो आज सर्वासमोर उभा आहे त्यावर योग्य नियोजन आणि उपाययोजना करणे सोपे झाले असते. नदीजोड जोड प्रकल्प ही संकल्पना डॉ. आंबेडकरांची होती. प्रत्यक्ष किती अमलात आणली गेली हा संशोधनाचा विषय आहे. डॉ.आंबेडकरांनी घटनेच्या माध्यमातून समाजातील सर्व घटकांना अधिकार दिलेले आहेत. त्या सोबतच जबाबदारीही वाटून दिलेली आहे. आजची परिस्थिती पाहता आपण अधिकारासाठी पोटतिडकीने बोलतो त्यापेक्षा खूपच कमी जबाबदारीवर बोलतो. प्रत्यक्ष जबाबदारी पार पाडणे वाजूलाच राहते. आपण सुज वर्ग डॉ.वावासाहेब आंबेडकरांचे विचार बोलतो पण प्रत्यक्ष त्या विचारांची अंमलबजावणी किती प्रमाणात करतो याचा विचार करण्याची आज खरोखरच गरज निर्माण झाली आहे. सर्व समस्या वर सरकारने उपाययोजना केली पाहिजे असे म्हणणे असेल तर डॉ.वावासाहेबांचे विचार आपण फक्त वाचत ऐकत बोलतच राहणार आहोत का असा प्रश्न उभा राहतो.

सध्याची भारतातील कोरोना ची परिस्थिती पाहता यावर उपाय देखील आंबेडकरांनी पूर्वीच सूचविले होते परंतु ते अमलात आणले गेले नाहीत. डॉ. वावासाहेब आंबेडकरांनी आधीच विधान केले होते की 'मंदिर उभारण्यापेक्षा हॉस्पिटल बांधा.' जर आज हॉस्पिटल उभारलेली अस ती तर कोरोना वर मात करणे सहज सोपे झाले असते. परंतु डॉ. वावासाहेबांचे विचार हे फक्त पुस्तकांमध्ये राहिली त्याची प्रत्यक्ष अंमलबजावणी झालेली दिसून येत नाही ही खरोखरच आजच्या समाजाला खंत आहे असेच म्हणावे लागेल.

संदर्भ -

१. गायकवाड, जयदेव: संविधान सभेत डॉ. आंबेडकर.
२. गायकवाड, लक्ष्मण: डॉ. वावासाहेब आंबेडकर जीवन व कार्य.
३. सुमंत, यशवंत: गांधी आंबेडकर कृतक संपर्प संपविण्याचा दिशा.
४. साधना १६ एप्रिल २०१६.
५. कीर, धनंजय: डॉ. वावासाहेब आंबेडकर.